



Tema 6

# Hidup Bersih dan Sehat

Buku Tematik Terpadu Kurikulum 2013

Buku Guru SD/MI  
Kelas II

**Disklaimer:** Buku ini merupakan buku guru yang dipersiapkan Pemerintah dalam rangka implementasi Kurikulum 2013. Buku guru ini disusun dan ditelaah oleh berbagai pihak di bawah koordinasi Kementerian Pendidikan dan Kebudayaan, dan dipergunakan dalam tahap awal penerapan Kurikulum 2013. Buku ini merupakan “dokumen hidup” yang senantiasa diperbaiki, diperbaharui, dan dimutakhirkan sesuai dengan dinamika kebutuhan dan perubahan zaman. Masukan dari berbagai kalangan diharapkan dapat meningkatkan kualitas buku ini.

*Katalog Dalam Terbitan (KDT)*

Indonesia. Kementerian Pendidikan dan Kebudayaan.

Hidup Bersih dan Sehat : buku guru/Kementerian Pendidikan dan Kebudayaan.--

Jakarta: Kementerian Pendidikan dan Kebudayaan, 2013.

xii, 212 hlm. : illus. ; 29,7 cm. -- (Tema ; 5)

Tematik Terpadu Kurikulum 2013

Untuk SD/MI Kelas II

ISBN: 978-602-282-502-9

1. Tematik Terpadu – Studi dan Pengajaran

I. Seri

II. Kementerian Pendidikan dan Kebudayaan.

372.1

Kontributor Naskah : Purnomosidi, Irene Maria J. Astuti, Marina Novianti, Taufina, dan Faisal.

Penelaah : Lise Chamisjatin, Rizky Rosjanuardi, Ekram Pawiroputro, Tri Hartiti, Amat Komari, dan Nur Wahyu

Penyelia Penerbitan : Pusat Kurikulum dan Perbukuan, Balitbang, Kemdikbud.

Cetakan Ke-1, 2014

Disusun dengan huruf Baar Metanoia, 11 pt

## Kata Pengantar

Kurikulum 2013 adalah kurikulum berbasis kompetensi. Di dalamnya dirumuskan secara terpadu kompetensi sikap, pengetahuan, dan keterampilan yang harus dikuasai peserta didik. Juga dirumuskan proses pembelajaran dan penilaian yang diperlukan untuk memastikan ketercapaian kompetensi yang diinginkan tersebut. Buku yang ditulis dengan mengacu pada kurikulum ini harusnya dirancang dengan menggunakan proses pembelajaran yang sesuai untuk mencapai kompetensi yang sesuai dan diukur dengan proses penilaian yang sesuai.

Pertanyaannya adalah seperti apa bentuk ideal Buku Siswa Kelas II SD/MI yang pada hakekatnya baru setahun belajar membaca dan menulis? Rentang jawaban atas pertanyaan ini dapat sangat ekstrim. Dalam hal isi ada yang menginginkan tanpa buku, tetapi juga ada yang menginginkan satu buku terpisah untuk setiap mata pelajaran. Dalam hal penyajian ada yang menginginkan berbasis kegiatan yang harus dilakukan peserta didik, tetapi ada juga yang menginginkan berbasis materi yang harus dikuasai peserta didik. Perdebatan semacam ini tidak akan pernah selesai.

Buku Seri Pembelajaran Tematik Terpadu untuk Siswa Kelas II SD/MI ini ditulis sebagai jalan tengah diantara keinginan-keinginan tersebut. Bukannya tanpa buku, melainkan ada buku yang memuat materi minimal berisi kegiatan-kegiatan yang harus dilakukan peserta didik Kelas II SD/MI untuk mencapai kompetensi yang diharapkan. Pendekatan pembelajaran tematik terpadu dipilih dengan beberapa alasan. Pertama, peserta didik Kelas II SD/MI, yang sesuai perkembangannya lebih mudah memahami pengetahuan faktual, diajak melalui tema-tema mengikuti proses pembelajaran transdisipliner dimana kompetensi yang diajarkan dikaitkan dengan konteks peserta didik dan lingkungannya. Kedua, melalui pendekatan terpadu, pembelajaran multidisipliner-interdisipliner diwujudkan agar tumpang tindih antar materi pembelajaran yang selama ini terjadi dapat dihindari demi tercapainya efisiensi materi pembelajaran dan efektivitas penyerapannya oleh peserta didik.

Sebagaimana lazimnya sebuah buku teks pelajaran yang mengacu pada kurikulum berbasis kompetensi, buku ini memuat rencana pembelajaran berbasis aktivitas. Di dalamnya dirancang urutan pembelajaran yang dinyatakan dalam kegiatan-kegiatan yang harus dilakukan peserta didik. Dengan demikian buku ini mengarahkan yang harus dilakukan peserta didik bersama guru dan teman-teman sekelasnya untuk mencapai kompetensi tertentu; buku yang pemanfaatannya adalah dengan peserta didik mempraktikkan materi-materi kegiatan yang tercantum didalamnya secara mandiri atau kelompok, bukan buku yang materinya dibaca, diisi, ataupun dihafal.

Buku ini menjabarkan usaha minimal yang harus dilakukan peserta didik untuk mencapai kompetensi yang diharapkan. Sesuai dengan pendekatan yang digunakan dalam Kurikulum 2013, peserta didik diajak menjadi berani untuk mencari sumber belajar lain yang tersedia dan terbentang luas di sekitarnya. Peran guru dalam meningkatkan dan menyesuaikan daya serap peserta didik dengan ketersediaan kegiatan pada buku ini sangat penting. Guru dapat memperkayanya dengan kreasi dalam bentuk kegiatan-kegiatan lain yang sesuai dan relevan yang bersumber dari lingkungan sosial dan alam.

Implementasi terbatas pada tahun ajaran 2013/2014 telah mendapat tanggapan yang sangat positif dan masukan yang sangat berharga. Pengalaman tersebut dipergunakan semaksimal mungkin dalam menyiapkan buku untuk implementasi menyeluruh pada tahun ajaran 2014/2015 dan seterusnya. Walaupun demikian, sebagai edisi pertama, buku ini sangat terbuka dan terus dilakukan perbaikan untuk penyempurnaan. Oleh karena itu, kami mengundang para pembaca memberikan kritik, saran dan masukan untuk perbaikan dan penyempurnaan pada edisi berikutnya. Atas kontribusi tersebut, kami mengucapkan terima kasih. Mudah-mudahan kita dapat memberikan yang terbaik bagi kemajuan dunia pendidikan dalam rangka mempersiapkan generasi seratus tahun Indonesia Merdeka (2045).

Jakarta, Januari 2014

Menteri Pendidikan dan Kebudayaan

Mohammad Nuh

## Tentang Buku Panduan Guru Pembelajaran Tematik Terpadu Kelas II

Buku Panduan Guru disusun untuk memudahkan para guru dalam melaksanakan pembelajaran tematik terpadu. Buku ini mencakup hal-hal sebagai berikut.

1. Jaringan tema yang memberi gambaran kepada guru tentang suatu tema yang melingkupi beberapa kompetensi dasar (KD) dan indikator dari berbagai mata pelajaran.
2. Tujuan pembelajaran yang akan dicapai pada setiap kegiatan pembelajaran.
3. Kegiatan pembelajaran tematik terpadu untuk menggambarkan kegiatan pembelajaran yang menyatu dan mengalir.
4. Pengalaman belajar yang bermakna untuk membangun sikap dan perilaku positif, penguasaan konsep, keterampilan berpikir saintifik, berpikir tingkat tinggi, kemampuan menyelesaikan masalah, inkuiri, kreativitas, dan pribadi reflektif.
5. Berbagai teknik penilaian siswa.
6. Informasi yang menjadi acuan kegiatan remedial dan pengayaan.
7. Kegiatan interaksi guru dan orang tua, yang memberikan kesempatan kepada orang tua untuk ikut berpartisipasi aktif melalui kegiatan belajar siswa di rumah.
8. Petunjuk penggunaan buku siswa.

Kegiatan pembelajaran di buku ini dirancang untuk mengembangkan kompetensi (sikap, pengetahuan, dan keterampilan) siswa melalui aktivitas yang bervariasi. Aktivitas tersebut mencakup hal-hal sebagai berikut.

1. Membuka pelajaran dengan cara yang menarik perhatian siswa, seperti membacakan cerita, bertanya jawab, bernyanyi, melakukan permainan, demonstrasi, dan pemecahan masalah.
2. Menginformasikan tujuan pembelajaran sehingga siswa dapat mengorganisir informasi yang disampaikan (apa yang dilihat, didengar, dirasakan, dan dikerjakan).
3. Menggali pengetahuan siswa yang diperoleh sebelumnya agar siswa bisa mengaitkan pengetahuan terdahulu dengan yang akan dipelajari.
4. Memberi tugas yang bertahap guna membantu siswa memahami konsep.
5. Memberi tugas yang dapat mengembangkan kemampuan berpikir tingkat tinggi.
6. Memberi kesempatan untuk melatih keterampilan atau konsep yang telah dipelajari.
7. Memberi umpan balik yang akan menguatkan pemahaman siswa.

## Bagaimana Menggunakan Buku Panduan Guru?

Buku Panduan Guru memiliki dua fungsi, yaitu sebagai petunjuk penggunaan Buku Siswa dan sebagai acuan kegiatan pembelajaran di kelas.

Mengingat pentingnya buku ini, disarankan memperhatikan hal-hal sebagai berikut.

1. Bacalah halaman demi halaman dengan teliti.
2. Pahami setiap Kompetensi Dasar dan Indikator yang dikaitkan dengan tema.
3. Upayakan untuk mencakup Kompetensi Inti (KI) I dan (KI) II dalam semua kegiatan pembelajaran. Guru diharapkan melakukan penguatan untuk mendukung pembentukan sikap, pengetahuan, dan perilaku positif.
4. Dukunglah ketercapaian Kompetensi Inti (KI) I dan (KI) II dengan kegiatan pembiasaan, keteladanan, dan budaya sekolah.
5. Cocokkanlah setiap langkah kegiatan yang berhubungan dengan buku siswa sesuai dengan halaman yang dimaksud.
6. Mulailah setiap kegiatan pembelajaran dengan memberikan pengantar sesuai tema pembelajaran. Lebih baik lagi jika dilengkapi dengan kegiatan pembukaan yang menyenangkan dan membangkitkan rasa ingin tahu siswa. Misalnya bercerita, mengajukan pertanyaan yang menantang, menyanyikan lagu, menunjukkan gambar dan sebagainya. Demikian juga pada saat menutup pembelajaran. Pemberian pengantar pada setiap perpindahan subtema dan tema, menjadi faktor yang sangat penting untuk memaksimalkan manfaat dan keberhasilan pendekatan tematik terpadu yang diuraikan dalam buku ini.
7. Kembangkan ide-ide kreatif dalam memilih metode pembelajaran. Termasuk di dalamnya menemukan kegiatan alternatif apabila kondisi yang terjadi kurang sesuai dengan perencanaan (misalnya siswa tidak bisa mengamati tanaman di luar kelas pada saat hujan).
8. Pilihlah beragam metode pembelajaran yang akan dikembangkan (misalnya bermain peran, mengamati, bertanya, bercerita, bernyanyi, menggambar, dan sebagainya). Penggunaan beragam metode tersebut, selain melibatkan siswa secara langsung, diharapkan juga dapat melibatkan warga sekolah dan lingkungan sekolah.
9. Kembangkanlah keterampilan berikut ini:
  - a. pembelajaran Aktif, Inovatif, Kreatif, Efektif, dan Menyenangkan (PAIKEM),
  - b. keterampilan bertanya yang berorientasi pada kemampuan berpikir tingkat tinggi,
  - c. keterampilan membuka dan menutup pembelajaran, dan
  - d. keterampilan mengelola kelas dan pajangan kelas.
10. Gunakanlah media atau sumber belajar alternatif yang tersedia di lingkungan sekolah.

11. Pada semester I terdapat 4 tema. Tiap tema terdiri atas 4 subtema. Setiap subtema diuraikan ke dalam 6 pembelajaran. Satu pembelajaran dialokasikan untuk 1 hari.
12. Perkiraan alokasi waktu dapat merujuk pada struktur kurikulum. Meskipun demikian, alokasi waktu menurut mata pelajaran hanyalah sebagai petunjuk umum. Guru diharapkan menentukan sendiri alokasi waktu berdasarkan situasi dan kondisi di sekolah dan pendekatan tematik terpadu.
13. Pada akhir subtema buku siswa, dilengkapi dengan bahan-bahan latihan yang sejalan dengan pencapaian kompetensi. Meskipun demikian, guru dianjurkan untuk menambah bahan-bahan latihan bagi siswa dari sumber-sumber yang lain.
14. Hasil unjuk kerja siswa yang berupa karya dan bukti penilaian dapat berfungsi sebagai portofolio siswa.
15. Buatlah catatan refleksi setelah satu subtema selesai, sebagai bahan untuk melakukan perbaikan pada proses pembelajaran selanjutnya. Misalnya faktor-faktor yang menyebabkan pembelajaran berlangsung dengan baik, kendala-kendala yang dihadapi, dan ide-ide kreatif untuk pengembangan lebih lanjut.
16. Libatkan semua siswa tanpa kecuali dan yakini bahwa setiap siswa cerdas dengan keunikan masing-masing. Dengan demikian, pemahaman tentang kecerdasan majemuk, gaya belajar siswa serta beragam faktor penyebab efektivitas dan kesulitan belajar siswa, sangat dibutuhkan.
17. Demi pencapaian tujuan pembelajaran, diperlukan komitmen guru untuk mendidik sepenuh hati (antusias, kreatif, penuh cinta, dan kesabaran).

### **Kerja Sama dengan Orang Tua**

Secara khusus, di setiap akhir pembelajaran pada Buku Siswa, terdapat kolom untuk orang tua dengan subjudul 'Belajar di Rumah'. Kolom ini berisi informasi tentang materi yang dipelajari dan aktivitas belajar yang dapat dilakukan siswa bersama orang tua di rumah. Orang tua diharapkan berdiskusi dan terlibat dalam aktivitas belajar siswa. Guru perlu membangun komunikasi dengan orang tua sehubungan dengan kegiatan pembelajaran yang akan melibatkan orang tua dan siswa di rumah.

### **Beberapa Singkatan Nama Mata Pelajaran dan Kepanjangannya**

1. SBdP : Seni Budaya dan Prakarya
2. PPKn : Pendidikan Pancasila dan Kewarganegaraan
3. PJOK : Pendidikan Jasmani, Olahraga, dan Kesehatan

## Panduan Penilaian

### 1. Teknik dan Instrumen Penilaian

Secara umum, terdapat berbagai teknik penilaian yang dapat digunakan, antara lain:

1. Tes (tertulis, lisan, dan praktik atau unjuk kerja)
2. Teknik observasi atau pengamatan yang dilakukan selama pembelajaran berlangsung dan/atau di luar pembelajaran
3. Teknik pemberian tugas untuk perorangan atau kelompok yang dapat berbentuk tugas rumah dan/atau proyek.

Di dalam Buku Panduan Guru ini, teknik penilaian yang dikembangkan, yaitu:

1. Tes (tertulis dan unjuk kerja)
2. Observasi (pengamatan)
3. Portofolio.

#### Instrumen Penilaian:

1. **Instrumen tes tertulis dalam bentuk soal.**  
Penilaian dilakukan dengan cara menghitung jumlah jawaban benar dari soal yang tersedia.
2. **Instrumen unjuk kerja dalam bentuk Rubrik Penilaian.**

Contoh Rubrik Menulis Narasi Sederhana tentang Tugas Sehari-hari

No.	Kriteria	Baik Sekali	Baik	Cukup	Perlu Bimbingan
		4	3	2	1
1.	Penggunaan EYD yang tepat	Menggunakan huruf kapital, tanda baca, dan kata depan secara tepat tanpa bimbingan guru	Ada beberapa penggunaan huruf kapital tanda baca dan kata depan yang kurang tepat namun dilakukan tanpa bimbingan guru	Ada beberapa penggunaan huruf kapital tanda baca dan kata depan yang kurang tepat dan dilakukan dengan bimbingan guru	Ada beberapa penggunaan huruf kapital tanda baca dan kata depan yang tidak tepat dan dilakukan dengan bimbingan guru
2.	Keefektifan kalimat	Mengandung unsur kalimat yang lengkap dengan susunan yang tepat	Mengandung unsur kalimat yang lengkap namun susunannya kurang tepat	Mengandung unsur kalimat yang kurang lengkap dan susunannya kurang tepat	Mengandung unsur kalimat yang kurang lengkap dan tidak jelas susunannya sulit dipahami
3.	Kesesuaian dengan isi cerita dengan topik pembahasan	Cerita sesuai dengan topik pembahasan dan di kembangkan cerita lebih luas tanpa bimbingan guru	Cerita sesuai dengan topik pembahasan dan dilakukan tanpa bimbingan guru	Cerita kurang sesuai dengan topik pembahasan dan dilakukan tanpa bimbingan guru	Cerita kurang sesuai dengan topik pembahasan walaupun telah dibimbing guru bimbingan guru

Catatan: jumlah kriteria dapat dikembangkan sesuai dengan tujuan penilaian

## Cara Penilaian Menulis Narasi Sederhana tentang Tugas Sehari-hari

No.	Nama Siswa	Kriteria 1		Kriteria 2		Kriteria 3		Kriteria 4	
		T	BT	T	BT	T	BT	T	BT
1.	Siti								
2.	Dayu								
3.	Beni								
4.	Udin								
5.	dan seterusnya								

Rumus perhitungan sebagai berikut:

$$\frac{\text{Jumlah skor yang diperoleh siswa}}{\text{skor ideal}} \times 100$$

### Keterangan:

- Jumlah skor yang diperoleh siswa adalah jumlah skor yang diperoleh siswa dari kriteria 1, kriteria 2 dan kriteria 3.
- Skor ideal adalah perkalian dari banyaknya kriteria dengan skor tertinggi.
- Pada contoh ini, skor ideal = 3 x 4 = 12.

### Perhitungan nilai akhir siswa:

- Beni =  $\frac{11}{12} \times 100 = 91,7$
- Dayu =  $\frac{12}{12} \times 100 = 100$

### 3. Instrumen Observasi berbentuk Lembar Pengamatan.

Contoh Melakukan Gerakan Pemanasan, Permainan, dan Pendinginan (Kepala, Tangan, Pinggang dan Kaki) dinilai dengan penilaian observasi/ pengamatan

No.	Kriteria	Terlihat (✓)	Belum Terlihat (✓)
1	Melakukan Gerakan Pemanasan	....	....
2	Melakukan Gerakan Permainan	....	....
3	Melakukan Gerakan Pendinginan	....	....

Catatan: guru memberikan tanda (✓) pada setiap kriteria sesuai dengan kinerja siswa.

Hasil Pengamatan Melakukan Gerakan Pemanasan, Permainan dan Pendinginan (Kepala, Tangan, Badan, dan Kaki)

No.	Nama Siswa	Kriteria 1		Kriteria 2		Kriteria 3	
		T	BT	T	BT	T	BT
1.	Siti						
2.	Dayu						
3.	Beni						
4.	Udin						
5.	dan seterusnya						

Catatan: guru memberikan tanda (✓) pada setiap kriteria sesuai dengan kinerja siswa.



## II. Penilaian Sikap atau Karakter Siswa

1. Pada semester 1, berbagai sikap atau nilai karakter yang akan dikembangkan meliputi: jujur, disiplin, tanggung jawab, santun, peduli, percaya diri, patuh terhadap tata tertib, teliti, kasih sayang, kerja sama, menghargai, dan sebagainya.
2. Untuk mencapai sikap atau nilai karakter tersebut, selain dilakukan secara tidak langsung melalui berbagai aktivitas pembelajaran yang dilakukan, guru diharapkan dapat melakukan penilaian secara langsung atas ketercapaian nilai karakter tertentu pada diri siswa. Langkah-langkah di bawah ini dapat dijadikan pertimbangan untuk melakukan penilaian.
  - a. Mengingat kendala yang ada, terutama ketersediaan waktu, maka dalam 1 semester, guru dapat menentukan 2 atau 3 nilai karakter yang akan dikembangkan dan dinilai secara langsung. Jenis karakter yang akan dikembangkan, hendaknya menjadi keputusan sekolah, meskipun tidak menutup kemungkinan, dalam satu kelas ada tambahan 1 atau 2 nilai karakter lain, sesuai dengan kebutuhan di kelas tersebut.
  - b. Misalnya dalam semester 1 ini, nilai karakter yang akan dikembangkan adalah:
    - Disiplin
    - Kerja sama
    - Percaya diri
  - c. Setiap karakter dibuatkan indikator. Contoh indikator disiplin dapat dilihat pada tabel berikut ini.

Nilai Karakter yang Dikembangkan	Definisi	Indikator
Cermat	Kehati-hatian dalam mengerjakan sesuatu	<ul style="list-style-type: none"> <li>• Senantiasa hati-hati dan teliti dalam mengerjakan sesuatu</li> <li>• Mengerjakan sesuatu sesuai dengan aturan atau kaidah yang berlaku</li> </ul>

- d. Kembangkan instrumen penilaian, misalnya lembar pengamatan.

Contoh Lembar Pengamatan

Bulan : ..... 2013

Nilai Karakter yang Dikembangkan : Cermat

No.	Nama	Perkembangan *)																Ket.
		Minggu I				Minggu II				Minggu III				Minggu IV				
		BT	MT	MB	SM	BT	MT	MB	SM	BT	MT	MB	SM	BT	MT	MB	SM	
1.	Beni																	
2.	Dayu																	
3.	Siti																	
4.	Udin																	
5.	Dst																	

Catatan: guru memberikan tanda (✓) pada setiap kriteria sesuai dengan kinerja siswa.

**Keterangan :**

Tahapan perkembangan nilai karakter sebagaimana tercantum dalam Kerangka Acuan Pendidikan Karakter (Kemendiknas, 2010) meliputi:

**BT: Belum Terlihat,**

apabila siswa belum memperlihatkan tanda-tanda awal perilaku yang dinyatakan dalam indikator karena belum memahami makna dari nilai itu (Tahap *Anomi*).

**MT: Mulai Terlihat,**

apabila siswa sudah mulai memperlihatkan adanya tanda-tanda awal perilaku yang dinyatakan dalam indikator tetapi belum konsisten karena sudah ada pemahaman dan mendapat penguatan lingkungan terdekat (Tahap *Heteronomi*).

**MB: Mulai Berkembang,**

apabila siswa sudah memperlihatkan berbagai tanda perilaku yang dinyatakan dalam indikator dan mulai konsisten, karena selain sudah ada pemahaman dan kesadaran juga sudah mendapat penguatan dari lingkungan terdekat dan lingkungan yang lebih luas (Tahap *Sosionomi*).

**SM: Sudah Membudaya,**

apabila siswa terus menerus memperlihatkan perilaku yang dinyatakan dalam indikator secara konsisten, karena selain sudah ada pemahaman dan kesadaran serta mendapat penguatan lingkungan terdekat dan lingkungan yang lebih luas juga sudah tumbuh kematangan moral (Tahap *Autonomi*).

**Catatan:**

Guru diharapkan mengembangkan teknik dan instrumen penilaian lebih lanjut menyesuaikan dengan kondisi dan kebutuhan masing-masing sekolah.

## STANDAR KOMPETENSI LULUSAN DAN KOMPETENSI INTI KELAS 2

### Standar Kompetensi Lulusan (SKL)

DOMAIN	SD	SMP	SMA-SMK
SIKAP	Menerima + Menjalankan + Menghargai + Menghayati + Mengamalkan		
	PRIBADI YANG BERIMAN, BERAKHLAK MULIA, PERCAYA DIRI, DAN BERTANGGUNG JAWAB DALAM BERINTERAKSI SECARA EFEKTIF DENGAN LINGKUNGAN SOSIAL, ALAM SEKITAR, SERTA DUNIA DAN PERADABANNYA		
KETERAMPILAN	Mengamati + Menanya + Mencoba + Mengolah + Menyaji + Menalar + Mencipta		
	PRIBADI YANG BERKEMAMPUAN PIKIR DAN TINDAK YANG EFEKTIF DAN KREATIF DALAM RANAH ABSTRAK DAN KONKRET		
PENGETAHUAN	Mengetahui + Memahami + Menerapkan + Menganalisa + Mengevaluasi		
	PRIBADI YANG MENGUASAI ILMU PENGETAHUAN, TEKNOLOGI, SENI, BUDAYA DAN BERWAWASAN KEMANUSIAAN, KEBANGSAAN, KENEGARAAN, DAN PERADABAN		

KOMPETENSI INTI KELAS 2	
1	Menerima dan menjalankan ajaran agama yang dianutnya.
2	Memiliki perilaku jujur, disiplin, tanggung jawab, santun, peduli, dan percaya diri dalam berinteraksi dengan keluarga, teman, dan guru.
3	Memahami pengetahuan faktual dengan cara mengamati [mendengar, melihat, membaca] dan menanya berdasarkan rasa ingin tahu tentang dirinya, makhluk ciptaan Tuhan dan kegiatannya, dan benda-benda yang dijumpainya di rumah dan di sekolah.
4	Menyajikan pengetahuan faktual dalam bahasa yang jelas dan logis, dalam karya yang estetis, dalam gerakan yang mencerminkan anak sehat, dan dalam tindakan yang mencerminkan perilaku anak beriman dan berakhlak mulia.

## Daftar Isi

Kata Pengantar .....	iii
Tentang Buku Panduan Guru .....	iv
Bagaimana Menggunakan Buku Panduan Guru? .....	v
Panduan Penilaian .....	vii
Standar Kompetensi Lulusan (SKL) dan Kompetensi Inti Kelas II .....	xi
Daftar Isi .....	xii
<b>Subtema 1:</b>	
Hidup Bersih dan Sehat di Rumah .....	1
<b>Subtema 2:</b>	
Hidup Bersih dan Sehat di Sekolah .....	57
<b>Subtema 3:</b>	
Hidup Bersih dan Sehat di Tempat Bermain .....	112
<b>Subtema 4:</b>	
Hidup Bersih dan Sehat di Masyarakat .....	164
Daftar Pustaka .....	212

Diunduh dari  
<http://bse.kemdikbud.go.id>

# SUBTEMA 1 : Hidup Bersih dan Sehat di Rumah

## Pemetaan Kompetensi Dasar 1 dan 2

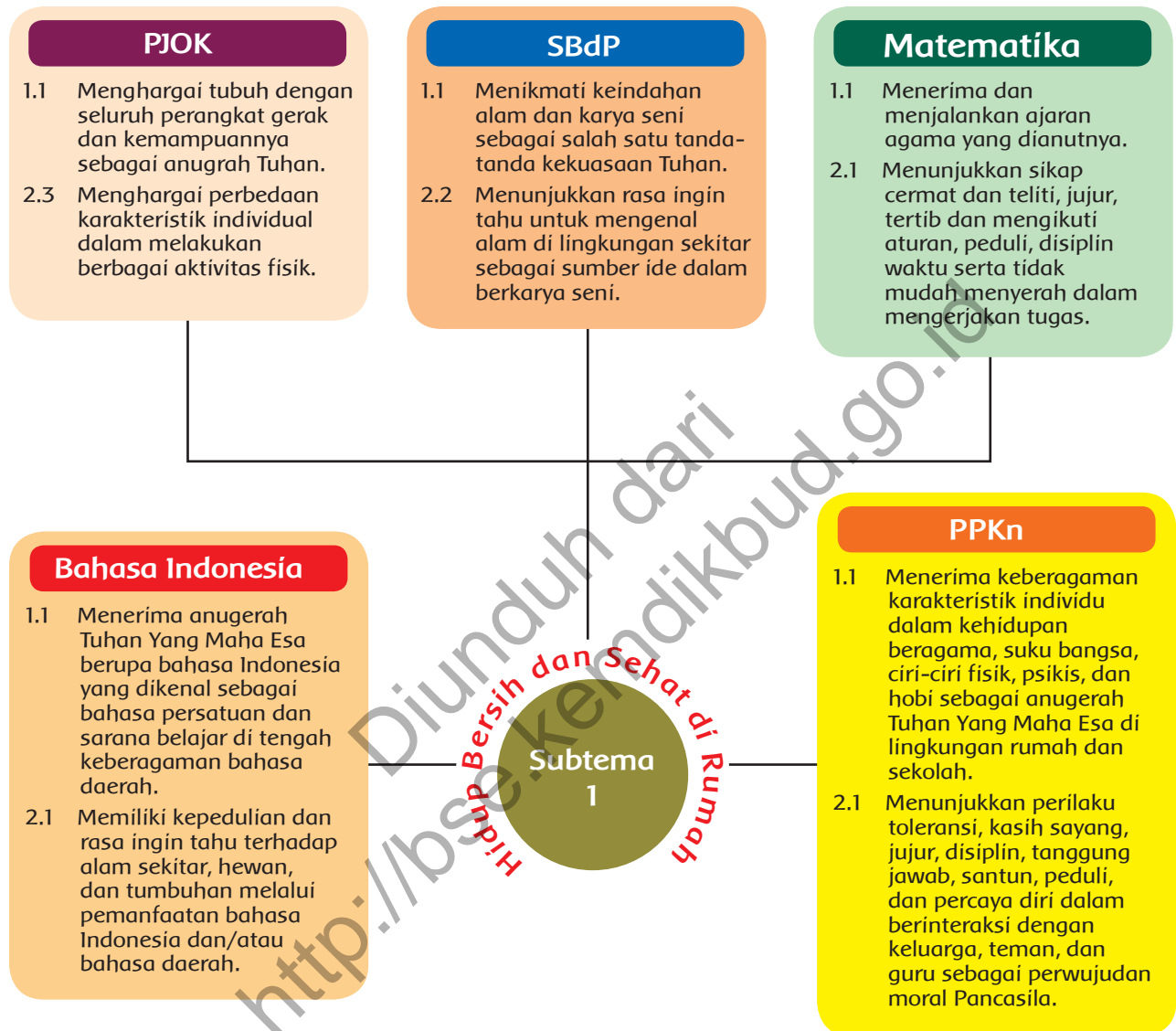

# SUBTEMA 1 : Hidup Bersih Dan Sehat di Rumah

## Pemetaan Kompetensi Dasar 3 dan 4

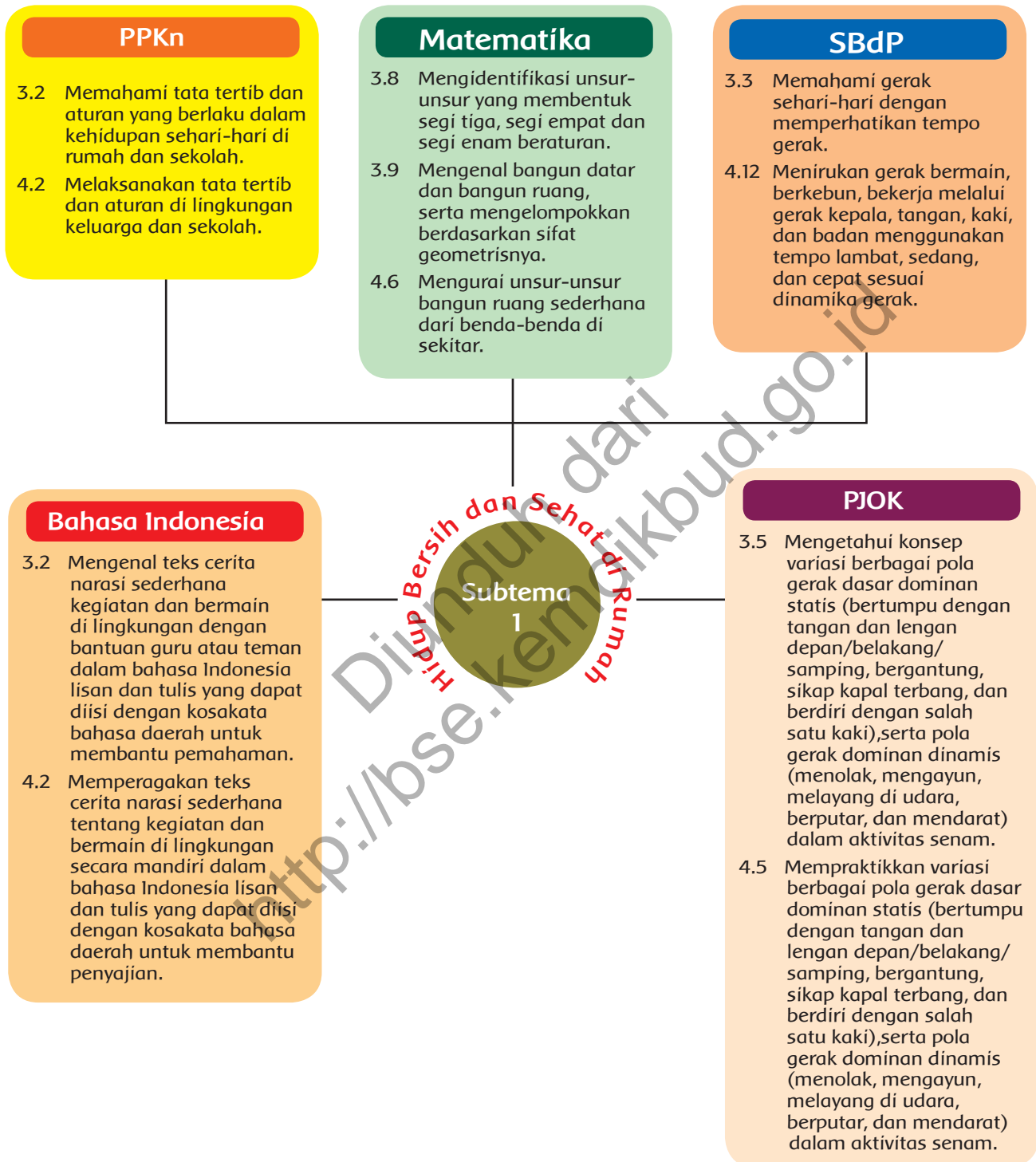

# RUANG LINGKUP PEMBELAJARAN

## Subtema 1: Hidup Bersih dan Sehat di Rumah

Kegiatan Pembelajaran	Kemampuan yang Dikembangkan
<p><b>Pembelajaran 1</b></p> <ol style="list-style-type: none"><li>1. Menyebutkan beberapa aturan yang berlaku dalam kehidupan sehari-hari di rumah.</li><li>2. Menyanyikan lagu.</li><li>3. Melakukan cuci tangan dengan benar.</li><li>4. Mengidentifikasi sudut dan sisi bangun segiempat.</li><li>5. Menulis cerita tentang cuci tangan dengan EYD yang tepat.</li></ol>	<p><b>Sikap</b></p> <ul style="list-style-type: none"><li>• Cermat, disiplin, dan percaya diri.</li></ul> <p><b>Pengetahuan</b></p> <ul style="list-style-type: none"><li>• Mengetahui dan memahami kegiatan sehari-hari yang dihubungkan dengan bangun ruang.</li></ul> <p><b>Keterampilan</b></p> <ul style="list-style-type: none"><li>• Mengajukan pertanyaan tentang perilaku hidup bersih dan sehat di rumah.</li><li>• Mengamati dan mencoba melakukan gerakan.</li><li>• Menulis cerita.</li></ul>
<p><b>Pembelajaran 2</b></p> <ol style="list-style-type: none"><li>1. Menunjukkan beberapa contoh perilaku yang sesuai dan tidak sesuai dengan aturan yang berlaku dalam kehidupan sehari-hari di rumah.</li><li>2. Mengidentifikasi gerakan dasar bertumpu pada tangan dan lengan.</li><li>3. Mengidentifikasi gerakan dasar bergantung.</li><li>4. Menulis cerita tentang aktivitas fisik di rumah.</li><li>5. Membacakan cerita yang telah ditulis.</li></ol>	<p><b>Sikap</b></p> <ul style="list-style-type: none"><li>• Cermat, disiplin, dan percaya diri.</li></ul> <p><b>Pengetahuan</b></p> <ul style="list-style-type: none"><li>• Mengelompokkan kegiatan yang sesuai tata tertib hidup bersih dan sehat.</li></ul> <p><b>Keterampilan</b></p> <ul style="list-style-type: none"><li>• Mengamati dan mencoba melakukan gerakan bertumpu pada tangan dan lengan.</li><li>• Mengajukan pertanyaan.</li><li>• Mengamati dan mencoba melakukan gerakan dasar bergantung.</li><li>• Mengelompokkan kegiatan sesuai tata tertib dan tidak sesuai tata tertib.</li><li>• Menulis cerita.</li><li>• Membacakan cerita.</li></ul>
<p><b>Pembelajaran 3</b></p> <ol style="list-style-type: none"><li>1. Menirukan gerakan permainan tapak gunung.</li><li>2. Menggambar permainan tapak gunung.</li><li>3. Mengidentifikasi bentuk bangun dari permainan tapak gunung.</li><li>4. Mengidentifikasi sudut dan sisi dari bangun yang terbentuk dari permainan tapak gunung.</li><li>5. Menuliskan cerita berdasarkan gambar.</li><li>6. Berdiskusi akibat tidak cuci tangan dan kaki setelah bermain.</li><li>7. Menceritakan pengalaman bermain tapak gunung.</li></ol>	<p><b>Sikap</b></p> <ul style="list-style-type: none"><li>• Cermat, disiplin, dan percaya diri.</li></ul> <p><b>Pengetahuan</b></p> <ul style="list-style-type: none"><li>• Menentukan isi dokumen keluarga.</li></ul> <p><b>Keterampilan</b></p> <ul style="list-style-type: none"><li>• Mengamati dan mencoba menirukan gerakan bermain tapak gunung.</li><li>• Mengajukan pertanyaan.</li><li>• Menuliskan cerita.</li><li>• Mengemukakan pendapat.</li><li>• Bercerita pengalaman.</li></ul>

# RUANG LINGKUP PEMBELAJARAN

## Subtema 1: Hidup Bersih dan Sehat di Rumah

Kegiatan Pembelajaran	Kemampuan yang Dikembangkan
<p><b>Pembelajaran 4</b></p> <ol style="list-style-type: none"><li>1. Menentukan titik sudut dan sisi bangun ruang.</li><li>2. Mensimulasikan cara mencuci gayung.</li><li>3. Menggambar bentuk sisi bangun ruang.</li><li>4. Menulis cerita tentang cara membersihkan kamar mandi.</li></ol>	<p><b>Sikap</b></p> <ul style="list-style-type: none"><li>• Cermat, disiplin, dan percaya diri.</li></ul> <p><b>Pengetahuan</b></p> <ul style="list-style-type: none"><li>• Menentukan isi dokumen keluarga.</li></ul> <p><b>Keterampilan</b></p> <ul style="list-style-type: none"><li>• Mengajukan pertanyaan.</li><li>• Menggambar sisi bangun ruang.</li><li>• Mempraktikkan gerakan mencuci.</li><li>• Menulis cerita pengalaman.</li></ul>
<p><b>Pembelajaran 5</b></p> <ol style="list-style-type: none"><li>1. Menirukan gerakan dasar kapal terbang, berdiri satu kaki, gerakan dasar menolak.</li><li>2. Mendiskusikan akibat dari tidak mencuci tangan dan kaki ketika dari sawah/aktivitas fisik lain.</li><li>3. Membacakan hasil diskusi.</li></ol>	<p><b>Sikap</b></p> <ul style="list-style-type: none"><li>• Cermat, disiplin, dan percaya diri.</li></ul> <p><b>Pengetahuan</b></p> <ul style="list-style-type: none"><li>• Mengetahui manfaat aturan di rumah.</li></ul> <p><b>Keterampilan</b></p> <ul style="list-style-type: none"><li>• Melakukan gerakan dasar kapal terbang, berdiri satu kaki, gerakan dasar menolak..</li><li>• Mengemukakan pendapat ketika berdiskusi.</li><li>• Membacakan rangkuman hasil diskusi.</li></ul>
<p><b>Pembelajaran 6</b></p> <ol style="list-style-type: none"><li>1. Menggambar sisi bangun ruang.</li><li>2. Menentukan sudut dan sisi bangun datar.</li><li>3. Menirukan gerakan menarik gerobak melalui pegamatan gambar.</li><li>4. Membuat kreasi tempat tissue dari kertas karton.</li><li>5. Menuliskan cerita langkah-langkah membuat tempat tissue.</li><li>6. Membuat jadwal kegiatan berdasarkan kegiatan yang telah dilakukan hari ini.</li></ol>	<p><b>Sikap</b></p> <ul style="list-style-type: none"><li>• Cermat, disiplin, dan percaya diri.</li></ul> <p><b>Pengetahuan</b></p> <ul style="list-style-type: none"><li>• Menentukan sudut dan sisi bangun datar dan bangun ruang.</li></ul> <p><b>Keterampilan</b></p> <ul style="list-style-type: none"><li>• Menggambar sisi bangun ruang.</li><li>• Membuat kreasi tempat tissue.</li><li>• Menulis cerita.</li><li>• Membuat jadwal kegiatan.</li><li>• Menirukan gerakan bekerja melalui gerakan simbolik berdasarkan pengamatan.</li></ul>



## Pemetaan Indikator Pembelajaran

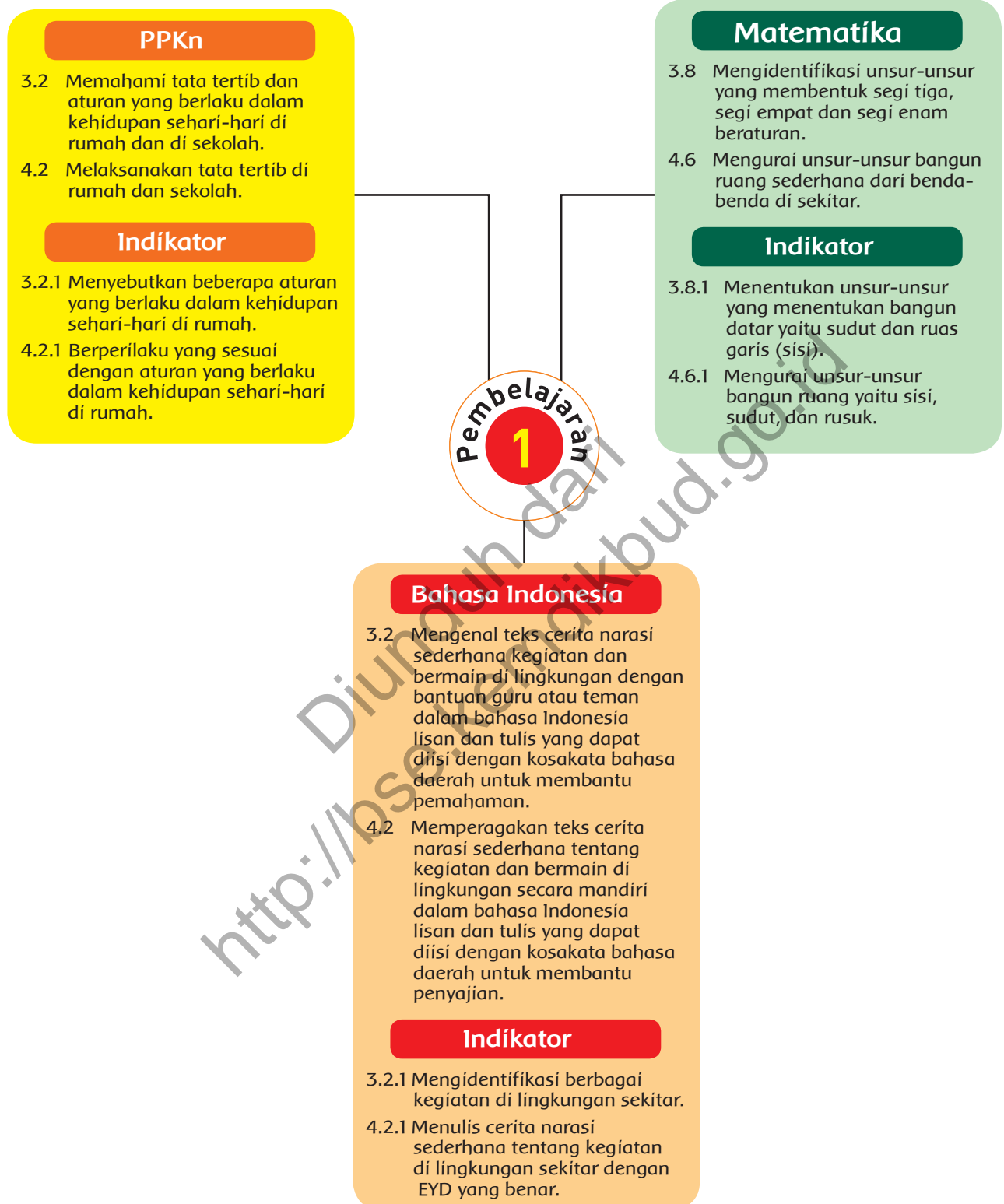

## Uraian Kegiatan Pembelajaran

### Tujuan Pembelajaran:

1. Dengan mengamati teks bacaan "Hidup Bersih dan Sehat", siswa dapat menyebutkan tata tertib yang berlaku ketika makan di rumah dengan percaya diri.
2. Dengan memperhatikan gambar, siswa dapat menirukan tata tertib di rumah dengan disiplin.
3. Dengan memperhatikan gambar, siswa dapat mengidentifikasi berbagai bentuk kegiatan sehari-hari di rumah dengan cermat.
4. Dengan menyanyikan lagu "Makan Jangan Bersuara", siswa dapat menyebutkan aturan makan dengan cermat.
5. Dengan memperhatikan gambar dan melakukan gerakan cuci tangan, siswa dapat menulis cerita tentang cara mencuci tangan dengan EYD yang tepat secara cermat.
6. Dengan mengamati gambar kardus dan media kardus, siswa dapat menyebutkan bentuk sisi bangun ruang secara cermat.
7. Dengan mengamati gambar sisi bangun ruang, siswa dapat menyebutkan banyak sudut dan banyak sisi bangun segiempat dengan cermat.

### Media dan Alat Pembelajaran:

1. Buku Siswa "Hidup Bersih dan Sehat".
2. Kardus sabun besar.
3. Gunting.
4. Cutter.

### Kegiatan Pembelajaran:

- Pada awal pembelajaran, guru mengondisikan siswa secara klasikal dengan mendeskripsikan ilustrasi gambar dan menerangkan maksud isi teks bacaan yang merangkum kompetensi-kompetensi yang akan dipelajari dalam subtema 1.
- Siswa mengamati gambar yang menunjukkan perilaku hidup bersih dan sehat di rumah.
- Siswa diberi kesempatan mengamati dan menganalisis gambar secara cermat .
- Gunakan rubrik pengamatan gambar untuk mengetahui tingkat pencapaian siswa.





## Ayo Mengamati

- Guru membimbing siswa untuk mengamati gambar Siti makan bersama keluarga (*mengamati*).
- Siswa mengamati gambar makanan yang tersedia di meja (*mengamati*).
- Siswa mengamati isi teks “Hidup Bersih dan Sehat di rumah” (*mengamati*).
- Guru memberikan pertanyaan-pertanyaan untuk mengetahui pemahaman siswa.
  1. Apa yang dilakukan Siti sebelum makan?
  2. Mengapa Siti mencuci tangan?
  3. Makanan apa yang tersedia di meja?
  4. Apa fungsi kita makan?

Pertanyaan-pertanyaan tersebut mengarahkan pemahaman tentang perilaku hidup bersih dan sehat di rumah.  
Mencuci tangan sebagai wujud perilaku bersih.  
Makan buah dan sayur agar kita sehat.



## Ayo Menanya

- Guru membimbing siswa untuk mengajukan pertanyaan tentang hasil pengamatannya.
- Kegiatan ini melatih anak untuk menumbuhkan rasa ingin tahu mereka.
- Siswa diminta menulis pertanyaannya, kemudian secara bergantian siswa mengajukan pertanyaan.
- Guru mencatat pertanyaan-pertanyaan siswa dan membahasnya secara klasikal.



## Ayo Bermain Peran

- Siswa mengamati gambar mencuci tangan dengan benar.
- Guru memberikan teori mencuci tangan dengan benar.  
Ada 7 langkah mencuci tangan dengan benar, yaitu:
  1. Basahi tangan setinggi pertengahan lengan bawah dengan air mengalir.
  2. Gunakan sabun di bagian telapak tangan yang telah basah.
  3. Digosok telapak tangan ke telapak tangan, sehingga menghasikan busa secukupnya selama 15-20 detik.
  4. Bilas kembali dengan air bersih.
  5. Tutup kran dengan siku atau tisu.
  6. Keringkan tangan dengan tisu/handuk kertas.
  7. Hindarkan menyentuh benda disekitarnya setelah mencuci tangan.



- Siswa diajak ke kran air (depan kelas atau kamar mandi)
- Guru memberikan contoh mencuci tangan dengan benar.
- Siswa satu persatu praktik mencuci tangan dengan benar.
- Guru mengamati siswa dengan cermat.



### Ayo Berlatih

- Siswa menulis kegiatan di rumah yang harus dilakukan dengan cuci tangan.
- Jawaban:
- Makan, Minum, membuat kue dengan tangan, tidur, dan kegiatan lain khususnya berkaitan langsung dengan tangan.
- Gunakan rubrik menyelesaikan soal latihan untuk mengetahui tingkat pencapaian siswa.



### Ayo Bernyanyi

- Guru memberikan contoh cara menyanyikan lagu "Makan Jangan Bersuara".

**Makan Jangan Bersuara**  
Cipt: Pak Kasur

Sebelum kita makan dik  
Cuci tanganmu dulu  
Menjaga kebersihan dik  
Untuk kesehatanmu  
Banyak, banyak makan jangan ada sisa  
Makan jangan bersuara  
Banyak, banyak makan jangan ada sisa  
Ayo makan bersama

- Siswa mengikuti secara bersama-sama.
- Guru menanyakan tentang isi lagu yang telah dinyanyikan.
- Siswa mengaitkan isi lagu dengan perilaku hidup bersih dan sehat di rumah.



### Ayo Mengamati

- Siswa mengamati gambar kardus pembungkus sabun.
- Guru menyiapkan kardus sabun, siswa mengamati sisi-sisinya.
- Guru memotong rusuk kardus.
- Guru menunjukkan sudut dan sisi dari sisi kardus.



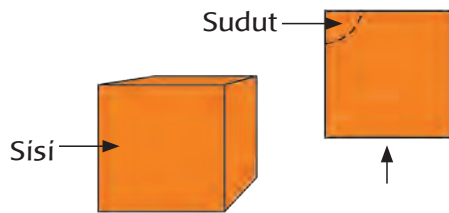

### Ayo Berlatih

- Siswa mengisi tabel tentang banyak sudut dan banyak sisi potongan kardus yang berupa segiempat.

Jawaban:

Potongan Kardus	Banyak sudut	Banyak sisi setiap potongan kardus
	4	4

- Gunakan rubrik menyelesaikan soal latihan untuk mengetahui tingkat pencapaian siswa.
- Siswa mengamati gambar potongan kardus dan membaca teks buku siswa dengan cermat.
- Siswa menuliskan kesimpulan berdasarkan tabel dengan cermat.

**Kesimpulan:**

Segiempat adalah bangun yang memiliki 4 sudut dan 4 sisi.



### Ayo Menulis

- Siswa menuliskan contoh tata tertib yang berlaku di rumah.
- Guru memberikan bimbingan kepada siswa dalam menuliskan contoh tata tertib di rumah.
- Siswa mengingat langkah-langkah mencuci tangan dengan benar.
- Guru membimbing siswa untuk menulis cerita sederhana tentang cara mencuci tangan dengan menggunakan sabun

**Ayo Berlatih**

Perhatikan potongan kardus berikut!

Potongan Kardus	Banyak sudut	Banyak sisi setiap potongan kardus
	...	...

Potongan kardus berbentuk segiempat. Segiempat memiliki sudut dan sisi. Sisi segiempat berupa ruas garis.

Berdasarkan banyaknya sudut dan banyaknya sisinya, apa yang dapat kamu simpulkan tentang segiempat? Tulislah kesimpulanmu!

Siti di rumah selalu melaksanakan tata tertib keluarga. Hidup bersih dan sehat adalah bagian tata tertib keluarga.

**Ayo Menulis**

Ayo menulis dengan penulisan diri!

Tulislah beberapa contoh tata tertib yang berlaku di rumah!

Tulislah cerita tentang cara mencuci tangan dengan menggunakan air dan sabun!

**Belajar Bersama Orang Tua**

- Menggunakan silet dan sisir anggur.
- Mencuci tangan dengan benar.

## 1. Penilaian Sikap

No	Nama Siswa	Perubahan Tingkah Laku											
		Percaya Diri				Cermat				Disiplin			
		BT	MT	MB	SM	BT	MT	MB	SM	BT	MT	MB	SM
		1	2	3	4	1	2	3	4	1	2	3	4
1.	Dayu												
2.	Siti												
3.	Udin												
4.	Lani												
dst.	...												

## 2. Penilaian Pengetahuan

Instrumen penilaian: Tes Tertulis (isian)

a. Memberikan contoh tata tertib yang berlaku di rumah.

Jawaban:

Mandi, membantu membersihkan tempat tidur, makan teratur, dan lain-lain.

Kriteria Penilaian

Kriteria	Bobot
Menjawab 4 kegiatan atau lebih dengan benar	4
Menjawab 3 kegiatan dengan benar.	3
Menjawab 2 kegiatan dengan benar.	2
Menjawab dengan jawaban salah.	1

Pedoman Penskoran

Skor Maksimal = 100

Skor =  $\frac{\text{skor yang diperoleh}}{\text{skor maksimal}} \times 100$

Skor	Predikat	Klasifikasi
81-100	A	SB (Sangat Baik)
66-80	B	B (Baik)
51-65	C	C (Cukup)
0-50	D	K (Kurang)

Rekap Skor Siswa

No	Nama	Skor	Klasifikasi
1			
2			
3			
4			

- b. Menulis kegiatan di rumah yang harus dilakukan dengan cuci tangan.

Jawaban:

Makan, Minum, membuat kue dengan tangan, sebelum tidur, dan kegiatan lain khususnya berkaitan langsung dengan tangan.

Kriteria Penilaian

Kriteria	Bobot
Menjawab 5 kegiatan atau lebih dengan benar.	4
Menjawab 4 kegiatan dengan benar.	3
Menjawab 3 kegiatan dengan benar.	2
Menjawab kurang dari 3 kegiatan dengan benar.	1

- c. Menentukan Sudut dan Sisi dari Kardus

Kunci Jawaban

Potongan Kardus	Banyak Sudut	Banyak Sisi Potongan
	4	4

Rekap Skor Siswa

No	Nama	Skor	Klasifikasi
1			
2			
3			
4			

- d. Membuat Kesimpulan

Kunci Jawaban:

Kata kunci jawaban : Segiempat adalah bangun yang memiliki 4 sudut dan 4 sisi.

Kriteria Penilaian

Kriteria	Bobot
Menjawab dengan benar dan sesuai EYD.	4
Menjawab dengan benar tidak sesuai EYD.	3
Menjawab salah satu benar sesuai EYD.	2
Menjawab salah satu benar tidak sesuai EYD.	1

Rekap Skor Siswa

No	Nama	Skor	Klasifikasi
1			
2			
3			
4			

### 3. Penilaian Keterampilan

a. Membuat pertanyaan dari gambar yang diamati.

Penilaian: Observasi (Pengamatan)

Lembar Pengamatan Kegiatan Bertanya

No.	Kriteria	Terlihat (✓)	Belum Terlihat (✓)
1.	Menggunakan kata tanya yang sesuai		
2.	Penggunaan tanda tanya pada kalimat tanya		
3.	Kesesuaian pertanyaan dengan gambar yang diamati		
4.	Menggunakan kata tanya yang bervariasi		

Hasil Pengamatan Kegiatan Bertanya

No	NAMA	Kriteria 1		Kriteria 2		Kriteria 3		Kriteria 4	
		T	BT	T	BT	T	BT	T	BT

Keterangan:

T : Terlihat

BT : Belum Terlihat

Berilah tanda centang (✓) pada kolom yang sesuai

b. Melakukan Cuci Tangan

Penilaian: Unjuk Kerja

Rubrik Melakukan Cuci Tangan

No.	Kriteria	Baik Sekali	Baik	Cukup	Perlu Bimbingan
		4	3	2	1
1.	Melakukan Cuci Tangan	Melakukan cuci tangan sesuai dengan langkah-langkah yang tertib	Melakukan cuci tangan hanya 5 langkah dengan tertib	Melakukan cuci tangan hanya 4 langkah dengan tertib	Melakukan cuci tangan hanya 3 langkah dengan tertib



c. Menulis teks buku harian tentang kegiatan keluarga dengan EYD yang tepat.

Penilaian: Unjuk Kerja

Rubrik Menulis Cerita

No.	Kriteria	Baik Sekali	Baik	Cukup	Perlu Bimbingan
		4	3	2	1
1.	Penggunaan EYD yang tepat	Menggunakan huruf kapital, kata depan, dan tanda baca yang tepat tanpa bimbingan guru.	Ada beberapa penggunaan huruf kapital, kata depan, dan tanda baca kurang digunakan dengan tepat namun dilakukan tanpa bimbingan guru	Ada beberapa penggunaan huruf kapital, kata depan, dan tanda baca kurang digunakan dengan tepat dan dilakukan dengan bimbingan guru	Ada beberapa penggunaan huruf kapital, kata depan, dan tanda baca tidak digunakan dengan tepat dan dilakukan dengan bimbingan guru
2.	Kelengkapan penulisan kata	Seluruh kalimat menggunakan penulisan kata yang lengkap	Terdapat sebagian kecil penulisan kata yang kurang lengkap	Terdapat setengah dari teks penulisan kata yang belum lengkap	Sebagian besar kalimat menggunakan penulisan kata yang belum lengkap
3.	Kesesuaian isi teks yang ditulis dengan tema mencuci tangan	Seluruh isi teks yang ditulis sesuai judul atau tema	Setengah atau lebih isi karangan sesuai judul atau tema	Kurang dari setengah isi karangan sesuai judul atau tema	Seluruh isi karangan belum sesuai
4.	Penggunaan kalimat yang efektif	Mengandung unsur kalimat yang lengkap dengan susunan yang tepat	Mengandung unsur kalimat yang lengkap namun susunannya kurang tepat	Mengandung unsur kalimat yang kurang lengkap dan susunannya juga kurang tepat	Mengandung unsur kalimat yang kurang lengkap dan tidak jelas susunannya juga kurang sulit dipahami

### Kegiatan Pengayaan:

1. Jika siswa sudah bisa mencuci tangan dengan benar, siswa diminta menjelaskan bagaimana cara mencuci kaki dengan benar.
2. Jika siswa sudah bisa menulis cerita dengan baik, maka guru dapat memberikan penugasan dalam membuat cerita di lembar kertas dan hasilnya dapat dipajang di dinding kelas.
3. Jika siswa sudah bisa mengetahui dan memahami sudut dan sisi bangun segiempat, maka guru dapat memberikan latihan lanjutan berupa bentuk soal lain.

Latihan Pengayaan

Tentukan banyak sudut dan sisi bangun berikut!

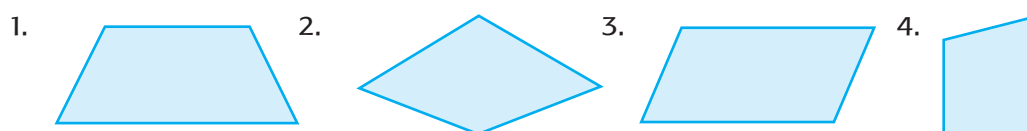

### Kegiatan Remedial

1. Jika siswa masih kesulitan untuk mengamati dan mencoba melakukan cuci tangan, maka guru dapat memberikan latihan gerakan terbimbing dan penugasan latihan berkelompok di rumah.
2. Jika siswa masih kesulitan untuk menulis cerita, maka guru dapat memberikan bimbingan dalam penulisan cerita yang lebih intensif.
3. Jika siswa masih kesulitan untuk mengetahui dan memahami sudut dan sisi dan sisi bangun ruang, maka guru dapat menjelaskan ulang dengan media yang berbeda.

### Refleksi Guru:

1. Hal-hal apa saja yang perlu menjadi perhatian Bapak/Ibu selama pembelajaran?  
\_\_\_\_\_  
\_\_\_\_\_
2. Siswa mana saja yang perlu mendapatkan perhatian khusus?  
\_\_\_\_\_  
\_\_\_\_\_
3. Hal-hal apa saja menjadi catatan keberhasilan pembelajaran yang telah Bapak/Ibu lakukan?  
\_\_\_\_\_  
\_\_\_\_\_
4. Hal-hal apa saja yang harus diperbaiki dan ditingkatkan agar pembelajaran yang Bapak/Ibu lakukan menjadi lebih efektif?  
\_\_\_\_\_  
\_\_\_\_\_

### Kegiatan Bersama Orang Tua:

1. Dengan bantuan orang tuanya, siswa menyebutkan sudut dan sisi dari segiempat.
2. Mengulang kembali menyebutkan cara mencuci tangan yang benar di hadapan orang tua.

## Pemetaan Indikator Pembelajaran

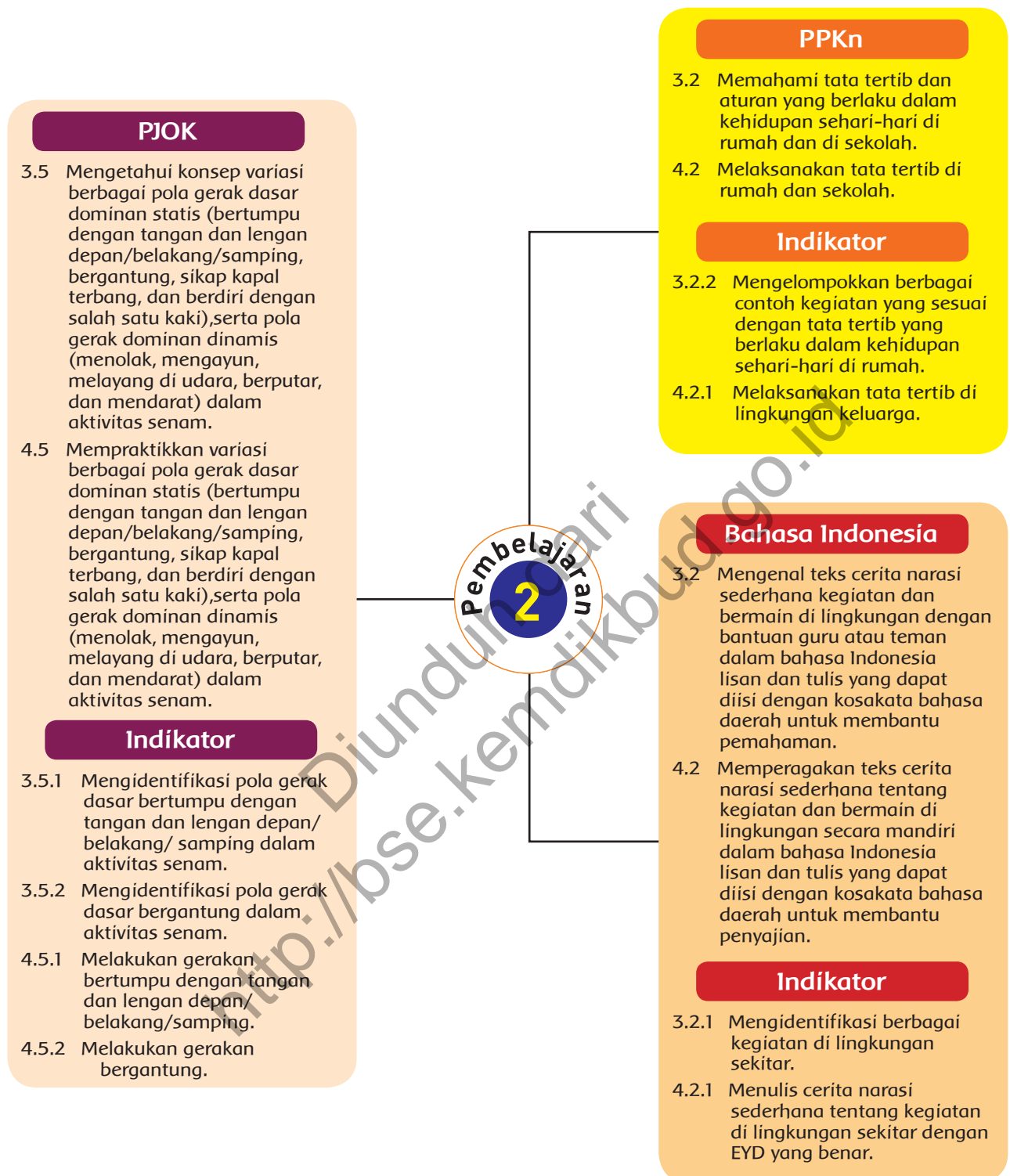

## Uraian Kegiatan Pembelajaran

### Tujuan Pembelajaran:

1. Dengan mengamati gambar gerakan bertumpu pada tangan dan lengan, siswa dapat mengidentifikasi berbagai gerak bertumpu pada tangan dan lengan dengan disiplin.
2. Dengan mengamati gambar gerakan bergantung, siswa dapat mengidentifikasi berbagai gerak bergantung dengan cermat.
3. Dengan memperhatikan gambar gerakan bertumpu pada tangan dan lengan, siswa dapat melakukan gerakan dengan percaya diri.
4. Dengan memperhatikan gambar gerakan bergantung, siswa dapat melakukan gerakan dengan percaya diri.
5. Dengan mengamati gambar, siswa dapat mengelompokkan berbagai kegiatan yang sesuai dengan perilaku hidup bersih dan sehat di rumah dengan percaya diri.
6. Dengan mengamati gambar, siswa dapat mengelompokkan berbagai kegiatan yang tidak sesuai dengan perilaku hidup bersih dan sehat di rumah dengan percaya diri.
7. Dengan mengamati gambar, siswa dapat menulis cerita tentang aktivitas fisik yang sering dilakukan di rumah dengan percaya diri.
8. Dengan maju ke depan kelas, siswa dapat menceritakan berbagai aktivitas fisik di rumah dengan percaya diri.

### Media dan Alat Pembelajaran:

Buku Siswa Tema 5 "Hidup Bersih dan Sehat".

### Kegiatan Pembelajaran:

- Pada awal pembelajaran, guru mengondisikan siswa secara klasikal dengan mendeskripsikan ilustrasi gambar dan menerangkan maksud isi teks bacaan yang merangkum kompetensi-kompetensi yang akan dipelajari.



#### Ayo Mengamati

- Guru membimbing siswa untuk mengamati gambar Siti melakukan olahraga (*mengamati*).
- Siswa mengamati gambar Siti melakukan gerakan pemanasan (*mengamati*).
- Siswa mengamati teks bacaan kegiatan olahraga Siti bersama keluarga (*mengamati*).



- Guru memberikan pertanyaan-pertanyaan untuk mengecek pemahaman siswa.
- Apa yang dilakukan Siti bersama keluarga?
- Gerakan apa yang dilakukan Siti?
- Pertanyaan-pertanyaan tersebut mengarahkan pemahaman tentang kegiatan olahraga Siti di rumah.



### Ayo Menanya

- Guru membimbing siswa untuk mengajukan pertanyaan tentang hasil pengamatannya.
- Kegiatan ini melatih anak untuk menumbuhkan rasa ingin tahu mereka.
- Siswa diminta menulis pertanyaannya, kemudian secara bergantian siswa mengajukan pertanyaan.
- Guru mencatat pertanyaan-pertanyaan siswa dan membahasnya secara klasikal.



### Ayo Beraktivitas

- Guru membimbing siswa untuk mengamati teks bacaan tentang Siti melakukan kegiatan olahraga Siti di rumah dengan cermat (*mengamati*).
- Siswa mengamati gambar Siti melakukan olahraga di rumah (*mengamati*).
- Siswa mengamati gambar berbagai gerakan bertumpu pada tangan dan lengan (*mengamati*).
- Siswa mengamati gambar berbagai gerakan menggantung (*mengamati*).
- Guru memberikan pertanyaan-pertanyaan untuk mengecek pemahaman siswa.
  - Gerakan apa yang dilakukan Siti?
  - Gerakan apa yang dilakukan Ali?



### Alternatif Pembelajaran:

- Alternatif 1. Guru memberikan contoh gerakan bertumpu pada tangan dan lengan, kemudian diikuti siswa satu persatu. Gerakan selanjutnya guru memberikan contoh gerakan menggantung kemudian diikuti siswa secara bergantian.
- Alternatif 2. Siswa dibagi menjadi 2 kelompok. Kelompok 1 berlatih gerakan bertumpu pada tangan dan lengan. Kelompok 2 siswa berlatih gerakan menggantung. Diakhir pembelajaran guru menguji gerakan masing-masing siswa.



## Ayo Berlatih

- Siswa memilih kegiatan yang sesuai dengan perilaku hidup bersih dan sehat di rumah, kemudian memberi tanda centang (✓) dan untuk kegiatan yang tidak sesuai dengan perilaku hidup bersih dan sehat di rumah diberi tanda (✗).



- Setelah siswa memilih dan memberi tanda pada empat kegiatan tersebut, guru bersama siswa membahas masing-masing kegiatan.
- Berolahraga dan mencuci tangan adalah contoh perilaku hidup bersih dan sehat.
- Merokok mengakibatkan beberapa penyakit diantaranya kanker paru-paru.
- Membuang sampah sembarangan menyebabkan banyak penyakit di antaranya diare.



## Ayo Menulis

- Siswa menulis cerita tentang aktivitas fisik yang sering kamu lakukan di rumah.  
Ada beberapa hal penting dalam menulis cerita sederhana.
  - Membuat kerangka cerita.
  - Mengembangkan kerangka cerita.
- Guru melakukan bimbingan, jika terdapat siswa kesulitan guru dapat memberikan arahan atau bantuan.



## Ayo Bercerita

- Guru memberikan penjelasan cara bercerita yang baik. Guru menyampaikan kriteria penilaian sebelum siswa bercerita satu persatu.
- Ada beberapa hal yang perlu ditekankan seperti keberanian dan suara yang jelas.



## Penilaian Pembelajaran:

### 1. Penilaian Sikap

No	Nama Siswa	Perubahan Tingkah Laku											
		Percaya Diri				Cermat				Disiplin			
		BT	MT	MB	SM	BT	MT	MB	SM	BT	MT	MB	SM
		1	2	3	4	1	2	3	4	1	2	3	4
1.	Dayu												
2.	Siti												
3.	Udin												
4.	Lani												
dst.	...												

### 2. Penilaian Pengetahuan

Instrumen penilaian: Tes Tertulis (isian)

Mengelompokkan kegiatan yang sesuai dan tidak sesuai dengan perilaku hidup bersih dan sehat di rumah.

Jawaban:

Berolahraga dan mencuci tangan adalah contoh perilaku hidup bersih dan sehat.

Merokok dan membuang sampah sembarangan adalah bukan contoh perilaku hidup bersih dan sehat.

### 3. Penilaian Keterampilan

a. Membuat pertanyaan dari gambar yang diamati.

Penilaian: Observasi (Pengamatan)

Lembar Pengamatan Kegiatan Bertanya

No.	Kriteria	Terlihat (✓)	Belum Terlihat (✓)
1.	Menggunakan kata tanya yang sesuai		
2.	Penggunaan tanda tanya pada kalimat tanya		
3.	Kesesuaian pertanyaan dengan gambar yang diamati		
4.	Menggunakan kata tanya yang bervariasi		

b. Berperilaku yang sesuai dengan aturan yang berlaku dalam gerakan.

Penilaian: Observasi (Pengamatan)

Lembar Pengamatan Berperilaku yang Sesuai dengan Aturan yang Berlaku dalam Gerakan.

No.	Kriteria	Terlihat (✓)	Belum Terlihat (✓)
1.	Keterampilan melakukan gerakan bertumpu pada tangan dan lengan		
2.	Ketaatan pada aturan melakukan gerakan dasar bertumpu pada tangan dan lengan.		
3.	Keterampilan melakukan gerakan bergantung.		
4.	Ketaatan pada aturan gerakan bergantung.		

Hasil Pengamatan Berperilaku yang Sesuai dengan Aturan yang Berlaku dalam Gerakan

No.	Nama Siswa	Kriteria 1		Kriteria 2		Kriteria 3		Kriteria 4	
		T	BT	T	BT	T	BT	T	BT
1.									
2.									
3.									
4.									
5.									

Keterangan:

T : Terlihat

BT : Belum Terlihat

Beri tanda centang (✓) pada kolom yang sesuai

Menulis cerita tentang kegiatan olahraga di rumah sesuai dengan EYD yang tepat.

Penilaian: Unjuk Kerja

Rubrik Menulis Cerita

No.	Kriteria	Baik Sekali	Baik	Cukup	Perlu Bimbingan
		4	3	2	1
1.	Penggunaan EYD yang tepat	Menggunakan huruf kapital, kata depan, dan tanda baca yang tepat tanpa bimbingan guru.	Ada beberapa penggunaan huruf kapital, kata depan, dan tanda baca kurang digunakan dengan tepat namun dilakukan tanpa bimbingan guru	Ada beberapa penggunaan huruf kapital, kata depan, dan tanda baca kurang digunakan dengan tepat dan dilakukan dengan bimbingan guru	Ada beberapa penggunaan huruf kapital, kata depan, dan tanda baca tidak digunakan dengan tepat dan dilakukan dengan bimbingan guru
2.	Kelengkapan penulisan kata	Seluruh kalimat menggunakan penulisan kata yang lengkap	Terdapat sebagian kecil penulisan kata yang kurang lengkap	Terdapat setengah dari teks penulisan kata yang belum lengkap	Sebagian besar kalimat menggunakan penulisan kata yang belum lengkap
3.	Kesesuaian isi teks yang ditulis dengan tema mencuci tangan	Seluruh isi teks yang ditulis sesuai judul atau tema	Setengah atau lebih isi karangan sesuai judul atau tema	Kurang dari setengah isi karangan sesuai judul atau tema	Seluruh isi karangan belum sesuai
4.	Penggunaan kalimat yang efektif	Mengandung unsur kalimat yang lengkap dengan susunan yang tepat	Mengandung unsur kalimat yang lengkap namun susunannya kurang tepat	Mengandung unsur kalimat yang kurang lengkap dan susunannya juga kurang tepat	Mengandung unsur kalimat yang kurang lengkap dan tidak jelas susunannya juga kurang sulit dipahami

d. Menceritakan kegiatan olahraga di rumah.

Penilaian: Unjuk Kerja

Rubrik Menceritakan Berbagai Kegiatan



No.	Kriteria	Baik Sekali	Baik	Cukup	Perlu Bimbingan
		4	3	2	1
1.	Kemampuan Bercerita	Mampu bercerita dengan lancar	Sebagian besar cerita disampaikan dengan lancar	Sebagian kecil cerita disampaikan dengan lancar	Belum mampu bercerita
2.	Volume Suara	Terdengar sampai seluruh ruang kelas	Terdengar sampai setengah ruang kelas	Terdengar hanya bagian depan ruang kelas	Suara sangat pelan atau tidak terdengar

### Kegiatan Pengayaan:

1. Jika siswa sudah bisa melakukan gerakan bertumpu pada tangan dan lengan dan gerakan dasar bergantung, maka guru dapat memberikan penugasan dalam melakukan gerakan bertumpu pada tangan dan lengan dan gerakan dasar bergantung yang lebih intensif.
2. Jika siswa sudah bisa mengelompokkan kegiatan sesuai perilaku hidup bersih dan sehat dan tidak sesuai perilaku hidup bersih dan sehat, maka guru dapat memberikan latihan lanjutan yaitu siswa diminta mencari contoh lain.

- Penugasan

Carilah contoh kegiatan sesuai perilaku hidup bersih dan sehat dan tidak sesuai perilaku hidup bersih dan sehat!

Kegiatan yang sesuai perilaku hidup bersih dan sehat	Kegiatan yang tidak sesuai perilaku hidup bersih dan sehat

3. Jika siswa sudah bisa menceritakan berbagai kegiatan dengan tepat, maka guru dapat memberikan kriteria tambahan yaitu ekspresi dalam melakukan cerita.

### Kegiatan Remedial:

1. Jika siswa masih kesulitan untuk bisa melakukan gerakan bertumpu pada tangan dan lengan dan gerakan dasar bergantung, maka guru dapat memberikan latihan gerakan terbimbing. Seorang siswa dijadikan contoh model untuk melakukan gerakan.
2. Jika siswa masih kesulitan untuk mengelompokkan kegiatan sesuai tata tertib dan tidak sesuai tata tertib, maka guru dapat memberikan bimbingan dalam membedakan kegiatan yang sesuai tata tertib dengan kegiatan yang tidak sesuai tata tertib dengan menjelaskan dampak kegiatan tersebut.
3. Contoh merokok berakibat terkena penyakit, maka kegiatan tersebut tidak sesuai dengan perilaku hidup bersih dan sehat.
4. Jika siswa masih kesulitan untuk menceritakan berbagai kegiatan, maka guru dapat membimbing siswa dalam menyampaikan cerita dengan lebih intensif.

### Refleksi Guru:

1. Hal-hal apa saja yang perlu menjadi perhatian Bapak/Ibu selama pembelajaran?  
\_\_\_\_\_  
\_\_\_\_\_
2. Siswa mana saja yang perlu mendapatkan perhatian khusus?  
\_\_\_\_\_  
\_\_\_\_\_
3. Hal-hal apa saja menjadi catatan keberhasilan pembelajaran yang telah Bapak/Ibu lakukan?  
\_\_\_\_\_  
\_\_\_\_\_
4. Hal-hal apa saja yang harus diperbaiki dan ditingkatkan agar pembelajaran yang Bapak/Ibu lakukan menjadi lebih efektif?  
\_\_\_\_\_  
\_\_\_\_\_

### Kegiatan Bersama Orang Tua:

1. Dengan bantuan orang tuanya, siswa menyebutkan sudut dan sisi dari segiempat.
2. Mengulang kembali menyebutkan cara mencuci tangan benar di hadapan orang tua.

Diunduh dari  
<http://bse.kemdikbud.go.id>

## Pemetaan Indikator Pembelajaran

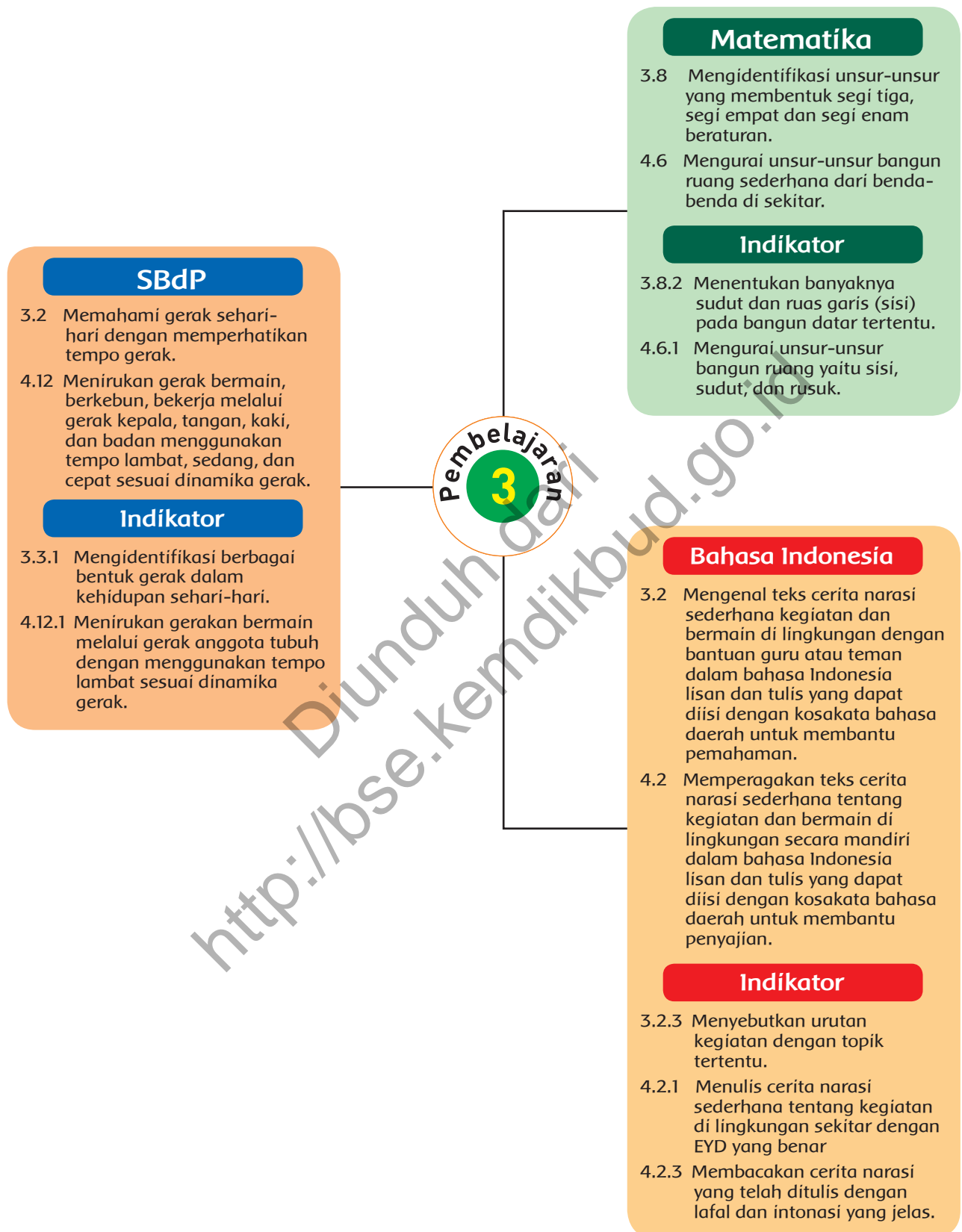

## Uraian Kegiatan Pembelajaran

### Tujuan Pembelajaran:

1. Dengan mengamati teks bacaan, siswa dapat mengidentifikasi berbagai bentuk gerakan dalam kehidupan sehari-hari dengan cermat.
2. Dengan mengamati gambar dan mendengarkan penjelasan guru, siswa dapat bermain tapak gunung dengan cermat.
3. Dengan menggambar tapak gunung, siswa dapat menentukan banyak sudut dan sisi segiempat dengan cermat.
4. Dengan mengamati gambar, siswa dapat menentukan bentuk sisi bangun ruang dengan cermat.
5. Dengan mengamati gambar, siswa dapat mengurutkan gambar menjadi suatu cerita yang runtut dengan percaya diri.
6. Dengan memperhatikan urutan gambar, siswa dapat menulis cerita dengan cermat.
7. Dengan diskusi kelompok, siswa dapat menyebutkan urutan kegiatan dengan topik tertentu dengan percaya diri.
8. Dengan mempelajari tulisan cerita, siswa dapat menceritakan pengalaman bermain tapak gunung dengan percaya diri.

### Media dan Alat Pembelajaran:

Buku Siswa Tema 5 "Hidup Bersih dan Sehat"

### Kegiatan Pembelajaran:

- Pada awal pembelajaran, guru mengondisikan siswa secara klasikal dan memotivasi siswa tentang pentingnya perilaku hidup bersih dan sehat yang berhubungan dengan kompetensi-kompetensi yang akan dipelajari.



#### Ayo Mengamati

- Guru membimbing siswa untuk mengamati gambar Siti bermain tapak gunung (*mengamati*).
- Siswa mengamati gambar bentuk tapak gunung (*mengamati*).
- Siswa mengamati teks bacaan permainan Siti teman-temannya (*mengamati*).
- Guru memberikan pertanyaan-pertanyaan untuk mengecek pemahaman siswa.
  - Apa yang dilakukan Siti bersama teman-teman?
  - Gambar apakah yang kamu temukan?



## Ayo Menanya

- Guru membimbing siswa untuk mengajukan pertanyaan tentang hasil pengamatannya.
- Kegiatan ini melatih anak untuk menumbuhkan rasa ingin tahu mereka.
- Siswa diminta menulis pertanyaannya, kemudian secara bergantian siswa mengajukan pertanyaan.
- Guru mencatat pertanyaan-pertanyaan siswa dan membahasnya secara klasikal.

### Aturan Permainan Tapak Gunung

Cara bermain tapak gunung untuk arena jaring-jaring kubus :

1. Anak menggambar arena dengan menggunakan kapur atau tongkat.

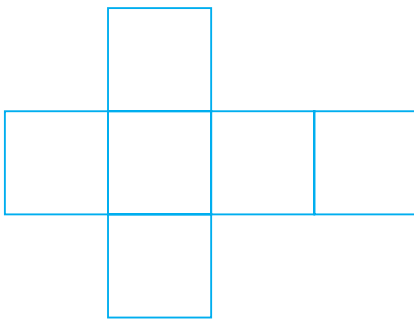

2. Tiap anak mengambil batu kecil/pecahan genting dan berusaha melemparkan ke arena, mulai dari kotak yang pertama.
3. Anak engklek masuk ke dalam kotak. Setelah berhasil sampai ujung, anak akan berusaha kembali ke tempat asal, sambil memungut batu miliknya pada kotak sebelum kotak yang terdapat batu/pecahan genting miliknya. Giliran akan berganti bila ada anak yang menyentuh garis atau salah melempar batu.
4. Setelah berhasil menempatkan batu di ujung, dia akan mendapatkan bintang. Dimana bintang diletakkan, ditentukan dengan melemparkan batu ke arena permainan dengan badan terbalik. Kotak/daerah yang terdapat bintang miliknya tidak boleh diinjak oleh lawan-lawannya sehingga akan menyulitkan lawan.
5. Di dalam arena ada daerah yang disebut lurah. Daerah lurah adalah daerah yang diperebutkan di akhir permainan. Bila ada anak yang mendapatkan lurah sebelum permainan terakhir, maka anak tersebut boleh meminta daerah mana saja yang akan ditandai sebagai daerahnya. Jika ada anak yang mendapatkan daerah lurah di putaran terakhir, dia yang menang, meskipun daerahnya hanya sedikit.





## Ayo Beraktivitas

### Alternatif Pembelajaran

- Alternatif 1.  
Guru memberikan contoh gerakan dan cara bermain tapak gunung. Buat beberapa arena sehingga kesempatan anak untuk main semakin banyak.
- Alternatif 2.  
Siswa dibagi menjadi 2 kelompok. Kelompok 1 dan kelompok 2 mengirimkan anggotanya untuk bermain.



## Ayo Berlatih

### Menggambar Tapak Gunung

- Buat titik terlebih dahulu kemudian hubungkan titik-titik tersebut.
- Dalam membuat tapak gunung gunakan pensil dan penggaris.
- Selama proses menggambar guru mendampingi dan membimbing siswa.

### Cara Membuat ruas garis

- Buatlah 2 titik terlebih dahulu
- Hubungkan titik-titik tersebut, terbentuk ruas garis lurus
- Titik tekan pembelajaran menggambar tapak gunung adalah mengenal bangun segiempat. Siswa mengenal sudut dan sisi bangun segiempat.
- Guru mengecek cara menggambar sudut dan sisinya.

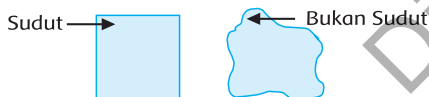

- Siswa mengidentifikasi bentuk gambar tapak gunung.
- Jawaban siswa dibahas guru bersama siswa.
- Bentuk tapak gunung adalah bangun datar segiempat. Apabila siswa menjawab lain, jawaban dibahas bersama siswa.
- Setelah siswa menulis bangun yang terdapat di tapak gunung, siswa menentukan banyak bangun segiempat, banyak sudut dan banyak sisi.

Nama Bangun	Banyak Bangun	Banyak Sudut	Banyak Sisi
	6	4	4



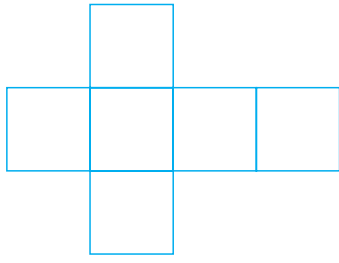

### Ayo Menulis

- Siswa mengamati gambar, siswa mengidentifikasi gambar masing-masing.
- Ada empat gambar: Gambar Siti menggambar tapak gunung, gambar Siti bermain tapak gunung dengan teman-teman, dan gambar Siti mencuci tangan dan kaki.
- Guru melakukan bimbingan menulis cerita berdasarkan gambar, jika terdapat siswa kesulitan guru dapat memberikan arahan atau bantuan.



### Ayo Berdiskusi

Pada kegiatan: AYO, BERDISKUSI: siswa membentuk kelompok diskusi untuk mencari akibat tidak mencuci tangan dan kaki setelah bermain.

- Guru memberikan pertanyaan-pertanyaan untuk merangsang berpendapat siswa.  
Pertanyaan:
  - Jika tidak cuci tangan, bagaimana kondisi tanganmu? Bersih atau kotor?
  - Jika tangan kotor, apa akibatnya?
- Masing-masing kelompok mencatat alasan mengapa harus cuci tangan setelah bermain.

#### Alternatif Pelaksanaan Diskusi:

1. Guru menciptakan suasana interaktif dan atraktif dengan mengajak siswa melaksanakan diskusi secara klasikal.
2. Guru memberikan kesempatan kepada siswa untuk memilih para petugas diskusi, seperti pembawa acara, sekretaris/notulis, dan lain-lain. Sementara anak-anak yang lain bertindak sebagai peserta diskusi.
3. Pembawa acara menjadi fasilitator dalam diskusi. Pembawa acara juga bertugas untuk membacakan pertanyaan-pertanyaan untuk didiskusikan oleh peserta.
4. Notulis bertugas untuk mencatat hasil diskusi yang terjadi saat diskusi berlangsung, seperti pendapat-pendapat yang disampaikan oleh peserta diskusi. Notulis juga bertugas untuk membuat laporan dan kesimpulan hasil diskusi.
5. Setiap peserta diskusi berhak mengemukakan pendapatnya berkaitan dengan pertanyaan-pertanyaan yang diajukan oleh pembawa acara.



6. Guru mendampingi dan membimbing siswa dalam berdiskusi.



### Ayo Bercerita

- Guru memberikan penjelasan cara bercerita yang baik. Guru menyampaikan kriteria penilaian sebelum siswa bercerita satu persatu.
- Guru mencontohkan pembukaan cerita sebelum siswa menyampaikan cerita.
- Pembukaan: salam, perkenalkan diri, menyampaikan topik yang akan diceriterakan.
- Ada beberapa hal yang perlu ditekankan seperti keberanian dan suara yang jelas.

## Penilaian Pembelajaran:

### 1. Penilaian Sikap

No	Nama Siswa	Perubahan Tingkah Laku											
		Percaya Diri				Cermat				Disiplin			
		BT	MT	MB	SM	BT	MT	MB	SM	BT	MT	MB	SM
		1	2	3	4	1	2	3	4	1	2	3	4
1.	Dayu												
2.	Siti												
3.	Udin												
4.	Lani												
dst.	...												

### 2. Penilaian Pengetahuan

Instrumen penilaian: Tes Tertulis (isian)

a. Menulis bangun datar dari permainan tapak gunung.

Jawaban:

segiempat. Sesuaikan jawaban siswa, kemudian dibahas.

Rekap Skor Siswa

No	Nama	Skor
1		
2		
3		
4		



- b. Menulis bangun datar dari permainan tapak gunung.

Jawaban:

segiempat. Sesuaikan jawaban siswa, kemudian dibahas.

Rekap Skor Siswa

No	Nama	Skor
1		
2		
3		
4		

### 3. Penilaian Keterampilan

- a. Membuat pertanyaan dari gambar yang diamati.

Penilaian: Observasi (Pengamatan)

Lembar Pengamatan Kegiatan Bertanya

No.	Kriteria	Terlihat (✓)	Belum Terlihat (✓)
1.	Menggunakan kata tanya yang sesuai		
2.	Penggunaan tanda tanya pada kalimat tanya		
3.	Kesesuaian pertanyaan dengan gambar yang diamati		
4.	Menggunakan kata tanya yang bervariasi		

- b. Berperilaku yang sesuai dengan aturan yang berlaku dalam gerakan.

Penilaian: Observasi (Pengamatan)

Lembar Pengamatan Berperilaku yang Sesuai dengan Aturan yang Berlaku dalam Gerakan.

No.	Kriteria	Terlihat (✓)	Belum Terlihat (✓)
1.	Keterampilan melakukan gerakan anggota tubuh.		
2.	Ketaatan pada aturan melakukan gerakan anggota tubuh.		
3.	Keterampilan melakukan gerakan tempo lambat.		
4.	Ketaatan pada aturan gerakan dengan tempo lambat.		

Hasil Pengamatan Berperilaku yang Sesuai dengan Aturan yang Berlaku dalam Gerakan

No.	Nama Siswa	Kriteria 1		Kriteria 2		Kriteria 3		Kriteria 4	
		T	BT	T	BT	T	BT	T	BT
1.									
2.									
3.									
4.									
5.									

Keterangan:

T : Terlihat

BT : Belum Terlihat

Berilah tanda centang (✓) pada kolom yang sesuai

c. Menggambar tapak gunung.

Penilaian: Unjuk Kerja

Rubrik Menggambar

No.	Kriteria	Baik Sekali	Baik	Cukup	Perlu Bimbingan
		4	3	2	1
1.	Kebenaran Konsep	Gambar sudut dan sisi benar dan gambar 6 segiempat memiliki ukuran yang sama.	Gambar sudut dan sisi benar dan ada beberapa gambar segiempat memiliki ukuran berbeda.	Ada beberapa gambar sudut dan sisinya tidak tepat.	Ada beberapa gambar sudut dan sisinya tidak tepat dan dilakukan dengan bimbingan guru
2.	Kerapian	Seluruh gambar segiempat rapi dan bersih	Terdapat sebagian kecil gambar segiempat tidak rapi	Terdapat setengah dari gambar segiempat tidak rapi	Sebagian besar gambar segiempat tidak rapi

d. Menulis Cerita Berdasarkan Gambar

Penilaian: Unjuk Kerja

Rubrik Menulis Cerita

No.	Kriteria	Baik Sekali	Baik	Cukup	Perlu Bimbingan
		4	3	2	1
1.	Penggunaan EYD yang tepat	Menggunakan huruf kapital, kata depan, dan tanda baca yang tepat tanpa bimbingan guru.	Ada beberapa penggunaan huruf kapital, kata depan, dan tanda baca kurang digunakan dengan tepat namun dilakukan tanpa bimbingan guru	Ada beberapa penggunaan huruf kapital, kata depan, dan tanda baca kurang digunakan dengan tepat dan dilakukan dengan bimbingan guru	Ada beberapa penggunaan huruf kapital, kata depan, dan tanda baca tidak digunakan dengan tepat dan dilakukan dengan bimbingan guru
2.	Kelengkapan penulisan kata	Seluruh kalimat menggunakan penulisan kata yang lengkap	Terdapat sebagian kecil penulisan kata yang kurang lengkap	Terdapat setengah dari teks penulisan kata yang belum lengkap	Sebagian besar kalimat menggunakan penulisan kata yang belum lengkap
3.	Kesesuaian isi teks yang ditulis dengan tema mencuci tangan	Seluruh isi teks yang ditulis sesuai judul atau tema	Setengah atau lebih isi karangan sesuai judul atau tema	Kurang dari setengah isi karangan sesuai judul atau tema	Seluruh isi karangan belum sesuai
4.	Penggunaan kalimat yang efektif	Mengandung unsur kalimat yang lengkap dengan susunan yang tepat	Mengandung unsur kalimat yang lengkap namun susunannya kurang tepat	Mengandung unsur kalimat yang kurang lengkap dan susunannya juga kurang tepat	Mengandung unsur kalimat yang kurang lengkap dan tidak jelas susunannya juga kurang sulit dipahami

e. Berdiskusi Akibat tidak Mencuci Tangan

Penilaian: Pengamatan

Rubrik Penilaian Berdiskusi Akibat tidak Mencuci Tangan

No.	Kriteria	Terlihat (✓)	Belum Terlihat (✓)
1.	Keaktifan dalam berdiskusi		
2.	Kemampuan manfaat dipatuhinya aturan dalam kehidupan sehari-hari		
3.	Kemampuan mengeluarkan pendapat		

Hasil Pengamatan Berdiskusi

Penilaian: Unjuk Kerja

Rubrik Penilaian Berdiskusi

No.	Nama Siswa	Kriteria 1		Kriteria 2		Kriteria 3	
		Terlihat (✓)	Belum Terlihat (✓)	Terlihat (✓)	Belum Terlihat (✓)	Terlihat (✓)	Belum Terlihat (✓)
1.	Siti						
2.	Dayu						
3.	Beni						
4.	Udin						
5.	dan seterusnya						

f. Menceritakan kegiatan olahraga di rumah.

Penilaian: Unjuk Kerja

Rubrik Menceritakan Berbagai Kegiatan

No.	Kriteria	Baik Sekali	Baik	Cukup	Perlu Bimbingan
		4	3	2	1
1.	Kemampuan Bercerita	Mampu bercerita dengan lancar	Sebagian besar cerita disampaikan dengan lancar	Sebagian kecil cerita disampaikan dengan lancar	Belum mampu bercerita
2.	Volume Suara	Terdengar sampai seluruh ruang kelas	Terdengar sampai setengah ruang kelas	Terdengar hanya bagian depan ruang kelas	Suara sangat pelan atau tidak terdengar

### Kegiatan Pengayaan:

1. Jika siswa sudah bisa melakukan gerakan bermain dengan tempo lambat, maka guru dapat memberikan penugasan dalam melakukan gerakan bermain dengan tempo sedang atau cepat.
2. Jika siswa sudah bisa menggambar dengan rapi, maka guru dapat menugaskan siswa menggambar bangun segiempat yang lain.
3. Jika siswa sudah bisa menceritakan berbagai kegiatan dengan tepat, maka guru dapat memberikan kriteria tambahan yaitu ekspresi dalam melakukan cerita.

### Kegiatan Remedial:

1. Jika siswa masih kesulitan untuk bisa melakukan gerakan bermain, maka guru dapat memberikan latihan gerakan terbimbing. Seorang siswa dijadikan contoh model untuk melakukan gerakan tersebut.
2. Jika siswa masih kesulitan untuk menggambar segiempat, maka guru dapat memberikan bimbingan dalam menggambar ruas garis kemudian menggambar bangun datar.
3. Jika siswa masih kesulitan untuk menceritakan berbagai kegiatan, maka guru dapat membimbing siswa dalam menyampaikan cerita dengan lebih intensif.

### Refleksi Guru:

1. Hal-hal apa saja yang perlu menjadi perhatian Bapak/Ibu selama pembelajaran?  
\_\_\_\_\_  
\_\_\_\_\_
2. Siswa mana saja yang perlu mendapatkan perhatian khusus?  
\_\_\_\_\_  
\_\_\_\_\_
3. Hal-hal apa saja menjadi catatan keberhasilan pembelajaran yang telah Bapak/Ibu lakukan?  
\_\_\_\_\_  
\_\_\_\_\_
4. Hal-hal apa saja yang harus diperbaiki dan ditingkatkan agar pembelajaran yang Bapak/Ibu lakukan menjadi lebih efektif?  
\_\_\_\_\_  
\_\_\_\_\_

### Kegiatan Bersama Orang Tua:

1. Dengan bantuan orang tuanya, siswa dapat melakukan cuci tangan dengan benar.
2. Orang tua dapat memberikan meminta siswa menceritakan tentang permainan tapak gunung.

Diunduh dari <http://bse.kemdikbud.go.id>

## Pemetaan Indikator Pembelajaran

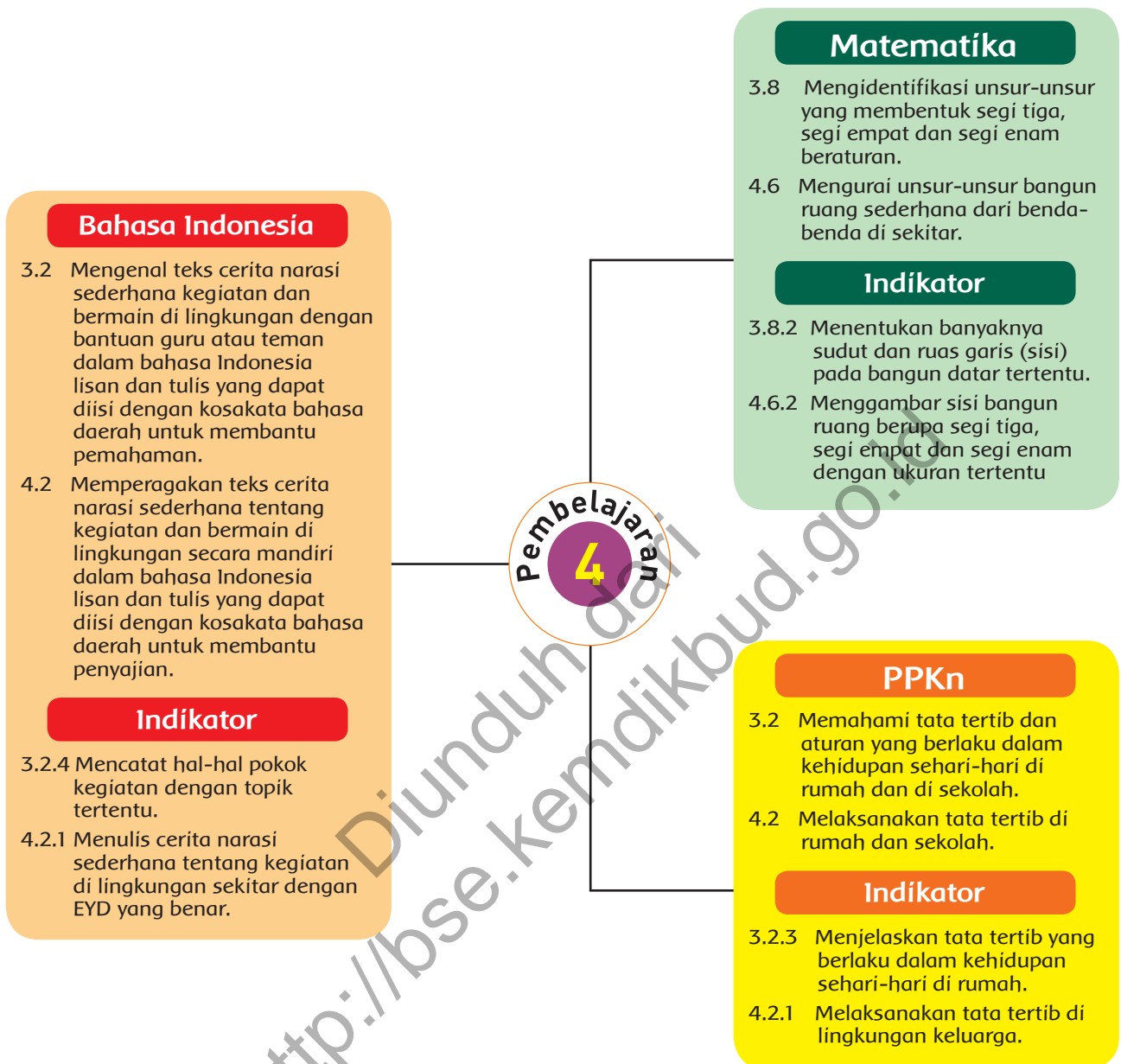

## Uraian Kegiatan Pembelajaran

### Tujuan Pembelajaran:

1. Dengan membaca teks bacaan, siswa dapat mengidentifikasi aturan keluarga berkaitan hidup bersih dan sehat dengan cermat.
2. Dengan mengamati gambar dan penjelasan guru, siswa dapat melaksanakan aturan yang berlaku dalam kehidupan sehari-hari di rumah secara percaya diri.
3. Dengan mengamati media gambar bak mandi, siswa dapat mengurai bangun datar menjadi bangun datar dengan percaya diri.
4. Dengan media gambar bak mandi, siswa dapat menggambar sisi bangun ruang dengan cermat.
5. Dengan mengamati gambar, siswa dapat melakukan cara mencuci gayung dengan percaya diri.
6. Dengan mengamati gambar dan informasi guru, siswa dapat menulis cerita bagaimana cara membersihkan kamar mandi dengan percaya diri.

### Media dan Alat Pembelajaran:

1. Buku Siswa Tema 5 "Hidup Bersih dan Sehat".
2. Gambar Kamar Mandi yang Bersih.
3. Gambar Kamar Mandi yang Jorok.

### Kegiatan Pembelajaran:

#### Pemotivasian

Alternatif Pembelajaran:

- Pada awal pembelajaran, guru mengondisikan siswa secara klasikal dengan memberikan apersepsi.
- Guru memperlihatkan gambar kamar mandi yang bersih dan kamar mandi yang kotor. (gambar dari koran atau internet atau sumber lain).
- Siswa diminta mengamati dan membedakan kedua kamar mandi tersebut!



#### Ayo Mengamati

- Guru membimbing siswa untuk mengamati gambar Ayah membersihkan kamar mandi (*mengamati*).
- Siswa memahami teks bacaan tentang membersihkan kamar mandi.



- Guru memberikan pertanyaan-pertanyaan untuk mengecek pemahaman siswa.
  - Apa yang dilakukan Ayah?
  - Mengapa kamar mandi harus bersih?



### Ayo Menanya

4. Guru membimbing siswa untuk mengajukan pertanyaan tentang hasil pengamatannya.
5. Kegiatan ini melatih anak untuk menumbuhkan rasa ingin tahu mereka.
6. Siswa diminta menulis pertanyaannya, kemudian secara bergantian siswa mengajukan pertanyaan.
7. Guru mencatat pertanyaan-pertanyaan siswa dan membahasnya secara klasikal.



### Ayo Berlatih

- Guru membimbing siswa untuk mengamati gambar bak kamar mandi dengan cermat.
- Siswa melengkapi tabel dengan mengisi banyak sisi, banyak sudut, banyak sisi segiempat.

Sisi Bak Mandi	Banyak Sisi Bak Mandi	Banyak Sudut	Banyak Sisi Segiempat
	6	4	4

- Siswa mengidentifikasi bentuk sisi bak mandi, kemudian menggambar bentuk bak mandi di rumah masing-masing.
- Jawaban siswa ditampung, misalkan ada bentuk yang lain maka dibahas bersama siswa.
- Misalkan tabung, tabung memiliki sisi lengkung. Sedangkan kelas 2 masih mempelajari bangun sisi datar.



Bangun Ruang Sisi Datar



Bangun Ruang Sisi Lengkung

Bak mandi Sisi berbentuk bangun ruang. Setiap sisinya berbentuk segiempat.



**Ayo Berlatih**

Lengkapi tabel berikut!

Sisi Bak Mandi	Banyak Sisi bak mandi	Banyak Sudut	Banyak Sisi segiempat
			

**Unsur-unsur Bangun Ruang**

Bak mandi adalah salah satu contoh bangun ruang. Bangun ruang memiliki sisi, titik sudut, dan rusuk. Sisi bak mandi berbentuk segiempat.



- Siswa menggambar sisi bak mandi di rumahnya masing-masing.
- Beberapa bentuk sisi bangun ruang



Bak Mandi Sisi Datar



Bak Mandi Sisi Lengkung

- Guru melakukan bimbingan dalam menggambar sisi bak mandi di rumah masing-masing. Jika menemui bangun ruang sisi lengkung, arahkan ke bangun sisi datar. Misal menggambar bak mandi sekolah atau benda lain yang serupa.



### Ayo Beraktivitas

- Guru memberikan penjelasan cara mencuci gayung dengan benar. Guru memberikan contoh cara menggosok dengan sabun dan spon/kain dan membilasnya.



### Ayo Menulis

- Siswa menulis cerita tentang cara membersihkan kamar mandi di rumah.

Ada beberapa hal penting dalam menulis cerita sederhana.

- Membuat kerangka cerita.
- Mengembangkan kerangka cerita.

- Guru melakukan bimbingan, jika terdapat siswa kesulitan guru dapat memberikan arahan atau bantuan.



## Penilaian Pembelajaran:

### 1. Penilaian Sikap

No	Nama Siswa	Perubahan Tingkah Laku											
		Percaya Diri				Cermat				Disiplin			
		BT	MT	MB	SM	BT	MT	MB	SM	BT	MT	MB	SM
		1	2	3	4	1	2	3	4	1	2	3	4
1.	Dayu												
2.	Siti												
3.	Udin												
4.	Lani												
dst.	...												



## 2. Penilaian Pengetahuan

Instrumen penilaian: Tes Tertulis (isian)

a. Menulis bangun datar dari permainan tapak gunung.

Jawaban:

- Banyak sisi bak mandi = 5
- Banyak sudut segiempat = 4
- Banyak sisi segiempat = 4

Rekap Skor Siswa

No	Nama	Skor
1		
2		
3		
4		

b. Menentukan banyak sisi kamar mandi di rumah.

Jawaban:

segiempat. Sesuaikan jawaban siswa, kemudian dibahas.

## 3. Penilaian Keterampilan

a. Membuat pertanyaan dari gambar yang diamati.

Penilaian: Observasi (Pengamatan)

Lembar Pengamatan Kegiatan Bertanya

No.	Kriteria	Terlihat (✓)	Belum Terlihat (✓)
1.	Menggunakan kata tanya yang sesuai		
2.	Penggunaan tanda tanya pada kalimat tanya		
3.	Kesesuaian pertanyaan dengan gambar yang diamati		
4.	Menggunakan kata tanya yang bervariasi		

Hasil Pengamatan Berperilaku yang Sesuai dengan Aturan yang Berlaku dalam Gerakan

No.	Nama Siswa	Kriteria 1		Kriteria 2		Kriteria 3		Kriteria 4	
		T	BT	T	BT	T	BT	T	BT
1.									
2.									
3.									
4.									
5.									

Keterangan:

T: Terlihat

BT: Belum Terlihat

Berilah tanda centang (✓) pada kolom yang sesuai

b. Menggambar Bentuk Kamar Mandi di Rumah.

Penilaian: Unjuk Kerja

Rubrik Menggambar

No.	Kriteria	Baik Sekali	Baik	Cukup	Perlu Bimbingan
		4	3	2	1
1.	Kebenaran Konsep	Gambar sudut dan sisi benar dan sesuai aturan menggambar bangun ruang.	Gambar sudut dan sisi benar dan ada beberapa gambar yang tidak rapi.	Ada beberapa gambar sudut dan sisinya tidak tepat.	Ada beberapa gambar sudut dan sisinya tidak tepat dan dilakukan dengan bimbingan guru
2.	Kerapian	Seluruh gambar rapi dan bersih	Terdapat sebagian kecil gambar tidak rapi	Terdapat setengah dari gambar tidak rapi	Sebagian besar gambar tidak rapi

c. Menulis Cerita Berdasarkan Gambar

Penilaian: Unjuk Kerja

Rubrik Menulis Cerita

No.	Kriteria	Baik Sekali	Baik	Cukup	Perlu Bimbingan
		4	3	2	1
1.	Penggunaan EYD yang tepat	Menggunakan huruf kapital, kata depan, dan tanda baca yang tepat tanpa bimbingan guru.	Ada beberapa penggunaan huruf kapital, kata depan, dan tanda baca kurang digunakan dengan tepat namun dilakukan tanpa bimbingan guru	Ada beberapa penggunaan huruf kapital, kata depan, dan tanda baca kurang digunakan dengan tepat dan dilakukan dengan bimbingan guru	Ada beberapa penggunaan huruf kapital, kata depan, dan tanda baca tidak digunakan dengan tepat dan dilakukan dengan bimbingan guru
2.	Kelengkapan penulisan kata	Seluruh kalimat menggunakan penulisan kata yang lengkap	Terdapat sebagian kecil penulisan kata yang kurang lengkap	Terdapat setengah dari teks penulisan kata yang belum lengkap	Sebagian besar kalimat menggunakan penulisan kata yang belum lengkap
3.	Kesesuaian isi teks yang ditulis dengan tema mencuci tangan	Seluruh isi teks yang ditulis sesuai judul atau tema	Setengah atau lebih isi karangan sesuai judul atau tema	Kurang dari setengah isi karangan sesuai judul atau tema	Seluruh isi karangan belum sesuai
4.	Penggunaan kalimat yang efektif	Mengandung unsur kalimat yang lengkap dengan susunan yang tepat	Mengandung unsur kalimat yang lengkap namun susunannya kurang tepat	Mengandung unsur kalimat yang kurang lengkap dan susunannya juga kurang tepat	Mengandung unsur kalimat yang kurang lengkap dan tidak jelas susunannya juga kurang sulit dipahami

### Kegiatan Pengayaan

1. Jika siswa sudah bisa menggambar bak mandi di rumahnya dengan benar, maka guru dapat memberikan penugasan menggambar peralatan mandi yang memiliki sisi datar.
2. Jika siswa sudah bisa menulis cerita dengan benar, maka guru dapat memberikan latihan lanjutan menulis cerita dalam bentuk tulisan tegak bersambung.
3. Jika siswa sudah bisa membersihkan kamar mandi, maka guru dapat memberikan tugas menjelaskan cara membersihkan ruangan tidur atau ruang yang lain.

4. Jika siswa sudah bisa membuat pertanyaan tentang contoh perilaku yang sesuai dengan aturan yang berlaku dalam kehidupan sehari-hari di rumah dengan tepat, maka guru dapat memberikan latihan lanjutan dengan membuat pertanyaan dengan teks dan gambar yang baru.

### Kegiatan Remedial

1. Jika siswa masih kesulitan menggambar sisi bak mandi, maka guru dapat memberikan latihan menggambar kubus atau balok dan memberi tugas menggambar bangun balok atau kubus di rumah.
2. Jika siswa masih kesulitan untuk menulis cerita, maka guru dapat memberikan bimbingan dalam penulisan cerita sederhana dengan menggunakan kalimat-kalimat sederhana.
3. Jika siswa masih kesulitan untuk menjelaskan cara membersihkan kamar mandi, maka guru dapat melakukan bimbingan khusus dan menjelaskan ulang.
4. Jika siswa masih kesulitan dalam membuat pertanyaan tentang contoh perilaku yang sesuai dengan aturan yang berlaku dalam kehidupan sehari-hari di rumah, maka guru dapat memberikan bimbingan yang lebih intensif tentang kemampuan siswa membuat pertanyaan.

### Refleksi Guru:

1. Hal-hal apa saja yang perlu menjadi perhatian Bapak/Ibu selama pembelajaran?  
\_\_\_\_\_  
\_\_\_\_\_
2. Siswa mana saja yang perlu mendapatkan perhatian khusus?  
\_\_\_\_\_  
\_\_\_\_\_
3. Hal-hal apa saja menjadi catatan keberhasilan pembelajaran yang telah Bapak/Ibu lakukan?  
\_\_\_\_\_  
\_\_\_\_\_
4. Hal-hal apa saja yang harus diperbaiki dan ditingkatkan agar pembelajaran yang Bapak/Ibu lakukan menjadi lebih efektif?  
\_\_\_\_\_  
\_\_\_\_\_

### Kegiatan Bersama Orang Tua:

1. Dengan bantuan orang tuanya, siswa dapat mengidentifikasi bentuk sisi bak mandi di rumah.
2. Siswa dapat bertanya kepada orang tua bagaimana cara membersihkan kamar mandi, kemudian siswa menulisnya dalam bentuk cerita.

## Pemetaan Indiktor Pembelajaran

**PJOK**

3.8 Mengetahui konsep variasi berbagai pola gerak dasar dominan statis (bertumpu dengan tangan dan lengan depan/belakang/samping, bergantung, sikap kapal terbang, dan berdiri dengan salah satu kaki),serta pola gerak dominan dinamis (menolak, mengayun, melayang di udara, berputar, dan mendarat) dalam aktivitas senam.

4.6 mempraktikkan variasi berbagai pola gerak dasar dominan statis (bertumpu dengan tangan dan lengan depan/belakang/samping, bergantung, sikap kapal terbang, dan berdiri dengan salah satu kaki),serta pola gerak dominan dinamis (menolak, mengayun, melayang di udara, berputar, dan mendarat) dalam aktivitas senam.

**Indikator**

3.5.3 Mengidentifikasi pola gerak dasar sikap kapal terbang dalam aktivitas senam.

3.5.4 Mengidentifikasi pola gerak dasar berdiri dengan satu kaki dalam aktivitas senam.

3.5.5 Mengidentifikasi pola gerak dasar menolak dalam aktivitas senam.

4.5.3 Melakukan gerakan sikap kapal terbang.

4.5.4 Berdiri dengan satu kaki dalam berbagai aktivitas.

4.5.5 Melakukan gerakan menolak dengan tangan.

4.5.6 Melakukan gerakan menolak dengan kaki.



**PPKn**

3.2 Memahami tata tertib dan aturan yang berlaku dalam kehidupan sehari-hari di rumah dan di sekolah.

4.2 Melaksanakan tata tertib di rumah dan sekolah.

**Indikator**

3.2.4 Mengemukakan pendapat tentang manfaat aturan dalam kehidupan sehari-hari di rumah.

4.2.2 Melaksanakan aturan di lingkungan keluarga

**Bahasa Indonesia**

3.2 Mengenal teks cerita narasi sederhana kegiatan dan bermain di lingkungan dengan bantuan guru atau teman dalam bahasa Indonesia lisan dan tulis yang dapat diisi dengan kosakata bahasa daerah untuk membantu pemahaman.

4.2 Memperagakan teks cerita narasi sederhana tentang kegiatan dan bermain di lingkungan secara mandiri dalam bahasa Indonesia lisan dan tulis yang dapat diisi dengan kosakata bahasa daerah untuk membantu penyajian.

**Indikator**

3.2.4 Mencatat hal-hal pokok kegiatan dengan topik tertentu.

4.2.3 Membacakan cerita narasi yang telah di tulis dengan lafal dan intonasi yang jelas.

## Uraian Kegiatan Pembelajaran

### Tujuan Pembelajaran:

1. Dengan mengamati media gambar, siswa dapat mengidentifikasi pola gerak dasar sikap kapal terbang dalam aktivitas senam dengan cermat.
2. Dengan memperhatikan gambar, siswa dapat mengidentifikasi pola gerak dasar berdiri dengan satu kaki dalam aktivitas senam dengan cermat.
3. Dengan memperhatikan gambar, siswa dapat mengidentifikasi pola gerak dasar menolak dalam aktivitas senam dengan cermat.
4. Dengan memperhatikan gambar, siswa dapat melakukan gerakan sikap kapal terbang dengan percaya diri.
5. Dengan memperhatikan gambar, siswa dapat berdiri dengan satu kaki dalam berbagai aktivitas dengan percaya diri.
6. Dengan memperhatikan gambar, siswa dapat melakukan gerakan menolak dengan tangan dengan disiplin.
7. Dengan memperhatikan gambar, siswa dapat melakukan gerakan menolak dengan kaki dengan disiplin.
8. Dengan diskusi kelompok, siswa dapat mengemukakan pendapat tentang manfaat aturan dalam kehidupan sehari-hari di rumah dengan cermat.
9. Dengan mengamati teks naskah buku, siswa dapat melaksanakan aturan di lingkungan keluarga dengan percaya diri.
10. Dengan mengamati gambar, siswa dapat mencatat hal-hal pokok kegiatan dengan topik tertentu.
11. Dengan tulisan hasil diskusi, siswa dapat membacakan kembali cerita tentang hidup bersih dan sehat dengan lafal dan intonasi yang jelas.

### Media dan Alat Pembelajaran:

1. Buku Siswa Tema 5 "Hidup Bersih dan Sehat"
2. Bola volley

### Kegiatan Pembelajaran:

#### Alternatif Pembelajaran:

- Pada awal pembelajaran, guru mengondisikan siswa secara klasikal dengan memberikan apersepsi.
- Guru menyampaikan pentingnya melakukan olahraga untuk menjaga kesehatan kita.



## Ayo Mengamati

- Guru membimbing siswa untuk mengamati gambar Siti dan keluarga berjalan-jalan ke sawah (*mengamati*).
- Siswa mengamati masing-masing gerakan yang dilakukan Siti dan Ali.
- Siswa memahami teks bacaan tentang kegiatan Siti di sawah.
- Guru memberikan pertanyaan-pertanyaan untuk mengecek pemahaman siswa.
  - Gerakan apakah yang dilakukan Siti?
  - Gerakan apakah yang dilakukan Ali?
  - Dapatkah kamu melakukan gerakan Siti dan Ali?



## Ayo Menanya

- Guru membimbing siswa untuk mengajukan pertanyaan tentang hasil pengamatannya.
- Kegiatan ini melatih anak untuk menumbuhkan rasa ingin tahu mereka.
- Siswa diminta menulis pertanyaannya, kemudian secara bergantian siswa mengajukan pertanyaan.
- Guru mencatat pertanyaan-pertanyaan siswa dan membahasnya secara klasikal.



### Latihan keseimbangan dengan sikap kapal terbang.

Tujuan: melatih kekuatan otot-otot tungkai dan menjaga keseimbangan

Cara melakukan:

- Berdiri tegak, kedua kaki rapat dan kedua tangan di samping badan.
- Rentangkan kedua lengan, badan dibungkukkan ke depan.
- Angkat salah satu kaki perlahan – lahan lurus ke belakang, hingga badan dan kaki membentuk satu garis horizontal, sedangkan kepala tetap menengadiah (sikap kapal terbang)
- Setelah seimbang, angkat tumit kaki tumpu dan pertahankan posisi ini selama 8 hitungan.
- Lakukan dengan kaki tumpu yang berbeda.

### Gerakan Dasar Berdiri Satu Kaki

Latihan keseimbangan dari berdiri dengan satu kaki dan kaki yang lain disilangkan di lutut.

Tujuan: melatih kekuatan otot-otot tungkai dan menjaga keseimbangan.

Cara melakukan :

- Gerakan 1, angkat dan tekuklah kaki kanan ke dalam, pertahankan selama mungkin.
- Gerakan 2, tekuklah kaki kanan ke luar, pertahankan selama mungkin.
- Lakukan berulang – ulang dengan kaki bergantian.

## Gerakan Dasar Menolak

Tujuannya adalah untuk mengoptimalkan kemampuan gerak dasar mendorong/menolak dengan tangan kanan maupun tangan kirinya, yang lama kelamaan si anak bisa mencari, menganalisis sendiri dan berupaya untuk menemukan gerakan yang efektif dan efisien. Dengan jumlah ulangan yang cukup banyak, diharapkan pula kemampuan serta fungsi motorik anak akan menjadi lebih baik.

- Pada gambar 1 ini diperlihatkan gerak dasar mendorong bola medisine dari sikap berlutut. Letakkan tangan yang memegang bola di atas bahu. Dorong bola ke depan atas, lakukan berkali-kali. Tangan kanan dan kiri bergantian.
- Gerak mendorong dapat dilakukan pula dari sikap awal berlutut dengan dua kaki. Tangan yang memegang bola berada didepan dada. Dorong kedua tangan ke depan atas, dengan di akhiri lecutan tangan seperti pada gambar 2.
- Pada gambar 3 ini mendorong bola dengan diawali dari sikap berdiri tegak, tangan yang memegang bola ditempatkan di depan dada. Kemudian dorong bola tersebut dengan kedua lengan ke depan atas, akhiri dengan lecutan tangan. Lakukan berkali-kali.
- Pada gambar 4 di samping ini adalah bentuk aktivitas pembelajaran gerak menolak dengan sasaran menjatuhkan matras. Lakukan dari sikap berdiri dengan jarak yang bisa anda atur. Tolak dengan tangan kiri atau kanan
- Akan lebih menarik bila disajikan dalam bentuk permainan. Formasinya bisa satu bola untuk dua orang atau satu bola untuk 4 orang siswa. Gerak menolaknya bisa dilakukan dengan tangan kiri dan kanan secara bergantian. Usahakan bola yang ditolak dapat tertangkap oleh temannya.
- Pada gambar 6 sikap awal dimulai dengan sikap berlutut. Dari sikap ini gerak dorong akan menjadi lebih jauh. Oleh karena itu



Gambar 1



Gambar 2



Gambar 3

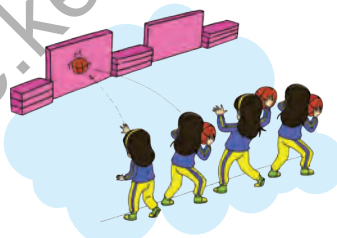

Gambar 4

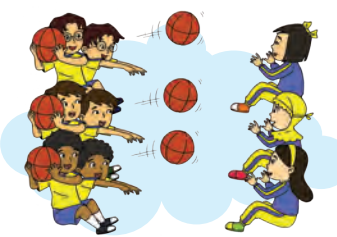

Gambar 5

kepada siswa harus ditekankan bahwa sasarannya adalah bola tersebut bisa ditangkap tepat oleh pasangannya.

- Pada gambar 7 jarak antara pasangan diatur atau disesuaikan dengan kemampuan siswa. Dengan diawali dari sikap berdiri ini tenaga dorong akan cenderung lebih kuat dibanding dari sikap duduk atau berlutut



Gambar 6



Gambar 7



### Ayo Beraktivitas

- Sebelum melakukan gerakan, siswa melakukan pemanasan. Gerakan pemanasan dimulai dari kepala, tangan, dan kaki. Gerakan tangan diperbanyak untuk menyiapkan gerakan menolak.
- Setelah berolahraga siswa melakukan pendinginan dan mencuci tangan dan kaki dengan sabun untuk membiasakan hidup bersih dan sehat.



### Ayo Berdiskusi

#### Alternatif Pembelajaran

- Kegiatan diskusi dapat dilakukan dengan tanya-jawab secara klasikal.
- Kegiatan diskusi dapat juga dengan membagi kelas menjadi beberapa kelompok. Setiap kelompok diberi kesempatan berdiskusi mencari alasan akibat tidak mencuci tangan, hasil jawaban kelompok disampaikan di diskusi kelas.
- Guru sebagai fasilitator. Peran guru menstimulus siswa untuk berpendapat dan menghargai pendapat teman.

#### Alternatif Jawaban:

- Akibat tidak mencuci tangan adalah tangan banyak kuman penyakit. Sehingga menyebabkan penyakit, di antaranya diare, penyakit kulit, dan lain-lain.



### Ayo Membaca

- Siswa membacakan hasil diskusi dengan penuh percaya diri.
- Guru mengarahkan siswa untuk membaca lafal dan intonasi yang benar.



## Penilaian Pembelajaran:

### 1. Penilaian Sikap

No	Nama Siswa	Perubahan Tingkah Laku											
		Percaya Diri				Cermat				Disiplin			
		BT	MT	MB	SM	BT	MT	MB	SM	BT	MT	MB	SM
		1	2	3	4	1	2	3	4	1	2	3	4
1.	Dayu												
2.	Siti												
3.	Udin												
4.	Lani												
dst.	...												

### 2. Penilaian Pengetahuan

Instrumen penilaian: Tes Tertulis (isian)

Menulis hasil diskusi tentang akibat tidak mencuci tangan.

Jawaban:

Akibat tidak mencuci tangan adalah tangan banyak kuman penyakit. Sehingga menyebabkan penyakit, diantaranya diare, penyakit kulit, dan lain-lain.

#### Kriteria Penilaian

Kriteria	Bobot
Menjawab dengan lengkap dan benar sesuai dengan EYD	4
Menjawab dengan lengkap dan benar tidak sesuai dengan EYD	3
Menjawab dengan kurang lengkap dan benar sesuai dengan EYD	2
Menjawab dengan kurang lengkap dan benar tidak sesuai dengan EYD	1

### 3. Penilaian Keterampilan

a. Membuat pertanyaan dari gambar yang diamati.

Penilaian: Observasi (Pengamatan)

Lembar Pengamatan Kegiatan Bertanya

No.	Kriteria	Terlihat (✓)	Belum Terlihat (✓)
1.	Menggunakan kata tanya yang sesuai		
2.	Penggunaan tanda tanya pada kalimat tanya		
3.	Kesesuaian pertanyaan dengan gambar yang diamati		
4.	Menggunakan kata tanya yang bervariasi		

b. Berperilaku yang sesuai dengan aturan yang berlaku dalam gerakan.

Penilaian: Observasi (Pengamatan)

Lembar Pengamatan Berperilaku yang Sesuai dengan Aturan yang Berlaku dalam Gerakan.

No.	Kriteria	Terlihat (✓)	Belum Terlihat (✓)
1.	Keterampilan melakukan gerakan dasar sikap kapal terbang		
2.	Ketaatan pada aturan melakukan gerakan dasar sikap kapal terbang.		
3.	Keterampilan melakukan gerakan berdiri satu kaki.		
4.	Ketaatan pada aturan gerakan berdiri satu kaki.		
5.	Keterampilan melakukan gerakan dasar menolak.		
6.	Ketaatan pada aturan melakukan gerakan dasar menolak.		

### Hasil Pengamatan Berperilaku yang Sesuai dengan Aturan yang Berlaku dalam Gerakan

No.	Nama Siswa	Kriteria 1		Kriteria 2		Kriteria 3		Kriteria 4		Kriteria 5		Kriteria 6	
		T	BT	T	BT	T	BT	T	BT	T	BT	T	BT
1.													
2.													
3.													
4.													
5.													

Keterangan:

T: Terlihat

BT: Belum Terlihat

Berilah tanda centang (✓) pada kolom yang sesuai

### c. Berdiskusi Akibat Tidak Mencuci Tangan

Hasil Pengamatan Berdiskusi

Penilaian: Unjuk Kerja

Rubrik Penilaian Berdiskusi

No.	Kriteria	Terlihat (✓)	Belum Terlihat (✓)
1.	Keaktifan dalam berdiskusi		
2.	Kemampuan menguasai alasan akibat tidak mencuci tangan		
3.	Kemampuan mengeluarkan pendapat		

Rekap Penilaian Berdiskusi

No.	Nama Siswa	Kriteria 1		Kriteria 2		Kriteria 3	
		Terlihat (✓)	Belum Terlihat (✓)	Terlihat (✓)	Belum Terlihat (✓)	Terlihat (✓)	Belum Terlihat (✓)
1.	Siti						
2.	Dayu						
3.	Beni						
4.	Udin						
5.	dan seterusnya						

### d. Membaca tulisan akibat tidak mencuci tangan.

Penilaian: Unjuk Kerja

Rubrik Penilaian Kemampuan Membaca

No.	Kriteria	Baik Sekali	Baik	Cukup	Perlu Bimbingan
		4	3	2	1
1.	Kemampuan Membaca Teks	Siswa mampu membaca keseluruhan teks	Siswa mampu membaca setengah atau lebih bagian teks	Siswa mampu membaca kurang dari setengah bagian teks	Siswa belum mampu membaca teks
2.	Pemahaman Isi teks	Mampu menjawab semua pertanyaan yang diajukan	Mampu menjawab setengah atau lebih pertanyaan yang diajukan	Mampu menjawab kurang dari setengah bagian teks	Belum mampu menjawab semua pertanyaan yang diajukan

### Kegiatan Pengayaan:

1. Jika siswa sudah bisa melakukan gerakan berdiri satu kaki, sikap kapal terbang, dan menolak dengan baik, maka guru dapat memberikan penugasan dalam bentuk gerakan kombinasi berdiri satu kaki dan sikap kapal terbang.
2. Jika siswa sudah bisa membacakan tulisan akibat tidak mencuci tangan, maka guru dapat memberikan teks bacaan yang baru untuk dibaca dengan intonasi yang jelas.

### Kegiatan Remedial:

1. Jika siswa masih kesulitan untuk gerakan berdiri satu kaki, sikap kapal terbang, dan menolak dengan baik, maka guru dapat memberikan latihan gerakan terbimbing.
2. Jika siswa masih kesulitan untuk membacakan tulisan akibat tidak mencuci tangan, maka guru dapat memberikan latihan terbimbing membaca perkata.

### Refleksi Guru:

1. Hal-hal apa saja yang perlu menjadi perhatian Bapak/Ibu selama pembelajaran?  
\_\_\_\_\_  
\_\_\_\_\_
2. Siswa mana saja yang perlu mendapatkan perhatian khusus?  
\_\_\_\_\_  
\_\_\_\_\_
3. Hal-hal apa saja menjadi catatan keberhasilan pembelajaran yang telah Bapak/Ibu lakukan?  
\_\_\_\_\_  
\_\_\_\_\_
4. Hal-hal apa saja yang harus diperbaiki dan ditingkatkan agar pembelajaran yang Bapak/Ibu lakukan menjadi lebih efektif?  
\_\_\_\_\_  
\_\_\_\_\_

### Kegiatan Bersama Orang Tua:

1. Dengan bantuan orang tuanya, siswa dapat melakukan gerakan berdiri satu kaki, sikap kapal terbang, dan menolak di rumah.
2. Siswa dapat selalu mencuci tangan sebelum makan.

## Pemetaan Indiktor Pembelajaran

### SBdP

- 3.3 Memahami gerak sehari-hari dengan memperhatikan tempo gerak
- 4.12 Menirukan gerak bermain, berkebun, bekerja melalui gerak kepala, tangan, kaki, dan badan menggunakan tempo lambat, sedang, dan cepat sesuai dinamika gerak.

### Indikator

- 3.3.3 Mengidentifikasi gerak simbolik.
- 4.12.7 Menirukan gerakan bekerja melalui gerak anggota tubuh dengan menggunakan tempo lambat sesuai dinamika gerak.
- 4.12.8 Menirukan gerakan bekerja melalui gerak anggota tubuh dengan menggunakan tempo sedang sesuai dinamika gerak.

### Matematika

- 3.8 Mengidentifikasi unsur-unsur yang membentuk segi tiga, segi empat dan segi enam beraturan.
- 4.6 Mengurai unsur-unsur bangun ruang sederhana dari benda-benda di sekitar.

### Indikator

- 3.8.2 Menentukan banyaknya sudut dan ruas garis (sisi) pada bangun datar tertentu.
- 4.6.1 Mengurai unsur-unsur bangun ruang yaitu sisi, sudut, dan rusuk.
- 4.6.2 Menggambar sisi bangun ruang berupa segi tiga, segi empat dan segi enam dengan ukuran tertentu.

### Bahasa Indonesia

- 3.2 Mengenal teks cerita narasi sederhana kegiatan dan bermain di lingkungan dengan bantuan guru atau teman dalam bahasa Indonesia lisan dan tulis yang dapat diisi dengan kosakata bahasa daerah untuk membantu pemahaman.
- 4.2 Memperagakan teks cerita narasi sederhana tentang kegiatan dan bermain di lingkungan secara mandiri dalam bahasa Indonesia lisan dan tulis yang dapat diisi dengan kosakata bahasa daerah untuk membantu penyajian.

### Indikator

- 3.2.4 Mencatat hal-hal pokok kegiatan dengan topik tertentu.
- 4.2.4 Membuat jadwal harian berdasarkan kegiatan dan aktivitas bermain yang dilakukan.



Diunduh dari <http://bse.kemdikbud.go.id>

## Uraian Kegiatan Pembelajaran

### Tujuan Pembelajaran:

1. Dengan mengamati isi bacaan naskah, siswa dapat mengidentifikasi dinamika gerak dengan percaya diri.
2. Dengan mengamati gambar, siswa dapat menirukan gerakan bekerja melalui gerak anggota tubuh dengan menggunakan tempo lambat sesuai dinamika gerak dengan percaya diri.
3. Dengan mengamati gambar, siswa dapat menirukan gerakan bekerja melalui gerak anggota tubuh dengan menggunakan tempo sedang sesuai dinamika gerak dengan percaya diri.
4. Dengan mengamati gambar, siswa dapat menentukan banyaknya sudut dan ruas garis (sisi) pada bangun datar tertentu dengan percaya diri.
5. Dengan media gambar gerobak sampah, siswa dapat mengurai unsur-unsur bangun ruang yaitu sisi, sudut, dan rusuk dengan cermat.
6. Dengan mengamati gambar, siswa dapat menggambar sisi bangun ruang berupa segi tiga, segi empat dan segi enam dengan ukuran tertentu dengan cermat.
7. Berdasarkan keterangan gambar, siswa dapat membuat jadwal harian berdasarkan kegiatan dan aktivitas bermain yang dilakukan di hari minggu dengan cermat.
8. Dengan membuat kreasi tempat tissue, siswa dapat menggambar segiempat dengan ukuran tertentu dengan cermat.
9. Berdasarkan jadwal harian yang telah dibuat, siswa dapat mencatat hal-hal pokok dalam membuat tissue dengan cermat.

### Media dan Alat Pembelajaran:

1. Buku Siswa Tema 5 "Hidup Bersih dan Sehat"
2. Kardus bekas, kertas kado/kertas koran/kalender yang tidak terpakai (tergantung selera), plastik parcel atau plastik biasa juga bisa, tali rafia, double tape/lem.
3. Gunting, jarum kasur, penggaris.

### Kegiatan Pembelajaran:

#### Pemotivasian

##### Alternatif Pembelajaran

- Pada awal pembelajaran, guru mengondisikan siswa secara klasikal dengan memberikan apersepsi.
- Guru menyampaikan pentingnya membuang sampah pada tempatnya.



### Ayo Mengamati

- Guru membimbing siswa untuk mengamati gambar Ayah yang sedang menimbun dan membakar barang bekas (*mengamati*).
- Siswa mengamati gambar gerobak sampah bentuk sisi-sisinya (*mengamati*).
- Siswa memahami teks bacaan tentang membersihkan halaman rumah.
- Guru memberikan pertanyaan-pertanyaan untuk mengecek pemahaman siswa.
  - Apakah yang dilakukan Ayah?
  - Apa bentuk sisi gerobak?



### Ayo Menanya

- Guru membimbing siswa untuk mengajukan pertanyaan tentang hasil pengamatannya.
- Kegiatan ini melatih anak untuk menumbuhkan rasa ingin tahu mereka.
- Siswa diminta menulis pertanyaannya, kemudian secara bergantian siswa mengajukan pertanyaan.
- Guru mencatat pertanyaan-pertanyaan siswa dan membahasnya secara klasikal.

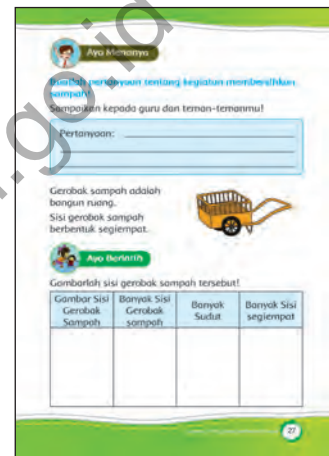

### Ayo Berlatih

- Siswa mengamati gambar sisi gerobak sampah, sisi gerobak sampah berbentuk segiempat.
- Guru dapat menjelaskan sisi gerobak sampah dengan media kardus atau benda lain.
- Siswa menggambar sisi bak sampah, menentukan banyak sisinya dan sudutnya.

Gambar Sisi Bak Sampah	Banyak Sisi Bak sampah	Banyak Sudut	Banyak Sisi segiempat
	4	4	4



### Ayo Bermain Peran

- Siswa mengamati teks naskah tentang gerakan petugas sampah dalam menarik gerobaknya.
- Siswa menirukan gerakan menarik gerobak di depan kelas.
- Setelah siswa menirukan gerakan menarik gerobak, guru meminta siswa menjelaskan gerakan kepala, tangan dan kaki ketika menarik gerobak.





## Ayo Berkreasi

- Alternatif Pembelajaran
- Siswa dibagi dalam beberapa kelompok, masing-kelompok 4-5 siswa.
- Masing-masing kelompok menyiapkan bahan dan alat untuk membuat kreasi tempat tissue.
- Guru menjelaskan bagaimana cara membuat kreasi tempat tissue.

### KREASI TISSU UNIK

Bahan : Kardus bekas, Kertas kado/kertas koran/kalender yang tidak terpakai (tergantung selera), plastik parcel atau pastik biasa juga bisa, tali rafi, Double tape/lem.

Alat : Gunting, jarum kasur, penggaris.

Cara Pembuatan :

1. Potong kardus berbentuk persegi dengan ukuran 15 x 15 cm sebanyak 6 buah.
2. Potong kertas kado dengan ukuran 16 cm x 16 cm 6 buah.
3. Potong plastik parcel atau plastik yang lainnya dengan ukuran 16 x 16 cm.
4. Tempelkan kertas kado pada potongan kardus yang telah di potong.
5. Tempelkan plastik parcel yang telah dipotong pada kardus yang telah dibungkus kertas kado.
6. Setelah plastik selesai ditempel baru kita mulai tahapan selanjutnya yaitu menjahit bagian sisi semua kardus yang telah dibungkus menggunakan tusuk festom.
7. Satukan semua kardus yang telah dibungkus. Gunakan tusuk jelujur pada masing masing sisi kardus. Agar lebih kuat kita bisa menjahit sudut kotak kardus pada bagian awal menjahit.
8. Setelah semua sisi disatukan, agar lebih manis boleh ditempel foto atau gambar lainnya di sisi masing-masing kardus yang sudah terbungkus kado sebelum dibungkus plastik.



## Ayo Menulis

- Siswa menulis cerita tentang pengalamannya membuat kreasi tempat tissue.
- Guru membimbing siswa dalam menuliskan cerita.
- Semua siswa menuliskan kegiatan di hari Minggu beserta waktunya.
- Guru membimbing siswa menemukan kegiatan-kegiatan yang berkaitan dengan perilaku hidup bersih dan sehat di rumah.



- Guru meminta siswa menyampaikan kegiatan-kegiatan yang dilakukan di hari Minggu. Secara klasikal guru bersama siswa mengidentifikasi kegiatan yang sesuai perilaku hidup bersih dan sehat dan mengidentifikasi kegiatan yang tidak sesuai perilaku hidup bersih dan sehat di rumah.

### Perilaku Hidup Bersih dan Sehat di Rumah

- Menyapu, mencuci tangan, berolahraga, membuang sampah pada tempatnya, dan lain-lain.

### Perilaku yang tidak sesuai Hidup Bersih dan Sehat di Rumah

- Membuang sampah sembarangan, merokok, dan lain-lain.
- Siswa menuliskan kegiatan-kegiatan yang berkaitan dengan menjaga kebersihan dan kesehatan di rumah.
- Guru bersama siswa mengevaluasi siapa yang sering berperilaku bersih dan sehat di rumah dan siswa yang tidak pernah berperilaku hidup bersih dan sehat di rumah.
- Guru menanamkan pentingnya perilaku hidup bersih dan sehat di rumah.

## Penilaian Pembelajaran:

### 1. Penilaian Sikap

No	Nama Siswa	Perubahan Tingkah Laku											
		Percaya Diri				Cermat				Disiplin			
		BT	MT	MB	SM	BT	MT	MB	SM	BT	MT	MB	SM
		1	2	3	4	1	2	3	4	1	2	3	4
1.	Dayu												
2.	Siti												
3.	Udin												
4.	Lani												
dst.	...												

### 2. Penilaian Pengetahuan

Instrumen penilaian: Tes Tertulis (isian)

- Menentukan banyak sisi, sudut, banyak sisi segiempat dari gerobak sampah.

Jawaban:

Banyak sisi bak mandi = 5

Banyak sudut segiempat = 4

Banyak sisi segiempat = 4

- Menuliskan Kegiatan di Rumah.

Kriteria Penilaian

Kriteria Penilaian	Bobot
Menulis 7 kegiatan dan memuat kegiatan perilaku hidup bersih dan sehat di rumah.	4
Menulis 5-6 kegiatan dan memuat kegiatan perilaku hidup bersih dan sehat di rumah.	3
Menulis 3-4 kegiatan dan memuat kegiatan perilaku hidup bersih dan sehat di rumah.	2
Menulis kurang dari 3 kegiatan dan memuat kegiatan perilaku hidup bersih dan sehat di rumah.	1



### 3. Penilaian Keterampilan

- a. Membuat pertanyaan dari gambar yang diamati.

Penilaian: Observasi (Pengamatan)

Lembar Pengamatan Kegiatan Bertanya

No.	Kriteria	Terlihat (✓)	Belum Terlihat (✓)
1.	Menggunakan kata tanya yang sesuai		
2.	Penggunaan tanda tanya pada kalimat tanya		
3.	Kesesuaian pertanyaan dengan gambar yang diamati		
4.	Menggunakan kata tanya yang bervariasi		

Hasil Pengamatan Kemampuan Mengajukan Pertanyaan

No.	Nama Siswa	Kriteria 1		Kriteria 2		Kriteria 3		Kriteria 4	
		T	BT	T	BT	T	BT	T	BT
1.									
2.									
3.									
4.									
5.									

Keterangan:

T: Terlihat

BT: Belum Terlihat

Berilah tanda centang (✓) pada kolom yang sesuai

- b. Menirukan gerakan bekerja melalui gerakan simbolik berdasarkan pengamatan.

Penilaian: Pengamatan

Rubrik Penilaian Menirukan Gerakan Bekerja Melalui Gerakan Simbolik Berdasarkan Pengamatan

No.	Kriteria	Terlihat (✓)	Belum Terlihat (✓)
1.	Keterampilan koordinasi kaki dan tangan dalam meniru gerakan menarik gerobak		
2.	Keseimbangan posisi badan dalam meniru gerakan menarik gerobak		
3.	Ketaatan pada aturan meniru menarik gerobak		

Hasil Pengamatan Menirukan Berbagai Gerakan

No.	Nama Siswa	Kriteria 1		Kriteria 2		Kriteria 3		Kriteria 4	
		T	BT	T	BT	T	BT	T	BT
1.									
2.									
3.									
4.									
5.									

Keterangan:

T: Terlihat

BT: Belum Terlihat

Berilah tanda centang (✓) pada kolom yang sesuai

c. Membuat Kreasi Tempat Tissue

Hasil Pengamatan Berdiskusi

Penilaian: Unjuk Kerja

Rubrik Penilaian Hasil Kreasi Tempat Tissue

No.	Kriteria	Baik Sekali	Baik	Cukup	Perlu Bimbingan
		4	3	2	1
1.	Ukuran dan Bentuk	Bentuk dan ukuran sesuai dengan prosedur	Bentuk sesuai prosedur dan ukuran sebagian berbeda.	Bentuk sesuai dan ukuran hampir semua berbeda	Bentuk ada yang tidak sesuai dan ukuran berbeda
2.	Kerapian	Seluruh pekerjaan rapi	Sebagian besar pekerjaan rapi	Sebagian kecil pekerjaan rapi	Pekerjaan tidak rapi

d. Membaca tulisan akibat tidak mencuci tangan.

Penilaian: Unjuk Kerja

Rubrik Menulis Kegiatan Menjaga Kebersihan dan Kesehatan di Rumah

No.	Kriteria	Baik Sekali	Baik	Cukup	Perlu Bimbingan
		4	3	2	1
1.	Penggunaan EYD yang tepat	Menggunakan huruf kapital, kata depan, dan tanda baca yang tepat tanpa bimbingan guru.	Ada beberapa penggunaan huruf kapital, kata depan, dan tanda baca kurang digunakan dengan tepat namun dilakukan tanpa bimbingan guru	Ada beberapa penggunaan huruf kapital, kata depan, dan tanda baca kurang digunakan dengan tepat dan dilakukan dengan bimbingan guru	Ada beberapa penggunaan huruf kapital, kata depan, dan tanda baca tidak digunakan dengan tepat dan dilakukan dengan bimbingan guru
2.	Kelengkapan penulisan kata	Seluruh kalimat menggunakan penulisan kata yang lengkap	Terdapat sebagian kecil penulisan kata yang kurang lengkap	Terdapat setengah dari teks penulisan kata yang belum lengkap	Sebagian besar kalimat menggunakan penulisan kata yang belum lengkap
3.	Kesesuaian isi teks yang ditulis dengan tema	Seluruh isi teks yang ditulis sesuai judul atau tema	Setengah atau lebih isi yang ditulis sesuai judul atau tema	Kurang dari setengah isi yang ditulis sesuai judul atau tema	Seluruh isi yang ditulis belum sesuai
4.	Penggunaan kalimat yang efektif	Mengandung unsur kalimat yang lengkap dengan susunan yang tepat	Mengandung unsur kalimat yang lengkap namun susunannya kurang tepat	Mengandung unsur kalimat yang kurang lengkap dan susunannya juga kurang tepat	Mengandung unsur kalimat yang kurang lengkap dan tidak jelas susunannya juga kurang sulit dipahami

**Kegiatan Pengayaan:**

1. Jika siswa sudah bisa menirukan gerakan menarik gerobak dengan baik, maka guru dapat memberikan penugasan berupa menirukan gerakan pekerjaan orang tua masing-masing.
2. Jika siswa sudah bisa menentukan sisi gerobak, maka guru dapat memberikan latihan lanjutan yaitu menentukan sisi-sisi benda yang lain.
3. Jika siswa sudah bisa membuat kreasi tempat tissue, maka guru dapat memberikan tugas kreasi yang lain dan diadakan pameran hasil karya siswa.
4. Jika siswa sudah bisa menuliskan kegiatan yang sesuai perilaku hidup bersih dan sehat, maka guru dapat memberikan tugas membuat klipng tentang hidup bersih dan sehat di rumah.

### Kegiatan Remedial:

1. Jika siswa kesulitan menirukan gerakan menarik gerobak dengan baik, maka guru dapat memberikan bimbingan.
2. Jika siswa kesulitan menentukan sisi gerobak, maka guru dapat memberikan model gerobak.
3. Jika siswa kesulitan membuat kreasi tempat tissue, maka guru dapat memberikan tugas kreasi sebagai tugas rumah.
4. Jika siswa kesulitan menuliskan kegiatan yang sesuai perilaku hidup bersih dan sehat, maka guru melakukan bimbingan yang intensif.

### Refleksi Guru:

1. Hal-hal apa saja yang perlu menjadi perhatian Bapak/Ibu selama pembelajaran?  
\_\_\_\_\_  
\_\_\_\_\_
2. Siswa mana saja yang perlu mendapatkan perhatian khusus?  
\_\_\_\_\_  
\_\_\_\_\_
3. Hal-hal apa saja menjadi catatan keberhasilan pembelajaran yang telah Bapak/Ibu lakukan?  
\_\_\_\_\_  
\_\_\_\_\_
4. Hal-hal apa saja yang harus diperbaiki dan ditingkatkan agar pembelajaran yang Bapak/Ibu lakukan menjadi lebih efektif?  
\_\_\_\_\_  
\_\_\_\_\_

### Kegiatan Bersama Orang Tua:

1. Dengan bantuan orang tuanya, siswa melakukan gerakan sesuai pekerjaan Ayah atau Ibunya.
2. Siswa menyimpulkan cerita dengan bantuan orang tua.

## Kunci Jawaban Lembar Penilaian

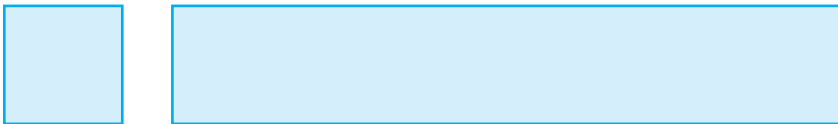
1. Siti mencuci tangan dengan sabun.  
Siti membuang sampah ditempat sampah.
2. Manfaat mencuci tangan dengan sabun adalah tangan bersih dari kuman penyakit.
3. Mencuci tangan dengan sabun, membuang sampah pada tempatnya, membersihkan kamar mandi, makan sayur dan buah setiap hari, dan lain-lain.
4. Bentuk sisi = segiempat  
Banyak sisi = 6 buah  
Banyak rusuk = 12 buah
5. Gambar sisi  

6. Hidup sehat, tidak terserang penyakit, dan lain-lain.
7. Sering terkena sakit.
8. Gerakan tangan mengayun, gerakan kaki melangkah maju-mundur, kanan-kiri.
9. Gerakan menyeberang selokan, naik titian, dan lain-lain.
10. Urutan gambar: Gambar Siti dan keluarga ke luar rumah, Gambar Siti dan keluarga di sawah, Gambar Siti tiba di rumah dengan ayah, ibu dan Ali dari sawah, Gambar Siti cuci tangan dan kaki dengan sabun.

## SUBTEMA 2 : Hidup Bersih dan Sehat di Sekolah

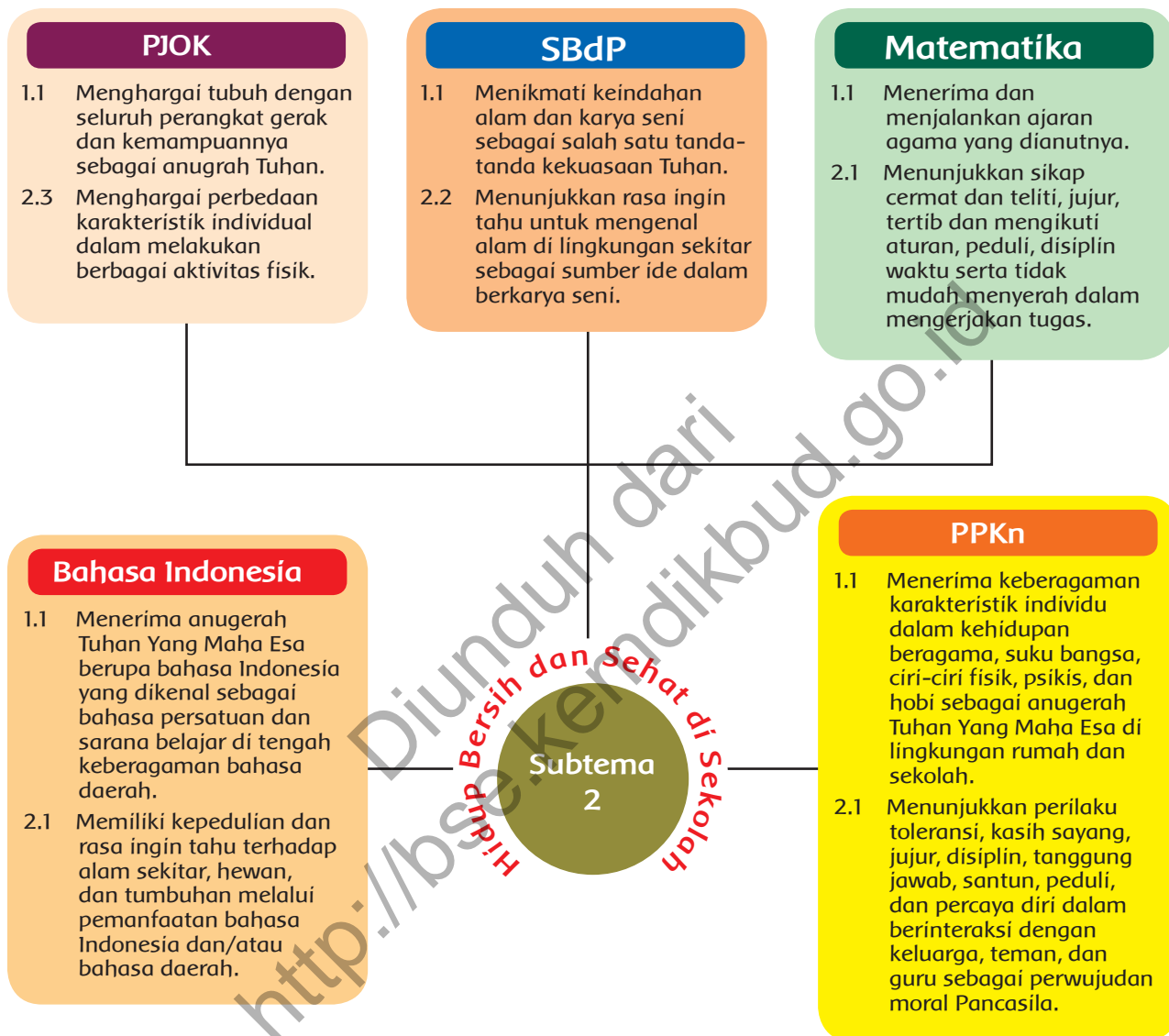
### Pemetaan Kompetensi Dasar 1 dan 2



# SUBTEMA 2 : Hidup Bersih dan Sehat di Rumah

## Pemetaan Kompetensi Dasar 3 dan 4

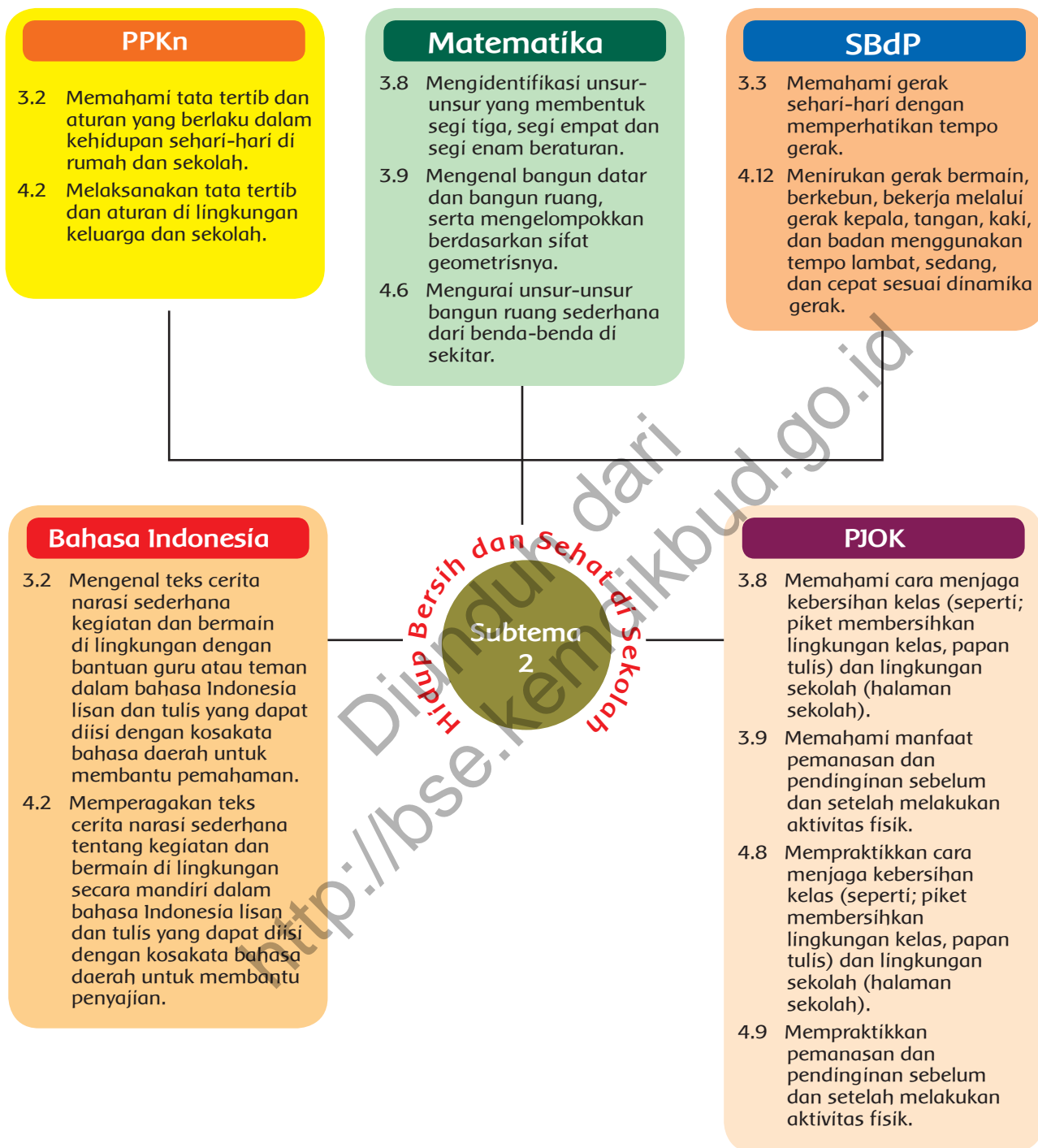

# RUANG LINGKUP PEMBELAJARAN

## Subtema 2: Hidup Bersih dan Sehat di Sekolah

Kegiatan Pembelajaran	Kemampuan yang Dikembangkan
<p><b>Pembelajaran 1</b></p> <ol style="list-style-type: none"> <li>Mengidentifikasi aturan yang berlaku dalam kehidupan sehari-hari di sekolah.</li> <li>Melaksanakan aturan yang berlaku di sekolah.</li> <li>Mengurai unsur bangun ruang.</li> <li>Menentukan banyak sudut dan sisi segitiga dan segiempat.</li> <li>Menentukan perbedaan segitiga dan segiempat.</li> <li>Menulis cerita narasi tentang merawat kuku, telinga, gigi, dan rambut dengan EYD yang tepat.</li> </ol>	<p><b>Sikap</b></p> <ul style="list-style-type: none"> <li>Cermat, disiplin, dan percaya diri.</li> </ul> <p><b>Pengetahuan</b></p> <ul style="list-style-type: none"> <li>Menentukan banyak sudut dan sisi segitiga dan segiempat.</li> </ul> <p><b>Keterampilan</b></p> <ul style="list-style-type: none"> <li>Mengajukan pertanyaan tentang perilaku hidup bersih dan sehat di sekolah.</li> <li>Menulis cara merawat kuku, telinga, gigi, dan rambut.</li> <li>Menulis cerita.</li> </ul>
<p><b>Pembelajaran 2</b></p> <ol style="list-style-type: none"> <li>Mengidentifikasi cara membersihkan kelas.</li> <li>Melakukan piket.</li> <li>Mendemonstrasikan cara membersihkan lemari.</li> <li>Membersihkan halaman kelas.</li> <li>Melakukan tata tertib sekolah.</li> <li>Mengelompokkan kegiatan yang sesuai dan tidak sesuai dengan PHBS.</li> <li>Menulis cerita tentang membersihkan lemari dengan EYD yang benar.</li> <li>Membacakan cerita yang telah ditulis.</li> <li>Mempraktikkan gerakan pemanasan.</li> </ol>	<p><b>Sikap</b></p> <ul style="list-style-type: none"> <li>Cermat, disiplin, dan percaya diri.</li> </ul> <p><b>Pengetahuan</b></p> <ul style="list-style-type: none"> <li>Mengelompokkan kegiatan yang sesuai tata tertib hidup bersih dan sehat.</li> </ul> <p><b>Keterampilan</b></p> <ul style="list-style-type: none"> <li>Membersihkan kelas.</li> <li>Mengajukan pertanyaan.</li> <li>Mengemukakan pendapat dalam berdiskusi.</li> <li>Menulis cerita.</li> <li>Membacakan cerita.</li> </ul>
<p><b>Pembelajaran 3</b></p> <ol style="list-style-type: none"> <li>Mengidentifikasi gerak berkebun.</li> <li>Menanamkan budaya makan buah dan sayur.</li> <li>Menyanyikan lagu.</li> <li>Menirukan gerakan menggunting.</li> <li>Menggambar sisi bangun ruang.</li> <li>Menentukan bentuk sisi, banyak sisi dan sudut bangun segitiga.</li> <li>Membuat kreasi dari bangun segitiga dan segiempat.</li> <li>Menulis cerita tentang kunjungan ke kebun sekolah sesuai dengan EYD yang benar.</li> <li>Membaca cerita tentang kunjungan ke kebun sekolah.</li> </ol>	<p><b>Sikap</b></p> <ul style="list-style-type: none"> <li>Cermat, disiplin, dan percaya diri.</li> </ul> <p><b>Pengetahuan</b></p> <ul style="list-style-type: none"> <li>Menyebutkan buah dan sayur.</li> <li>Menyebutkan bentuk sisi, banyak sudut, dan banyak sisi bangun ruang.</li> </ul> <p><b>Keterampilan</b></p> <ul style="list-style-type: none"> <li>Mengamati dan mencoba menirukan gerakan bekerja menggunting.</li> <li>Mengajukan pertanyaan.</li> <li>Menyusun tanggram.</li> <li>Menuliskan cerita.</li> <li>Bercerita pengalaman.</li> </ul>

# RUANG LINGKUP PEMBELAJARAN

## Subtema 2: Hidup Bersih dan Sehat di Sekolah

Kegiatan Pembelajaran	Kemampuan yang Dikembangkan
<p><b>Pembelajaran 4</b></p> <ol style="list-style-type: none"> <li>1. Mengelompokkan perilaku yang sesuai dan tidak sesuai dengan PHBS.</li> <li>2. Membuat slogan.</li> <li>3. Membaca hasil diskusi tentang PHBS.</li> <li>4. Membuat kreasi menggambar kotak sampah di kelas.</li> <li>5. Menemukan bangun segitiga dan segiempat dari kotak sampah.</li> </ol>	<p><b>Sikap</b></p> <ul style="list-style-type: none"> <li>• Cermat, disiplin, dan percaya diri.</li> </ul> <p><b>Pengetahuan</b></p> <ul style="list-style-type: none"> <li>• Menentukan isi dokumen keluarga.</li> </ul> <p><b>Keterampilan</b></p> <ul style="list-style-type: none"> <li>• Mengajukan pertanyaan.</li> <li>• Membuat slogan.</li> <li>• Membaca hasil diskusi.</li> <li>• Menggambar benda berupa bangun ruang.</li> </ul>
<p><b>Pembelajaran 5</b></p> <ol style="list-style-type: none"> <li>1. Melakukan senam kesegaran jasmani.</li> <li>2. Menulis manfaat gerakan pemanasan dan pendinginan pada senam.</li> <li>3. Mengelompokkan berbagai contoh kegiatan yang sesuai aturan yang berlaku di sekolah.</li> <li>4. Menulis pengalaman mengikuti kegiatan senam dengan EYD yang benar.</li> <li>5. Membaca cerita narasi yang telah ditulis.</li> </ol>	<p><b>Sikap</b></p> <ul style="list-style-type: none"> <li>• Cermat, disiplin, dan percaya diri.</li> </ul> <p><b>Pengetahuan</b></p> <ul style="list-style-type: none"> <li>• Mengelompokkan kegiatan yang sesuai dengan perilaku hidup bersih dan sehat.</li> </ul> <p><b>Keterampilan</b></p> <ul style="list-style-type: none"> <li>• Melakukan gerakan dasar pemanasan dan pendinginan.</li> <li>• Mengemukakan pendapat tentang manfaat pemanasan dan pendinginan.</li> <li>• Menulis cerita.</li> <li>• Membaca cerita.</li> <li>• Membacakan rangkuman hasil diskusi</li> </ul>
<p><b>Pembelajaran 6</b></p> <ol style="list-style-type: none"> <li>1. Mengidentifikasi gerakan bekerja.</li> <li>2. Menirukan gerakan bekerja.</li> <li>3. Membuat kreasi bangun dari sedotan.</li> <li>4. Berdiskusi tentang perbedaan sisi antara bangun datar dan bangun ruang.</li> <li>5. Menggambar bangun datar dan bangun ruang.</li> <li>6. Membuat jadwal kegiatan.</li> <li>7. Menulis cerita tentang kegiatan pemeriksaan kesehatan.</li> <li>8. Menyimpulkan isi cerita.</li> </ol>	<p><b>Sikap</b></p> <ul style="list-style-type: none"> <li>• Cermat, disiplin, dan percaya diri.</li> </ul> <p><b>Pengetahuan</b></p> <ul style="list-style-type: none"> <li>• Menentukan kegiatan harian.</li> </ul> <p><b>Keterampilan</b></p> <ul style="list-style-type: none"> <li>• Menggambar sisi bangun ruang.</li> <li>• Membuat kreasi bangun dengan sedotan.</li> <li>• Mengajukan pendapat.</li> <li>• Membuat jadwal kegiatan.</li> <li>• Menirukan gerakan bekerja melalui gerakan simbolik berdasarkan pengamatan.</li> <li>• Menulis inti cerita.</li> </ul>



## Pemetaan Indikator Pembelajaran

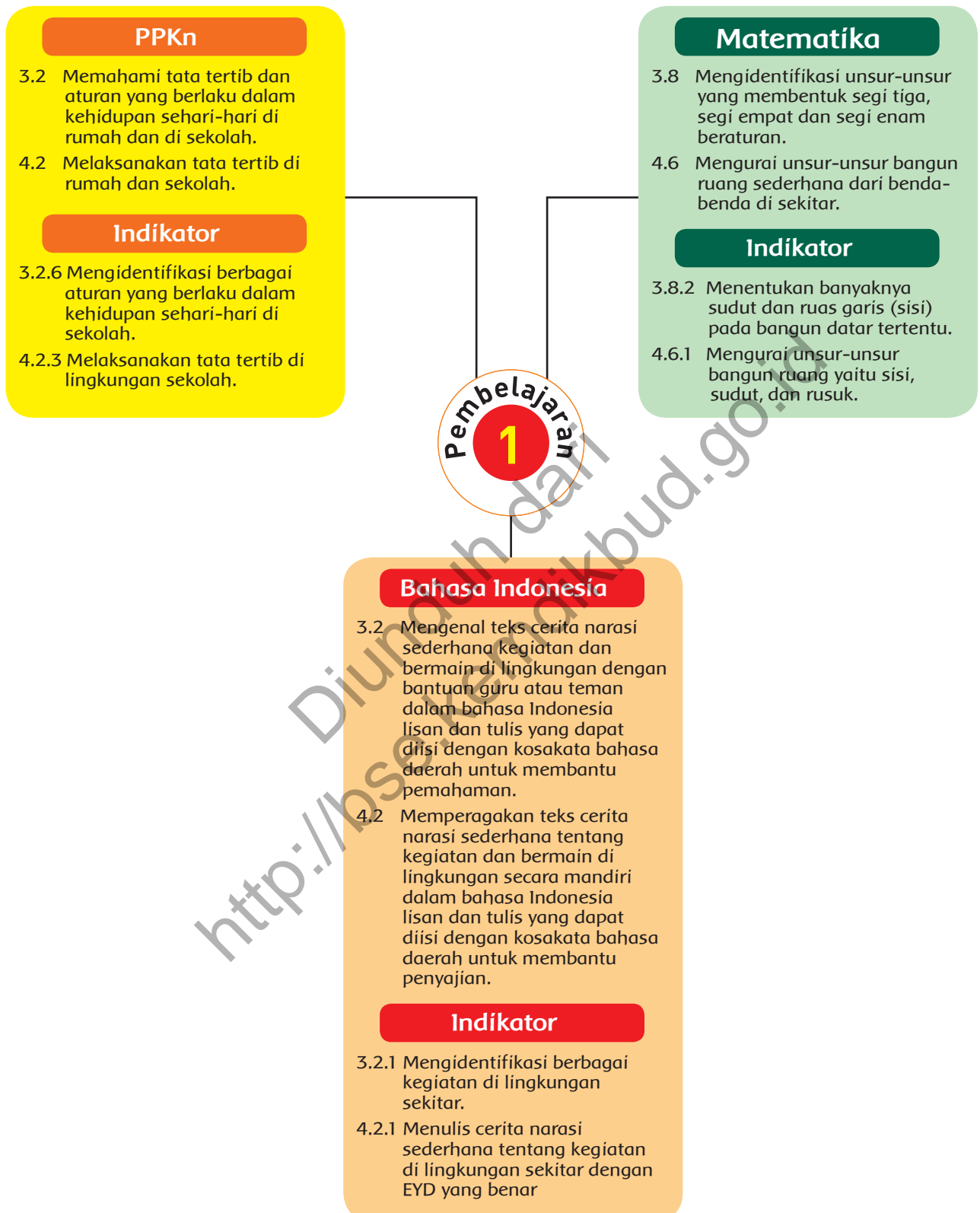

## Uraian Kegiatan Pembelajaran

### Tujuan Pembelajaran:

1. Dengan mengamati gambar, siswa mengidentifikasi aturan yang berlaku dalam kehidupan sehari-hari dengan cermat.
2. Dengan teks bacaan dan mengamati gambar, siswa dapat melaksanakan aturan di sekolah dengan disiplin.
3. Dengan media gambar bungkus pensil, siswa dapat mengurai sisi-sisi bangun ruang dengan cermat.
4. Dengan menggambar sisi bangun ruang, siswa dapat menentukan banyak sudut dan banyak sisi segitiga dan segiempat dengan penuh percaya diri.
5. Dengan mengamati banyak sudut dan sisi segitiga dan segiempat, siswa dapat membedakan segitiga dan segiempat dengan cermat.
6. Dengan penjelasan guru, siswa dapat menulis cara merawat kuku, telinga, gigi, dan rambut dengan cermat.
7. Dengan mengamati gambar, siswa dapat mengidentifikasi berbagai kegiatan di lingkungan sekitar dengan penuh percaya diri.
8. Dengan mendengarkan guru dan pengalaman di rumah, siswa dapat menulis cerita tentang cara merawat kuku, telinga, gigi, dan rambut dengan cermat.

### Media dan Alat Pembelajaran:

1. Buku Siswa Tema 5 "Hidup Bersih dan Sehat".
2. Bungkus sikat gigi.

### Kegiatan Pembelajaran:

- Pada awal pembelajaran, guru mengondisikan siswa secara klasikal dengan mendeskripsikan ilustrasi gambar dan menerangkan maksud isi teks bacaan yang merangkum kompetensi-kompetensi yang akan dipelajari dalam subtema 2.
- Siswa mengamati gambar yang menunjukkan perilaku hidup bersih dan sehat di sekolah.
- Siswa diberi kesempatan mengamati dan menganalisis gambar secara cermat.





### Ayo Mengamati

- Guru membimbing siswa untuk mengamati gambar Siti dan teman-temannya diperiksa Guru (*mengamati*).
- Siswa mengamati teks “Hidup Bersih dan Sehat di sekolah” (*mengamati*).
- Guru memberikan pertanyaan-pertanyaan untuk mengecek pemahaman siswa.
  1. Apa yang dilakukan Siti di sekolah?
  2. Apakah yang sedang dibersihkan?
  3. Mengapa kita harus merawat kuku, telinga, gigi, dan rambut?

Pertanyaan-pertanyaan tersebut mengarahkan pemahaman tentang perilaku hidup bersih dan sehat di sekolah.



### Ayo Menanya

- Guru membimbing siswa untuk mengajukan pertanyaan tentang hasil pengamatannya.
- Kegiatan ini melatih anak untuk menumbuhkan rasa ingin tahu mereka.
- Siswa diminta menulis pertanyaannya, kemudian secara bergantian siswa mengajukan pertanyaan.
- Guru mencatat pertanyaan-pertanyaan siswa dan membahasnya secara klasikal.
- Siswa mengamati gambar bungkus sikat gigi dengan benar.
- Guru menunjukkan sisi-sisi bangun ruang bungkus sikat gigi dengan benda langsung.

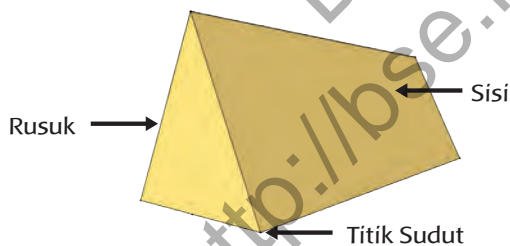

Sisi bungkus sikat berupa 2 segitiga dan 3 segiempat.



### Ayo Berlatih

- Siswa menentukan banyak sudut dan banyak sisi bangun segiempat dan segitiga.

Potongan sisi	Banyak sudut	Banyak ruas garis
 segiempat		
		



Potongan sisi	Banyak sudut	Banyak ruas garis
 segitiga		

- Gunakan rubrik menyelesaikan soal latihan untuk mengetahui tingkat pencapaian siswa.
- Berdasarkan tabel banyak sudut dan sisi segiempat dan segitiga di atas siswa menyimpulkan perbedaan segitiga dan segiempat.

**Alternatif Jawaban:**

Segitiga adalah bangun datar yang memiliki 3 sudut dan 3 sisi. Sedangkan segiempat bangun datar yang memiliki 4 sudut dan 4 sisi.

- Guru menjelaskan kembali cara membersihkan kuku, telinga, gigi, dan rambut.

Perawatan	Cara Merawat
Kuku	Dipotong
Telinga	Dibersihkan
Gigi	Disikat
Rambut	Di keramas pakai sampo, Disisir, dicukur rapi

- Guru mengecek masing-masing anak bagaimana cara merawat dan apakah bisa dengan mandiri atau dibantu oleh orang tua.



**Ayo Menulis**

- Siswa mengingat langkah-langkah merawat kuku, telinga, gigi, dan rambut.
- Guru membimbing siswa untuk menulis cerita sederhana tentang cara merawat kuku, telinga, gigi, dan rambut.



**Ayo Menulis**

Tuliskan cerita dengan penulisan sendiri!

Tuliskan cerita tentang cara merawat kuku, telinga, gigi, dan rambut!

**Belajar Bersama Orang Tua**

- Merenungkan sudut dan sisi segitiga.
- Menjaga kebersihan kuku, telinga, gigi, dan rambut.

## Penilaian Pembelajaran:

### 1. Penilaian Sikap

No	Nama Siswa	Perubahan Tingkah Laku											
		Percaya Diri				Cermat				Disiplin			
		BT	MT	MB	SM	BT	MT	MB	SM	BT	MT	MB	SM
		1	2	3	4	1	2	3	4	1	2	3	4
1.	Dayu												
2.	Siti												
3.	Udin												
4.	Lani												
dst.	...												

### 2. Penilaian Pengetahuan

Instrumen penilaian: Tes Tertulis (isian)

- a. Menentukan banyak sudut dan banyak sisi bangun segitiga dan segiempat.

Jawaban:

Segitiga memiliki 3 sudut dan 3 sisi. Sedangkan segiempat memiliki 4 sudut dan 4 sisi.

- b. Menuliskan cara merawat kuku, telinga, gigi, dan rambut

Rubrik Penilaian

Kriteria	Bobot
Menuliskan cara merawat kuku, telinga, gigi, dan rambut dengan mandiri sesuai EYD.	4
Menuliskan sebagian besar cara merawat kuku, telinga, gigi, dan rambut dengan mandiri sesuai EYD.	3
Menuliskan sebagian kecil cara merawat kuku, telinga, gigi, dan rambut dengan mandiri sesuai EYD.	2
Menuliskan sebagian kecil cara merawat kuku, telinga, gigi, dan rambut dengan dibantu sesuai EYD.	1

### 3. Penilaian Keterampilan

- a. Membuat pertanyaan dari gambar yang diamati.

Penilaian: Observasi (Pengamatan)

Lembar Pengamatan Kegiatan Bertanya

No.	Kriteria	Terlihat (✓)	Belum Terlihat (✓)
1.	Menggunakan kata tanya yang sesuai		
2.	Penggunaan tanda tanya pada kalimat tanya		
3.	Kesesuaian pertanyaan dengan gambar yang diamati		
4.	Menggunakan kata tanya yang bervariasi		

Hasil Pengamatan Kegiatan Bertanya

No.	Nama Siswa	Kriteria 1		Kriteria 2		Kriteria 3		Kriteria 4	
		T	BT	T	BT	T	BT	T	BT
1.									
2.									
3.									
4.									
5.									

Keterangan:

T : Terlihat

BT : Belum Terlihat

Beri tanda centang (✓) pada kolom yang sesuai

- b. Menulis kesimpulan tentang perbedaan segitiga dan segiempat dengan EYD yang tepat.  
 Penilaian: Unjuk Kerja  
 Rubrik Menulis Kesimpulan

No.	Kriteria	Baik Sekali	Baik	Cukup	Perlu Bimbingan
		4	3	2	1
1.	Penggunaan EYD yang tepat	Menggunakan huruf kapital, kata depan, dan tanda baca yang tepat tanpa bimbingan guru.	Ada beberapa penggunaan huruf kapital, kata depan, dan tanda baca kurang digunakan dengan tepat namun dilakukan tanpa bimbingan guru	Ada beberapa penggunaan huruf kapital, kata depan, dan tanda baca kurang digunakan dengan tepat dan dilakukan dengan bimbingan guru	Ada beberapa penggunaan huruf kapital, kata depan, dan tanda baca tidak digunakan dengan tepat dan dilakukan dengan bimbingan guru
2.	Kelengkapan penulisan kata	Seluruh kalimat menggunakan penulisan kata yang lengkap	Terdapat sebagian kecil penulisan kata yang kurang lengkap	Terdapat setengah dari teks penulisan kata yang belum lengkap	Sebagian besar kalimat menggunakan penulisan kata yang belum lengkap
3.	Kesesuaian isi teks yang ditulis dengan tema	Seluruh isi teks yang ditulis sesuai judul atau tema	Setengah atau lebih isi karangan sesuai judul atau tema	Kurang dari setengah isi karangan sesuai judul atau tema	Seluruh isi karangan belum sesuai
4.	Penggunaan kalimat yang efektif	Mengandung unsur kalimat yang lengkap dengan susunan yang tepat	Mengandung unsur kalimat yang lengkap namun susunannya kurang tepat	Mengandung unsur kalimat yang kurang lengkap dan susunannya juga kurang tepat	Mengandung unsur kalimat yang kurang lengkap dan tidak jelas susunannya juga kurang sulit dipahami

- c. Menulis cerita sederhana cara merawat kuku, telinga, gigi, dan rambut dengan EYD yang tepat

Penilaian: Unjuk Kerja

Rubrik Menulis Cerita

No.	Kriteria	Baik Sekali	Baik	Cukup	Perlu Bimbingan
		4	3	2	1
1.	Penggunaan EYD yang tepat	Menggunakan huruf kapital, kata depan, dan tanda baca yang tepat tanpa bimbingan guru.	Ada beberapa penggunaan huruf kapital, kata depan, dan tanda baca kurang digunakan dengan tepat namun dilakukan tanpa bimbingan guru	Ada beberapa penggunaan huruf kapital, kata depan, dan tanda baca kurang digunakan dengan tepat dan dilakukan dengan bimbingan guru	Ada beberapa penggunaan huruf kapital, kata depan, dan tanda baca tidak digunakan dengan tepat dan dilakukan dengan bimbingan guru
2.	Kelengkapan penulisan kata	Seluruh kalimat menggunakan penulisan kata yang lengkap	Terdapat sebagian kecil penulisan kata yang kurang lengkap	Terdapat setengah dari teks penulisan kata yang belum lengkap	Sebagian besar kalimat menggunakan penulisan kata yang belum lengkap
3.	Kesesuaian isi teks yang ditulis dengan tema	Seluruh isi teks yang ditulis sesuai judul atau tema	Setengah atau lebih isi karangan sesuai judul atau tema	Kurang dari setengah isi karangan sesuai judul atau tema	Seluruh isi karangan belum sesuai
4.	Penggunaan kalimat yang efektif	Mengandung unsur kalimat yang lengkap dengan susunan yang tepat	Mengandung unsur kalimat yang lengkap namun susunannya kurang tepat	Mengandung unsur kalimat yang kurang lengkap dan susunannya juga kurang tepat	Mengandung unsur kalimat yang kurang lengkap dan tidak jelas susunannya juga kurang sulit dipahami

### Pengayaan:

1. Jika siswa sudah bisa menentukan banyak sudut dan banyak sisi bangun datar segitiga, maka guru dapat memberikan penugasan mencari benda ruang yang memiliki sisi berbentuk segitiga.
2. Jika siswa sudah bisa menyebutkan cara merawat kuku, telinga, gigi, dan rambut, guru membimbing siswa melakukan perawatan kuku, telinga, gigi, dan rambut secara berkala.
3. Jika siswa sudah bisa menulis cerita tentang pengalaman merawat kuku, telinga, gigi, dan rambut, maka guru dapat memberi tugas membuat pajangan di kelas.

### Remedial

1. Jika siswa kesulitan menentukan banyak sudut dan banyak sisi bangun datar segitiga, guru menjelaskan kembali dengan alat peraga atau benda sekitar kelas yang memiliki bentuk segitiga.
2. Jika siswa kesulitan dalam menyebutkan cara merawat kuku, telinga, gigi, dan rambut, guru dapat membimbing siswa dengan mencontohkan cara merawat secara langsung.

3. Jika siswa kesulitan menulis cerita tentang cara merawat kuku, telinga, gigi, dan rambut, maka guru membimbing secara intensif.

### Refleksi Guru:

1. Hal-hal apa saja yang perlu menjadi perhatian Bapak/Ibu selama pembelajaran?  
\_\_\_\_\_  
\_\_\_\_\_
2. Siswa mana saja yang perlu mendapatkan perhatian khusus?  
\_\_\_\_\_  
\_\_\_\_\_
3. Hal-hal apa saja menjadi catatan keberhasilan pembelajaran yang telah Bapak/Ibu lakukan?  
\_\_\_\_\_  
\_\_\_\_\_
4. Hal-hal apa saja yang harus diperbaiki dan ditingkatkan agar pembelajaran yang Bapak/Ibu lakukan menjadi lebih efektif?  
\_\_\_\_\_  
\_\_\_\_\_

### Kegiatan Bersama Orang Tua:

1. Dengan bantuan orang tuanya, siswa menyebutkan sudut dan sisi dari segitiga.
2. Orang tua mengecek kebersihan kuku, telinga, gigi, dan rambut.

Diunduh dari  
<http://bse.kemdikbud.go.id>



## Pemetaan Indikator Pembelajaran

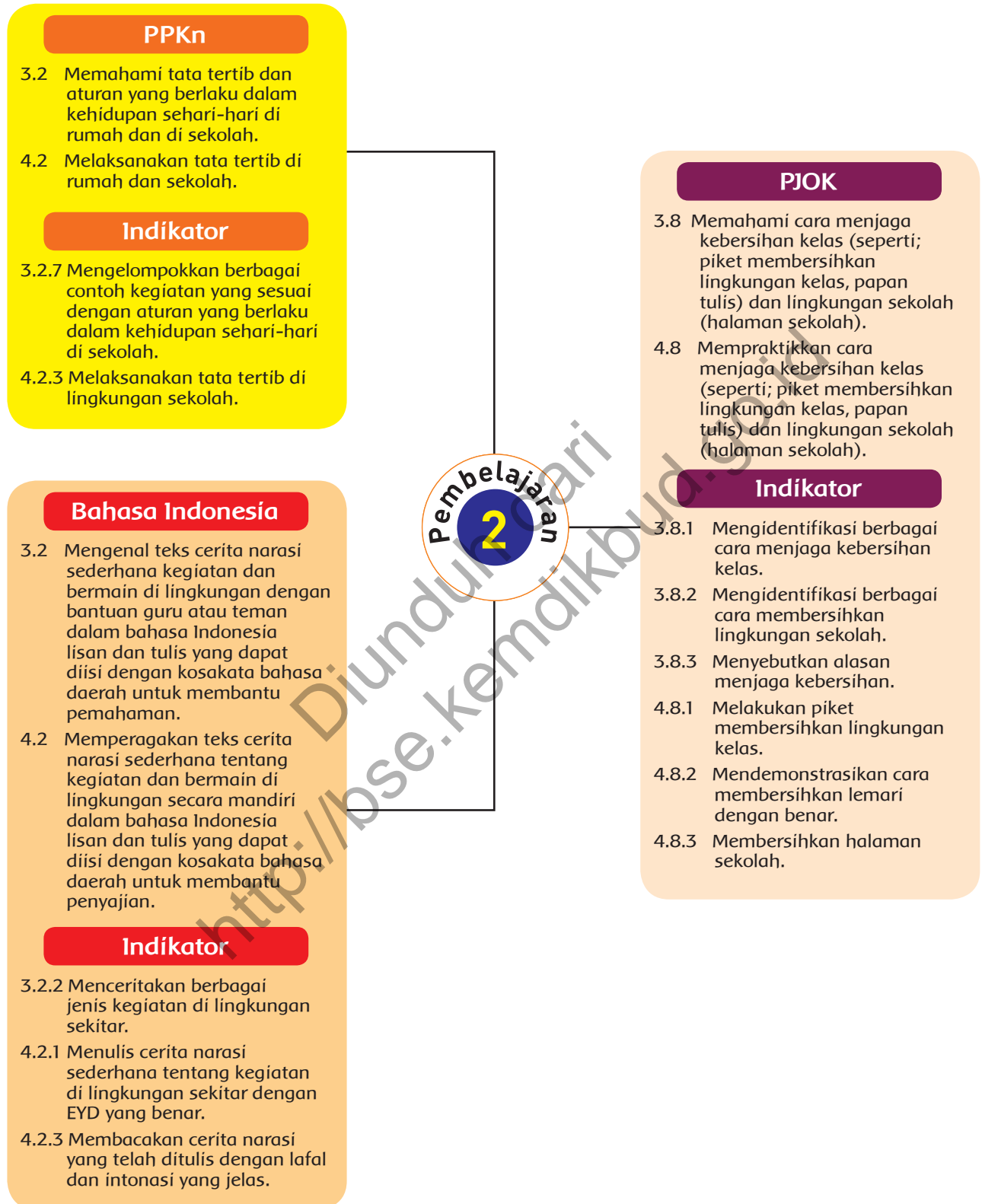

## Uraian Kegiatan Pembelajaran

### Tujuan Pembelajaran:

1. Dengan tanya jawab dan pengamatan gambar tentang kegiatan tugas piket siswa, siswa dapat mengidentifikasi berbagai cara menjaga kebersihan kelas dengan cermat.
2. Dengan teks bacaan, siswa dapat menyebutkan alasan membersihkan kelas dengan percaya diri.
3. Dengan petunjuk sederhana, siswa dapat melakukan piket dengan penuh percaya diri.
4. Dengan petunjuk sederhana, siswa dapat mendemonstrasikan cara membersihkan lemari dengan penuh percaya diri.
5. Dengan petunjuk sederhana, siswa dapat mendemonstrasikan cara membersihkan lingkungan kelas dengan penuh percaya diri.
6. Dengan petunjuk sederhana, siswa dapat mendemonstrasikan cara membersihkan halaman sekolah dengan penuh percaya diri.
7. Dengan mengamati gambar, siswa dapat mengelompokkan berbagai contoh kegiatan yang sesuai dengan aturan yang berlaku dalam kehidupan sehari-hari di sekolah dengan cermat.
8. Dengan bimbingan guru, siswa dapat melaksanakan tata tertib di lingkungan sekolah dengan disiplin.
9. Dengan bimbingan guru, siswa dapat menceritakan kegiatan di lingkungan sekolah dengan percaya diri.
10. Dengan presentasi secara bergantian, siswa dapat membacakan cerita berbagai tugas di lingkungan sekolah dengan cermat dan penuh percaya diri.

### Media dan Alat Pembelajaran:

1. Buku Siswa Tema 5 "Hidup Bersih dan Sehat."

### Kegiatan Pembelajaran:

#### Pemotivasian

- Pada awal pembelajaran, guru mengondisikan siswa secara klasikal dengan mendeskripsikan ilustrasi gambar dan menerangkan maksud isi teks bacaan yang merangkum kompetensi-kompetensi yang akan dipelajari.
- Siswa diberi kesempatan mengamati dan menganalisis gambar secara cermat.



### Ayo Mengamati

- Guru membimbing siswa untuk mengamati gambar Siti dan teman-temannya membersihkan kelas (*mengamati*).
- Siswa mengamati teks bacaan tentang membersihkan kelas (*mengamati*).
- Guru memberikan pertanyaan-pertanyaan untuk mengecek pemahaman siswa.
  - Apa yang dilakukan Siti di kelas?
  - Mengapa kelas harus bersih?

Pertanyaan-pertanyaan tersebut mengarahkan pemahaman tentang perilaku hidup bersih dan sehat di sekolah.



### Ayo Menanya

- Guru membimbing siswa untuk mengajukan pertanyaan tentang hasil pengamatannya.
- Kegiatan ini melatih anak untuk menumbuhkan rasa ingin tahu mereka.
- Siswa diminta menulis pertanyaannya, kemudian secara bergantian siswa mengajukan pertanyaan.
- Guru mencatat pertanyaan-pertanyaan siswa dan membahasnya secara klasikal.



### Ayo Bermain Peran

- Siswa mengamati gambar Dayu membersihkan lemari dengan cermat.
- Guru memberi contoh cara membersihkan lemari dengan benar.
- Cara membersihkan lemari dengan kain adalah basahi kain lap dengan air bersih, kemudian kain basah dipakai membersihkan lemari.
- Guru membimbing siswa secara bergantian membersihkan lemari.



### Ayo Mengamati

- Siswa mengamati gambar Beni menyapu halaman dengan cermat.
- Siswa mengamati isi teks bacaan dengan teliti.
- Guru memberikan pertanyaan-pertanyaan untuk mengecek pemahaman siswa.

Pertanyaan:

- Apakah yang dilakukan Edo?
- Mengapa Edo mengambil kaleng bekas di halaman kelas?



## Ayo Beraktivitas

- Siswa membersihkan halaman kelas dengan bimbingan guru.
- Siswa dibagi dalam beberapa kelompok untuk mempercepat dalam membersihkan halaman kelas.
- Siswa diminta mencatat apa yang telah dilakukan ketika membersihkan halaman kelas.



## Ayo Berdiskusi

### Alternatif Pembelajaran

- Guru membagi siswa dalam beberapa kelompok, setiap kelompok berdiskusi tentang alasan menjaga kebersihan sekolah.
- Hasil diskusi kelompok disampaikan ke kelas, kelompok yang lain menanggapi.
- Guru mengamati proses diskusi dengan mengisi lembar observasi diskusi.
- Setelah selesai masing-masing kelompok dapat memajang hasil kerja kelompok di dinding kelas.



## Ayo Berlatih

- Siswa mengamati gambar dengan cermat.
- Siswa memberi tanda centang (✓) untuk kegiatan yang sesuai hidup bersih dan sehat dan tanda (✗) untuk kegiatan yang tidak sesuai hidup bersih dan sehat di sekolah.

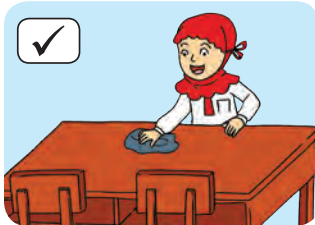

- Guru membahas masing-masing gambar bersama siswa.
- Gambar yang sesuai PHBS adalah gambar Siti membersihkan meja dan gambar Beni menyapu halaman kelas.
- Gambar yang tidak sesuai adalah gambar membuang sampah sembarangan dan gambar anak membuang bungkus es krim sembarangan.





### Ayo Menulis

- Siswa mengingat langkah-langkah membersihkan lemari.
- Guru membimbing siswa untuk menulis cerita sederhana tentang cara membersihkan lemari.



### Ayo Membaca

- Siswa membaca cerita yang telah ditulis dengan percaya diri.
- Guru memberikan contoh cara membaca sesuai EYD yang benar.



## Penilaian Pembelajaran:

### 1. Penilaian Sikap

No	Nama Siswa	Perubahan Tingkah Laku											
		Percaya Diri				Cermat				Disiplin			
		BT	MT	MB	SM	BT	MT	MB	SM	BT	MT	MB	SM
		1	2	3	4	1	2	3	4	1	2	3	4
1.	Dayu												
2.	Siti												
3.	Udin												
4.	Lani												
dst.	...												

### 2. Penilaian Pengetahuan

Instrumen penilaian: Tes Tertulis (isian)

Mengelompokkan perilaku yang sesuai dengan perilaku hidup bersih dan perilaku yang tidak sesuai dengan perilaku hidup bersih dan sehat.

Jawaban:

Perilaku yang sesuai PHBS adalah membersihkan lemari dan menyapu, sedangkan perilaku yang tidak sesuai merokok dan membuang sampah sembarangan.

### 3. Penilaian Keterampilan

a. Membuat pertanyaan dari gambar yang diamati.

Penilaian: Observasi (Pengamatan)

Lembar Pengamatan Kegiatan Bertanya

No.	Kriteria	Terlihat (✓)	Belum Terlihat (✓)
1.	Menggunakan kata tanya yang sesuai		
2.	Penggunaan tanda tanya pada kalimat tanya		
3.	Kesesuaian pertanyaan dengan gambar yang diamati		
4.	Menggunakan kata tanya yang bervariasi		

### Hasil Pengamatan Kegiatan Bertanya

No.	Nama Siswa	Kriteria 1		Kriteria 2		Kriteria 3		Kriteria 4	
		T	BT	T	BT	T	BT	T	BT
1.									
2.									
3.									
4.									
5.									

Keterangan:

T : Terlihat

BT : Belum Terlihat

Beri tanda centang (✓) pada kolom yang sesuai

### b. Mendemonstrasikan Cara Membersihkan Lemari

No	Kriteria	Sangat baik	Baik (3)	Cukup (2)	Kurang (1)
1	Kelancaran Berbicara	berbicara dengan lancar tanpa terbata-bata dan tidak perlu bimbingan guru	berbicara dengan sedikit terbata-bata tapi tidak perlu bimbingan guru	berbicara dengan sedikit terbata-bata dan perlu sedikit bimbingan guru	kesulitan mengungkapkan ide sehingga butuh banyak bimbingan guru
2	Isi Demonstrasi	Isi demonstrasi sesuai dengan langkah kerja dan diceritakan dengan objektif	Isi demonstrasi kurang sesuai dengan langkah kerja namun diceritakan dengan objektif	Isi demonstrasi kurang sesuai dengan langkah kerja dan ada cerita yang kurang objektif	Isi demonstrasi kurang sesuai dengan langkah kerja dan tidak objektif
3	Lafal dan Intonasi	Mengucapkan lafal dan intonasi yang tepat	Mengucapkan lafal yang tepat namun ada beberapa intonasi yang kurang tepat	Mengucapkan lafal ada yang kurang tepat dan ada intonasi yang kurang tepat	Mengucapkan lafal ada yang kurang tepat dan tidak menggunakan intonasi yang tepat
4	Mimik	Menggunakan ekspresi yang sesuai dan pandangan mata keberbagai arah	Menggunakan ekspresi yang kurang sesuai namun pandangan mata keberbagai arah	Menggunakan ekspresi yang kurang sesuai dan pandangan mata hanya kesatu arah saja	Menggunakan ekspresi yang tidak sesuai dan pandangan mata hanya kesatu arah saja
5	Sikap Saat Demonstri	Berani mempertahankan pendapat dan penuh percaya diri ketika berbicara	Berani mempertahankan pendapat tapi kurang percaya diri ketika berbicara	Kurang berani mempertahankan pendapat dan kurang percaya diri ketika berbicara	Kurang berani mempertahankan pendapat dan tidak percaya diri ketika berbicara

### c. Berdiskusi Alasan Harus Membersihkan Kelas

Penilaian: Pengamatan

Rubrik Penilaian Berdiskusi tentang manfaat membersihkan kelas

No.	Kriteria	Terlihat (✓)	Belum Terlihat (✓)
1.	Keaktifan dalam berdiskusi		
2.	Kemampuan menyampaikan isi sesuai tema		
3.	Kemampuan mengeluarkan pendapat		

Hasil Pengamatan Berdiskusi  
 Penilaian: Unjuk Kerja  
 Rubrik Penilaian Berdiskusi

No.	Nama Siswa	Kriteria 1		Kriteria 2		Kriteria 3	
		Terlihat (✓)	Belum Terlihat (✓)	Terlihat (✓)	Belum Terlihat (✓)	Terlihat (✓)	Belum Terlihat (✓)
1.	Siti						
2.	Dayu						
3.	Beni						
4.	Udin						
5.	dan seterusnya						

d. Menulis cerita tentang cara membersihkan lemari dengan EYD yang tepat.

Penilaian: Unjuk Kerja  
 Rubrik Menulis Cerita

No.	Kriteria	Baik Sekali	Baik	Cukup	Perlu Bimbingan
		4	3	2	1
1.	Penggunaan EYD yang tepat	Menggunakan huruf kapital, kata depan, dan tanda baca yang tepat tanpa bimbingan guru.	Ada beberapa penggunaan huruf kapital, kata depan, dan tanda baca kurang digunakan dengan tepat namun dilakukan tanpa bimbingan guru	Ada beberapa penggunaan huruf kapital, kata depan, dan tanda baca kurang digunakan dengan tepat dan dilakukan dengan bimbingan guru	Ada beberapa penggunaan huruf kapital, kata depan, dan tanda baca tidak digunakan dengan tepat dan dilakukan dengan bimbingan guru
2.	Kelengkapan penulisan kata	Seluruh kalimat menggunakan penulisan kata yang lengkap	Terdapat sebagian kecil penulisan kata yang kurang lengkap	Terdapat setengah dari teks penulisan kata yang belum lengkap	Sebagian besar kalimat menggunakan penulisan kata yang belum lengkap
3.	Kesesuaian isi teks yang ditulis dengan tema	Seluruh isi teks yang ditulis sesuai judul atau tema	Setengah atau lebih isi karangan sesuai judul atau tema	Kurang dari setengah isi karangan sesuai judul atau tema	Seluruh isi karangan belum sesuai
4.	Penggunaan kalimat yang efektif	Mengandung unsur kalimat yang lengkap dengan susunan yang tepat	Mengandung unsur kalimat yang lengkap namun susunannya kurang tepat	Mengandung unsur kalimat yang kurang lengkap dan susunannya juga kurang tepat	Mengandung unsur kalimat yang kurang lengkap dan tidak jelas susunannya juga kurang sulit dipahami

e. Membaca Cerita

No	Kriteria	Sangat baik	Baik (3)	Cukup (2)	Kurang (1)
1	Lafal dan Intonasi	Mengucapkan lafal dan intonasi yang tepat	Mengucapkan lafal yang tepat namun ada beberapa intonasi yang kurang tepat	Mengucapkan lafal ada yang kurang tepat dan ada intonasi yang kurang tepat	Mengucapkan lafal ada yang kurang tepat dan tidak menggunakan intonasi yang tepat
2	Mimik	Menggunakan ekspresi yang sesuai dan pandangan mata ke berbagai arah	Menggunakan ekspresi yang kurang sesuai namun pandangan mata ke berbagai arah	Menggunakan ekspresi yang kurang sesuai dan pandangan mata hanya kesatu arah saja	Menggunakan ekspresi yang tidak sesuai dan pandangan mata hanya kesatu arah saja
3	Sikap Saat Membaca	Berani dan penuh percaya diri ketika membaca	Berani tapi kurang percaya diri ketika membaca	Kurang berani dan kurang percaya diri ketika membaca	Kurang berani dan tidak percaya diri ketika membaca
4	Suara	Suara lantang dapat di dengar semua teman sekelas	Suara kurang lantang tetapi dapat di dengar semua teman sekelas	Suara kecil sebagian teman tidak dapat mendengar	Tidak bersua sehingga semua teman tidak dapat mendengar dengan jelas.

**Pengayaan:**

1. Jika siswa sudah bisa cara membersihkan lemari, guru dapat menugaskan untuk menjelaskan cara membersihkan kaca jendela.
2. Jika siswa sudah bisa membersihkan halaman sekolah dengan benar, maka guru menugaskan siswa untuk dapat membantu orang tua di rumah untuk membersihkan halaman rumah secara rutin.
3. Jika siswa sudah bisa mengelompokkan perilaku yang sesuai dan tidak sesuai hidup bersih dan sehat di sekolah, maka guru menugaskan siswa mencari contoh lain.

**Lembar Tugas Siswa**

Contoh Perilaku yang Sesuai Perilaku Hidup Bersih dan Sehat di Sekolah	Contoh Perilaku yang tidak Sesuai Perilaku Hidup Bersih dan Sehat di Sekolah

4. Jika siswa sudah bisa mendemonstrasikan cara membersihkan kelas maka guru menugaskan siswa secara mandiri melakukan kegiatan membersihkan sesuatu sesuai dengan demonstrasi yang dilakukan.

**Remedial:**

1. Jika siswa kesulitan cara membersihkan lemari, maka guru memberikan bimbingan secara intensif.
2. Jika siswa kesulitan cara membersihkan halaman kelas, maka guru memberikan bimbingan secara intensif.
3. Jika siswa kesulitan mengelompokkan perilaku yang sesuai dan tidak sesuai hidup bersih dan sehat di sekolah, maka guru memberikan contoh lain melalui media gambar.
4. Jika siswa kesulitan mendemonstrasikan cara membersihkan kelas maka guru membimbing siswa untuk mendemonstrasikan cara membersihkan kelas.



### Refleksi Guru:

1. Hal-hal apa saja yang perlu menjadi perhatian Bapak/Ibu selama pembelajaran?  
\_\_\_\_\_  
\_\_\_\_\_
2. Siswa mana saja yang perlu mendapatkan perhatian khusus?  
\_\_\_\_\_  
\_\_\_\_\_
3. Hal-hal apa saja menjadi catatan keberhasilan pembelajaran yang telah Bapak/Ibu lakukan?  
\_\_\_\_\_  
\_\_\_\_\_
4. Hal-hal apa saja yang harus diperbaiki dan ditingkatkan agar pembelajaran yang Bapak/Ibu lakukan menjadi lebih efektif?  
\_\_\_\_\_  
\_\_\_\_\_

### Kegiatan Bersama Orang Tua:

1. Dengan bantuan orang tuanya, siswa dapat membersihkan lemari di rumah.
2. Orang tua mengecek siswa tentang kemampuan mengelompokkan kegiatan yang sesuai aturan atau tidak sesuai aturan. Orang tua dapat melakukan tanya jawab kepada siswa.

## Pemetaan Indikator Pembelajaran

### Matematika

- 3.8 Mengidentifikasi unsur-unsur yang membentuk segi tiga, segi empat dan segi enam beraturan.
- 4.6 Mengurai unsur-unsur bangun ruang sederhana dari benda-benda di sekitar.

### Indikator

- 3.8.2 Menentukan banyaknya sudut dan ruas garis (sisi) pada bangun datar tertentu.
- 4.6.2 Menggambar sisi bangun ruang berupa segi tiga, segi empat dan segi enam dengan ukuran tertentu.

### Bahasa Indonesia

- 3.2 Mengenal teks cerita narasi sederhana kegiatan dan bermain di lingkungan dengan bantuan guru atau teman dalam bahasa Indonesia lisan dan tulis yang dapat diisi dengan kosakata bahasa daerah untuk membantu pemahaman.
- 4.2 Memperagakan teks cerita narasi sederhana tentang kegiatan dan bermain di lingkungan secara mandiri dalam bahasa Indonesia lisan dan tulis yang dapat diisi dengan kosakata bahasa daerah untuk membantu penyajian.

### Indikator

- 3.2.2 Menceritakan berbagai jenis kegiatan di lingkungan sekitar.
- 4.2.1 Menulis cerita narasi sederhana tentang kegiatan di lingkungan sekitar dengan EYD yang benar.
- 4.2.3 Membacakan cerita narasi yang telah ditulis dengan lafal dan intonasi yang jelas.

### SBdP

- 3.2 Memahami gerak sehari-hari dengan memperhatikan tempo gerak.
- 4.12 Menirukan gerak bermain, berkebun, bekerja melalui gerak kepala, tangan, kaki, dan badan menggunakan tempo lambat, sedang, dan cepat sesuai dinamika gerak.

### Indikator

- 3.3.1 Mengidentifikasi berbagai bentuk gerak dalam kehidupan sehari-hari.
- 4.12.4 Menirukan gerakan berkebun melalui gerak anggota tubuh dengan menggunakan tempo lambat sesuai dinamika gerak.



## Uraian Kegiatan Pembelajaran

### Tujuan Pembelajaran:

1. Dengan mengamati gambar kebun sekolah, siswa dapat menceritakan berbagai kegiatan di sekitar sekolah dengan cermat.
2. Dengan mengisi tabel nama buah dan sayur yang sering dimakan, siswa dapat menceritakan perilaku hidup bersih dan sehat di sekolah dengan percaya diri.
3. Dengan penjelasan sederhana, siswa dapat membacakan cerita dengan percaya diri.
4. Dengan teks bacaan dan gambar kegiatan di kebun sekolah, siswa dapat mengidentifikasi bentuk gerak dalam kehidupan sehari-hari dengan cermat.
5. Dengan mengamati gambar gerakan berkebun, siswa dapat menirukan gerak berkebun dengan cermat dan penuh percaya diri.
6. Dengan menyanyikan lagu, siswa dapat melakukan perilaku hidup bersih dan sehat di sekolah dengan percaya diri.
7. Dengan mengamati gambar, siswa dapat menggambar sisi bangun ruang berupa segitiga, segiempat dan segienam dengan ukuran tertentu dengan cermat.
8. Dengan mengamati gambar, siswa dapat menentukan banyaknya sudut dan ruas garis (sisi) pada bangun datar tertentu dengan cermat dan penuh percaya diri.
9. Dengan menyusun tangram, siswa dapat menggambar sisi bangun ruang berupa segitiga, segiempat dan segi enam dengan ukuran tertentu dengan cermat.

### Media dan Alat Pembelajaran:

1. Buku Siswa Tema 5 "Hidup Bersih dan Sehat".

### Kegiatan Pembelajaran:

#### Pemotivasian

- Pada awal pembelajaran, guru mengondisikan siswa secara klasikal dengan mendeskripsikan ilustrasi gambar dan menerangkan maksud isi teks bacaan yang merangkum kompetensi-kompetensi yang akan dipelajari.
- Siswa diberi kesempatan mengamati dan menganalisis gambar secara cermat.



## Ayo Mengamati

- Guru membimbing siswa untuk mengamati gambar Siti dan teman-temannya berkunjung ke kebun sekolah (mengamati).
- Siswa mengamati teks bacaan tentang kunjungan ke kebun sekolah (mengamati).
- Guru memberikan pertanyaan-pertanyaan untuk mengecek pemahaman siswa.
  1. Apa yang dilakukan Siti di kebun?
  2. Apakah yang kalian lihat di kebun?
 Pertanyaan-pertanyaan tersebut mengarahkan pemahaman tentang perilaku hidup bersih dan sehat di sekolah.



## Ayo Menanya

- Guru membimbing siswa untuk mengajukan pertanyaan tentang hasil pengamatannya.
- Kegiatan ini melatih anak untuk menumbuhkan rasa ingin tahu mereka.
- Siswa diminta menulis pertanyaannya, kemudian secara bergantian siswa mengajukan pertanyaan.
- Guru mencatat pertanyaan-pertanyaan siswa dan membahasnya secara klasikal.
- Siswa mengisi tabel nama buah dan nama sayur.
- Guru membimbing siswa dalam mengisi tabel.

### Alternatif Jawaban:

Buah : tomat

Sayur : bayam, terong

- Siswa menuliskan buah dan sayur yang sering dikonsumsi siswa setiap hari di rumah.
- Guru memberi penekanan pentingnya mengkonsumsi buah dan sayur setiap hari.

### Alternatif Jawaban:

Buah: pisang, pepaya, mangga, apel, dan lain-lain.

Sayur : bayam, daun pepaya, daun ketela, sawi, wortel, dan lain-lain.



## Ayo Bernyanyi

- Siswa menyanyikan lagu "Aku Anak Kuat" dengan percaya diri.
- Siswa mengamati isi teks lagu "Aku Anak Kuat" dengan cermat.



### Anak Kuat

Ciptaan: Ibu Sud

badan aku amat gaya  
tidak kan lembek atau lemah  
sebagai laskar yang jaya  
tumbuh aku membela bangsa

hati aku tahan sangat  
segala sukar kuderita  
sebagai laskar yang kuat  
hati aku membela bangsa

kita ini anak tegap  
teguh menahan susah payah  
sebagai laskar yang lengkap  
kita membela Indonesia





### Ayo Bermain Peran

- Siswa memperhatikan gerakan berkebun dengan cermat.
- Siswa menirukan gerakan menggunting dengan benar melalui gambar secara bergantian.
- Guru menggunakan lembar pengamatan untuk memantau kegiatan siswa.
- Siswa mengamati gambar tempat sampah dengan cermat.
- Dengan bimbingan guru, siswa mengurai sisi-sisi tempat sampah.
- Siswa diminta menggambar bentuk sisi, mencatat banyak sisi dan sudut tempat sampah.

#### Alternatif Pembelajaran:

- Guru membawa media tempat sampah untuk menunjukkan secara langsung sisi bangun ruang.
- Guru juga dapat membuat bangun dari karton sebagai media pembelajaran di kelas.
- Semua siswa membuat bangun ruang seperti kotak sampah dari kertas karton sebagai media pembelajaran, kemudian menentukan sisinya.

Bentuk Sisi	Banyak Sudut	Banyak Sisi
	4	4
	3	3





## Ayo Berkreasi

### Menyusun Tangram

Alat dan Bahan:

- Kertas lipat
- Lem kertas
- Gunting
- Penggaris
- Pensil
- Penghapus

Cara Kerja:

- Siswa membuat kreasi menyusun tangram menjadi bentuk hewan atau manusia.
- Siswa diberi 1 kertas lipat, digunting seperti gambar di samping membentuk segitiga dan segiempat.
- Susunlah kertas tersebut menjadi sebuah hewan atau manusia.
- Tempelkan kertas lipat tersebut di petak pada buku siswa masing-masing.
- Berilah keterangan gambar apakah yang kalian buat.

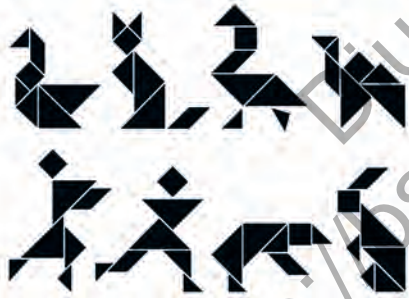
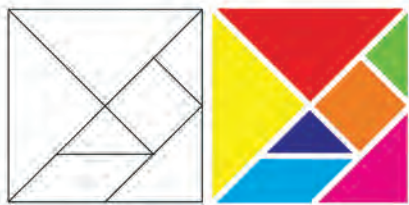

www.soyou.files.wordpress.com

Tentukan gambar di atas.  
Bingkai (anda perhatikan) membuat sampah berbentuk segitiga.  
Kotak sampah termasuk bangun rusuk.  
Sisi tempat sampah berbentuk segitiga dan segiempat.  
Ada berapa banyak segitiga dan segiempat?  
Lengkapilah tabel berikut!

Bentuk Sisi	Banyak Sudut	Banyak Sisi

**Ayo Berkreasi**  
**Tangram**  
Cariilah kertas lipat kemudian potonglah menjadi segitiga dan segiempat berbagai ukuran. Potonglah sesuai bentuk gambar berikut!

Susunlah potongan tersebut menjadi bentuk manusia atau hewan? Tempel hasil tangrammu!

**Ayo Menulis**  
Tuliskan cerita dengan percaya diri!  
Tuliskan cerita tentang kunjungan Siti ke kebun sekolah!

**Ayo Membaca**  
Ayo membaca dengan percaya diri!  
Bacalah cerita yang telah kamu tulis di depan teman-temannya!

**Belajar Bersama Orang Tua**

- Mengikuti gerak berketuk.
- Menunjukkan sisi bagian masing-masing segitiga.



## Ayo Menulis

- Siswa mengingat langkah-langkah kunjungan Siti ke kebun sekolah.
- Guru membimbing siswa untuk menulis cerita sederhana tentang kegiatan di kebun sekolah.



## Ayo Membaca

- Siswa membaca cerita yang telah ditulis dengan percaya diri.
- Guru memberikan contoh cara membaca sesuai EYD yang benar.

## Penilaian Pembelajaran:

### 1. Penilaian Sikap

No	Nama Siswa	Perubahan Tingkah Laku											
		Percaya Diri				Cermat				Disiplin			
		BT	MT	MB	SM	BT	MT	MB	SM	BT	MT	MB	SM
		1	2	3	4	1	2	3	4	1	2	3	4
1.	Dayu												
2.	Siti												
3.	Udin												
4.	Lani												
dst.	...												

### 2. Penilaian Pengetahuan

Instrumen penilaian: Tes Tertulis (isian)

- a. Menyebutkan buah dan sayur di kebun sekolah Siti dan di rumah masing-masing.

Jawaban:

Buah = tomat, dan lain-lain.

Sayur = bayam, wortel, dan lain-lain.

- b. Melengkapi banyak sisi dan sudut segitiga dan segiempat

Jawaban:

Segitiga memiliki 3 sudut dan 3 sisi

Segiempat memiliki 4 sudut dan 4 sisi

### 3. Penilaian Keterampilan

- a. Membuat pertanyaan dari gambar yang diamati.

Penilaian: Observasi (Pengamatan)

Lembar Pengamatan Kegiatan Bertanya

No.	Kriteria	Terlihat (✓)	Belum Terlihat (✓)
1.	Menggunakan kata tanya yang sesuai		
2.	Penggunaan tanda tanya pada kalimat tanya		
3.	Kesesuaian pertanyaan dengan gambar yang diamati		
4.	Menggunakan kata tanya yang bervariasi		

- b. Menirukan Gerak Berkebun (Menggunting)

Penilaian: Pengamatan

Rubrik Penilaian Menirukan Gerakan Bekerja Melalui Gerakan Simbolik Berdasarkan Pengamatan

No.	Kriteria	Terlihat (✓)	Belum Terlihat (✓)
1.	Keterampilan koordinasi kaki dan tangan dalam meniru gerakan menarik gerobak		
2.	Keseimbangan posisi badan dalam meniru gerakan menarik gerobak		
3.	Ketaatan pada aturan meniru menarik gerobak		

### Hasil Pengamatan Menirukan Berbagai Gerakan

No.	Nama Siswa	Kriteria 1		Kriteria 2		Kriteria 3		Kriteria 4	
		T	BT	T	BT	T	BT	T	BT
1.									
2.									
3.									
4.									
5.									

Keterangan:

T : Terlihat

BT : Belum Terlihat

Beri tanda centang (✓) pada kolom yang sesuai

### c. Menyusun Tangram

No	Kriteria	Baik Sekali	Baik	Cukup	Perlu Bimbingan
		4	3	2	1
1	Ketepatan dalam pengukuran	Ukuran kartu jam sesuai dengan yang ditentukan dan menggaris dengan tepat	Ukuran kartu jam sesuai dengan yang ditentukan namun menggaris dengan kurang tepat	Ukuran kartu jam kurang sesuai dengan yang ditentukan dan menggaris dengan kurang tepat	Ukuran kartu jam kurang sesuai dengan yang ditentukan dan menggaris dengan kurang tepat serta dalam mengerjakan sangat dipandu oleh guru
2	Ketepatan menggunting	Menggunting dengan lurus sesuai ukuran	Menggunting sebagian besar dengan lurus sesuai ukuran	Menggunting sebagian kecil dengan lurus sesuai ukuran	Belum bisa menggunting dengan lurus sesuai ukuran, perlu bimbingan
3	Hasil Karya	Mampu menempel segitiga dan segiempat membentuk hewan atau manusia dengan rapi	Mampu menempel segitiga dan segiempat membentuk hewan atau manusia tidak rapi	Menempel segitiga dan segiempat membentuk hewan atau manusia dengan bimbingan guru	Belum mampu menempel segitiga dan segiempat membentuk hewan atau manusia

### d. Menulis cerita tentang cara membersihkan lemari dengan EYD yang tepat.

Penilaian: Unjuk Kerja

Rubrik Menulis Cerita

No.	Kriteria	Baik Sekali	Baik	Cukup	Perlu Bimbingan
		4	3	2	1
1.	Penggunaan EYD yang tepat	Menggunakan huruf kapital, kata depan, dan tanda baca yang tepat tanpa bimbingan guru.	Ada beberapa penggunaan huruf kapital, kata depan, dan tanda baca kurang digunakan dengan tepat namun dilakukan tanpa bimbingan guru	Ada beberapa penggunaan huruf kapital, kata depan, dan tanda baca kurang digunakan dengan tepat dan dilakukan dengan bimbingan guru	Ada beberapa penggunaan huruf kapital, kata depan, dan tanda baca tidak digunakan dengan tepat dan dilakukan dengan bimbingan guru



2.	Kelengkapan penulisan kata	Seluruh kalimat menggunakan penulisan kata yang lengkap	Terdapat sebagian kecil penulisan kata yang kurang lengkap	Terdapat setengah dari teks penulisan kata yang belum lengkap	Sebagian besar kalimat menggunakan penulisan kata yang belum lengkap
3.	Kesesuaian isi teks yang ditulis dengan tema	Seluruh isi teks yang ditulis sesuai judul atau tema	Setengah atau lebih isi karangan sesuai judul atau tema	Kurang dari setengah isi karangan sesuai judul atau tema	Seluruh isi karangan belum sesuai
4.	Penggunaan kalimat yang efektif	Mengandung unsur kalimat yang lengkap dengan susunan yang tepat	Mengandung unsur kalimat yang lengkap namun susunannya kurang tepat	Mengandung unsur kalimat yang kurang lengkap dan susunannya juga kurang tepat	Mengandung unsur kalimat yang kurang lengkap dan tidak jelas susunannya juga kurang sulit dipahami

#### e. Membaca Cerita

No	Kriteria	Sangat baik	Baik (3)	Cukup (2)	Kurang (1)
1	Lafal dan Intonasi	Mengucapkan lafal dan intonasi yang tepat	Mengucapkan lafal yang tepat namun ada beberapa intonasi yang kurang tepat	Mengucapkan lafal ada yang kurang tepat dan ada intonasi yang kurang tepat	Mengucapkan lafal ada yang kurang tepat dan tidak menggunakan intonasi yang tepat
2	Mimik	Menggunakan ekspresi yang sesuai dan pandangan mata keberbagai arah	Menggunakan ekspresi yang kurang sesuai namun pandangan mata keberbagai arah	Menggunakan ekspresi yang kurang sesuai dan pandangan mata hanya kesatu arah saja	Menggunakan ekspresi yang tidak sesuai dan pandangan mata hanya kesatu arah saja
3	Sikap Saat Membaca	Berani dan penuh percaya diri ketika membaca	Berani tapi kurang percaya diri ketika membaca	Kurang berani dan kurang percaya diri ketika membaca	Kurang berani dan tidak percaya diri ketika membaca
4	Suara	Suara lantang dapat di dengar semua teman sekelas	Suara kurang lantang tetapi dapat di dengar semua teman sekelas	Suara kecil sebagian teman tidak dapat mendengar	Tidak bersua sehingga semua teman tidak dapat mendengar dengan jelas.

#### Pengayaan:

1. Jika siswa sudah bisa menirukan gerak menggunting, maka guru memberi tugas menirukan gerak yang lain.
2. Jika siswa sudah bisa mengidentifikasi sudut dan sisi segitiga dan segiempat, maka guru memberi tugas mencari benda lain yang memiliki sisi segiempat dan segitiga.
3. Jika siswa sudah bisa menyusun tangram 1 bentuk hewan atau manusia, maka guru memberikan tugas menyusun bentuk yang lain.
4. Jika siswa sudah dapat menuliskan cerita, maka siswa dapat membuat cerita di kertas lain dan dipajang di kelas.
5. Jika siswa sudah dapat membaca dengan lancar, maka guru dapat memberikan tugas ke siswa untuk membaca teks cerita yang terdapat di buku dengan cerita yang setema.

### Remedial:

1. Jika siswa kesulitan dalam menirukan gerak menggunting, maka guru memberi bimbingan yang intensif.
2. Jika siswa kesulitan dalam mengidentifikasi sudut dan sisi segitiga dan segiempat, maka guru melakukan bimbingan yang lebih intensif.
3. Jika siswa kesulitan menyusun tangram, maka guru memberikan bimbingan secara rinci.
4. Jika siswa kesulitan dalam menuliskan cerita, maka guru melakukan bimbingan yang lebih intensif.
5. Jika siswa kesulitan dalam membaca, maka guru dapat kesempatan siswa tersebut untuk sering membaca di hadapan teman-temannya.

### Refleksi Guru:

1. Hal-hal apa saja yang perlu menjadi perhatian Bapak/Ibu selama pembelajaran?  
\_\_\_\_\_  
\_\_\_\_\_
2. Siswa mana saja yang perlu mendapatkan perhatian khusus?  
\_\_\_\_\_  
\_\_\_\_\_
3. Hal-hal apa saja menjadi catatan keberhasilan pembelajaran yang telah Bapak/Ibu lakukan?  
\_\_\_\_\_  
\_\_\_\_\_
4. Hal-hal apa saja yang harus diperbaiki dan ditingkatkan agar pembelajaran yang Bapak/Ibu lakukan menjadi lebih efektif?  
\_\_\_\_\_  
\_\_\_\_\_

### Kegiatan Bersama Orang Tua:

1. Dengan bantuan orang tuanya, siswa dapat menirukan gerak berkebun.
2. Menyebutkan sisi bangun ruang berbentuk segitiga berupa benda-benda di rumah.

## Pemetaan Indikator Pembelajaran

### Matematika

- 3.8 Mengidentifikasi unsur-unsur yang membentuk segi tiga, segi empat dan segi enam beraturan.
- 4.6 Mengurai unsur-unsur bangun ruang sederhana dari benda-benda di sekitar.

### Indikator

- 3.8.2 Menentukan banyaknya sudut dan ruas garis (sisi) pada bangun datar tertentu.
- 4.6.2 Menggambar sisi bangun ruang berupa segi tiga, segi empat dan segi enam dengan ukuran tertentu.

### Bahasa Indonesia

- 3.2 Mengenal teks cerita narasi sederhana kegiatan dan bermain di lingkungan dengan bantuan guru atau teman dalam bahasa Indonesia lisan dan tulis yang dapat diisi dengan kosakata bahasa daerah untuk membantu pemahaman.
- 4.2 Memperagakan teks cerita narasi sederhana tentang kegiatan dan bermain di lingkungan secara mandiri dalam bahasa Indonesia lisan dan tulis yang dapat diisi dengan kosakata bahasa daerah untuk membantu penyajian.

### Indikator

- 3.2.2 Menceritakan berbagai jenis kegiatan di lingkungan sekitar.
- 4.2.3 Membacakan cerita narasi yang telah ditulis dengan lafal dan intonasi yang jelas.



### PPKn

- 3.2 Memahami tata tertib dan aturan yang berlaku dalam kehidupan sehari-hari di rumah dan di sekolah.
- 4.2 Melaksanakan tata tertib di rumah dan sekolah.

### Indikator

- 3.2.7 Mengelompokkan berbagai contoh kegiatan yang sesuai dengan aturan yang berlaku dalam kehidupan sehari-hari di sekolah.
- 4.2.2 Melaksanakan aturan di lingkungan sekolah.

## Uraian Kegiatan Pembelajaran

### Tujuan Pembelajaran:

1. Dengan mengamati gambar tentang belajar kooperatif, siswa dapat memprediksi isi teks bacaan dengan cermat.
2. Dengan teks bacaan tentang berbagai aktivitas di sekolah, siswa dapat mengelompokkan berbagai contoh kegiatan yang sesuai dengan aturan yang berlaku dalam kehidupan sehari-hari di sekolah dengan cermat.
3. Dengan teks bacaan tentang berbagai kegiatan di sekolah, siswa dapat melaksanakan aturan sekolah dengan penuh kedisiplinan.
4. Dengan membuat slogan tentang hidup bersih dan sehat di sekolah, siswa dengan semangat dan disiplin melaksanakan aturan sekolah.
5. Dengan membuat kreasi gambar kotak sampah, siswa dapat menggambar sisi-sisi bangun ruang dengan cermat.
6. Dengan membuat kreasi gambar kotak sampah, siswa dapat menentukan sudut dan sisi bangun segitiga dan bangun segiempat dengan percaya diri.
7. Dengan tulisan siswa tentang hidup bersih dan sehat, siswa membacakan teks dengan baik sesuai EYD.

### Media dan Alat Pembelajaran:

1. Buku Siswa Tema 5 "Hidup Bersih dan Sehat"

### Kegiatan Pembelajaran:

#### Pemotivasian

- Pada awal pembelajaran, guru mengondisikan siswa secara klasikal dengan mendeskripsikan ilustrasi gambar dan menerangkan maksud isi teks bacaan yang merangkum kompetensi-kompetensi yang akan dipelajari.
- Siswa diberi kesempatan mengamati dan menganalisis gambar secara cermat.



#### Ayo Mengamati

- Guru membimbing siswa untuk mengamati gambar Siti dan teman-temannya belajar model kooperatif (*mengamati*).
- Siswa mengamati teks bacaan tentang pembelajaran kooperatif (*mengamati*).



- Guru membagi siswa dalam kelompok, setiap kelompok 4-5 anak.
- Guru memberikan pertanyaan-pertanyaan untuk mengecek pemahaman siswa.
  - Apa yang dilakukan Siti di kebun?
  - Apakah yang kalian lihat di kebun?
 Pertanyaan-pertanyaan tersebut mengarahkan pemahaman tentang perilaku hidup bersih dan sehat di sekolah.



### Ayo Menanya

- Guru membimbing siswa untuk mengajukan pertanyaan tentang hasil pengamatannya.
- Kegiatan ini melatih anak untuk menumbuhkan rasa ingin tahu mereka.
- Siswa diminta menulis pertanyaannya, kemudian secara bergantian siswa mengajukan pertanyaan.
- Guru mencatat pertanyaan-pertanyaan siswa dan membahasnya secara klasikal.
- Siswa mengisi tabel perilaku yang ditemui di sekolah secara berkelompok.
- Guru membimbing siswa dalam mengisi tabel.

Alternatif Jawaban:

No	Perilaku	Perilaku hidup bersih dan sehat	
		Sesuai	Tidak
1	Membuang sampah sembarangan	✓	✓
2	Menyapu	✓	✓
3	Piket kelas	✓	✓
4	Makanan jajanan yang dihinggapi lalat	✓	✓
...			

- Guru menyesuaikan jawaban yang ditulis siswa, jawaban dibahas bersama-sama.
- Setiap siswa menyalin jawaban yang telah dibahas di buku siswa masing-masing.



### Ayo Berkreasi

- Siswa secara kelompok membuat slogan sesuai perilaku hidup bersih dan sehat di sekolah.
- Siswa menulis kalimat slogan kelompoknya.
- Setiap kelompok membuat slogan di kertas buku gambar, kemudian dihias.



Contoh Slogan:

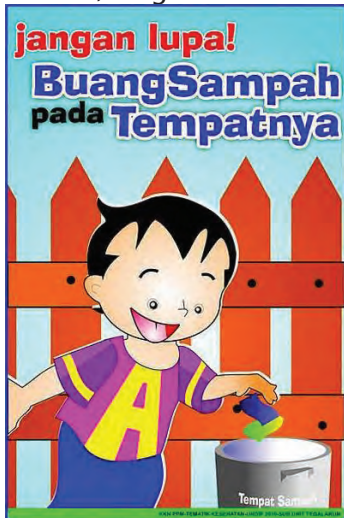

SEHAT  
ITU  
NIKMAT

- [www.lh3.googleusercontent.com](http://www.lh3.googleusercontent.com)
- [www.4.bp.blogspot.com](http://www.4.bp.blogspot.com)



**Ayo Membaca**

- Siswa membaca hasil diskusi tentang hidup bersih dan sehat di sekolah.
- Guru memberikan contoh cara membaca sesuai EYD yang benar.



**Ayo Berkreasi**

- Siswa mengamati kotak sampah yang terdapat di sekolah.
- Siswa menggambar kotak sampah di buku siswa.
- Guru memberikan bimbingan kepada siswa ketika sedang menggambar.

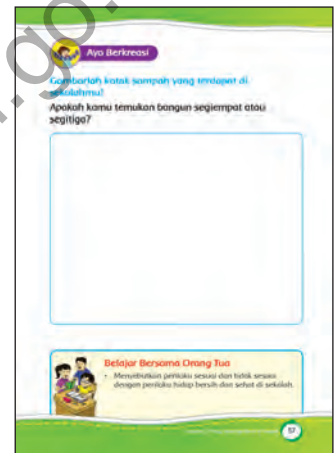

**Penilaian Pembelajaran:**

**1. Penilaian Sikap**

No	Nama Siswa	Perubahan Tingkah Laku											
		Percaya Diri				Cermat				Disiplin			
		BT	MT	MB	SM	BT	MT	MB	SM	BT	MT	MB	SM
1.	Dayu												
2.	Siti												
3.	Udin												
4.	Lani												
dst.	...												

## 2. Penilaian Pengetahuan

Instrumen penilaian: Tes Tertulis (isian)

Menyebutkan buah dan sayur di kebun sekolah Siti dan di rumah masing-masing.

Jawaban:

Buah = tomat, dan lain-lain.

Sayur = bayam, wortel, dan lain-lain.

### Kriteria Penilaian

Kriteria Penilaian	Bobot
Dapat menyebutkan contoh perilaku yang sesuai dan tidak sesuai dengan PHBS masing-masing minimal 3 contoh.	4
Dapat menyebutkan contoh perilaku yang sesuai dan tidak sesuai dengan PHBS masing-masing minimal 2 contoh.	3
Dapat menyebutkan contoh perilaku yang sesuai dan tidak sesuai dengan PHBS masing-masing minimal 1 contoh.	2
Dapat menyebutkan salah satu contoh perilaku yang sesuai atau tidak sesuai dengan PHBS.	1

## 3. Penilaian Keterampilan

a. Membuat pertanyaan dari gambar yang diamati.

Penilaian: Observasi (Pengamatan)

Lembar Pengamatan Kegiatan Bertanya

No.	Kriteria	Terlihat (✓)	Belum Terlihat (✓)
1.	Menggunakan kata tanya yang sesuai		
2.	Penggunaan tanda tanya pada kalimat tanya		
3.	Kesesuaian pertanyaan dengan gambar yang diamati		
4.	Menggunakan kata tanya yang bervariasi		

b. Membuat Slogan

Penilaian: Unjuk Kerja

Membuat Slogan tentang Kebersihan dan Kesehatan di Sekolah

No	Kriteria	Baik Sekali	Baik	Cukup	Perlu Bimbingan
		4	3	2	1
1	Ketepatan dengan tema	Isi menarik dan sesuai dengan tema	Isi tidak menarik dan sesuai dengan tema	Isi menarik dan tidak sesuai dengan tema	Isi tidak menarik dan tidak sesuai dengan tema
2	Proposional tulisan	Tulisan dapat dibaca dengan jelas dan sesuai ukuran kertas	Tulisan dapat dibaca dengan jelas dan tidak sesuai ukuran kertas	Tulisan tidak dapat dibaca dengan jelas dan sesuai ukuran kertas	Tulisan tidak dapat dibaca dengan jelas dan tidak sesuai ukuran kertas
3	Keindahan	Menghias slogan dengan tampilan yang menarik disertai warna yang bervariasi	Menghias slogan dengan tampilan yang menarik namun menggunakan warna yang kurang bervariasi	Tidak menghias slogan dengan tampilan yang menarik namun menggunakan warna yang sangat menarik dan bervariasi	Tidak menghias slogan namun hanya mewarnai dengan beberapa bervariasi

c. Menggambar Kotak Sampah

Penilaian: Unjuk Kerja

Rubrik Menggambar

No.	Kriteria	Baik Sekali	Baik	Cukup	Perlu Bimbingan
		4	3	2	1
1.	Kebenaran Konsep	Gambar yang dipilih adalah bangun ruang yang sisi-sisinya segitiga dan segiempat.	Gambar yang dipilih adalah bangun ruang yang sisi-sisinya segitiga atau segiempat saja.	Gambar yang dipilih adalah bangun ruang yang sisi-sisinya tidak segitiga dan segiempat	Gambar yang dipilih adalah bangun ruang yang sisi-sisinya bukan bangun datar.
2.	Kerapian	Seluruh gambar segiempat rapi dan bersih	Terdapat sebagian kecil gambar segiempat tidak rapi	Terdapat setengah dari gambar segiempat tidak rapi	Sebagian besar gambar segiempat tidak rapi

d. Membaca Cerita

No	Kriteria	Sangat baik	Baik (3)	Cukup (2)	Kurang (1)
1	Lafal dan Intonasi	Mengucapkan lafal dan intonasi yang tepat	Mengucapkan lafal yang tepat namun ada beberapa intonasi yang kurang tepat	Mengucapkan lafal ada yang kurang tepat dan ada intonasi yang kurang tepat	Mengucapkan lafal ada yang kurang tepat dan tidak menggunakan intonasi yang tepat
2	Mimik	Menggunakan ekspresi yang sesuai dan pandangan mata keberbagai arah	Menggunakan ekspresi yang kurang sesuai namun pandangan mata keberbagai arah	Menggunakan ekspresi yang kurang sesuai dan pandangan mata hanya kesatu arah saja	Menggunakan ekspresi yang tidak sesuai dan pandangan mata hanya kesatu arah saja
3	Sikap Saat Membaca	Berani dan penuh percaya diri ketika membaca	Berani tapi kurang percaya diri ketika membaca	Kurang berani dan kurang percaya diri ketika membaca	Kurang berani dan tidak percaya diri ketika membaca
4	Suara	Suara lantang dapat di dengar semua teman sekelas	Suara kurang lantang tetapi dapat di dengar semua teman sekelas	Suara kecil sebagian teman tidak dapat mendengar	Tidak bersuara sehingga semua teman tidak dapat mendengar dengan jelas.

**Pengayaan:**

1. Jika siswa sudah bisa menyebutkan perilaku yang sesuai dan tidak sesuai PHBS, maka guru memberikan tugas lanjutan yaitu membuat kliping atau mading tentang PHBS.
2. Jika siswa sudah dapat membuat slogan dengan baik, guru membuat lomba membuat slogan dengan tema yang sama.
3. Jika siswa sudah bisa membaca dengan baik dan benar sesuai EYD, maka guru dapat memberi teks bacaan yang memiliki tema yang sama.

**Remedial:**

1. Jika siswa kesulitan dalam menyebutkan perilaku yang sesuai dan tidak sesuai PHBS, maka guru memberikan bimbingan seperti penjelasan dampak perilaku di sekolah.
2. Jika siswa kesulitan dalam membuat slogan dengan baik, guru memberikan bimbingan yang intensif.



3. Jika siswa sudah bisa membaca dengan baik dan benar sesuai EYD, maka guru dapat memberi bimbingan yang intensif seperti sering menunjuk siswa yang belum lancar dalam membaca untuk membaca ke depan.

### Refleksi Guru:

1. Hal-hal apa saja yang perlu menjadi perhatian Bapak/Ibu selama pembelajaran?

---

---

2. Siswa mana saja yang perlu mendapatkan perhatian khusus?

---

---

3. Hal-hal apa saja menjadi catatan keberhasilan pembelajaran yang telah Bapak/Ibu lakukan?

---

---

4. Hal-hal apa saja yang harus diperbaiki dan ditingkatkan agar pembelajaran yang Bapak/Ibu lakukan menjadi lebih efektif?

---

---

### Kegiatan Bersama Orang Tua:

1. Dengan bantuan orang tuanya, siswa dapat menirukan gerak berkebun.
2. Menyebutkan sisi bangun ruang berbentuk segitiga berupa benda-benda di rumah

## Pemetaan Indikator Pembelajaran

### PPKn

- 3.2 Memahami tata tertib dan aturan yang berlaku dalam kehidupan sehari-hari di rumah dan di sekolah.
- 4.2 Melaksanakan tata tertib di rumah dan sekolah.

### Indikator

- 3.2.6 Mengidentifikasi berbagai aturan yang berlaku dalam kehidupan sehari-hari di sekolah.
- 3.2.7 Mengelompokkan berbagai contoh kegiatan yang sesuai dengan aturan yang berlaku dalam kehidupan sehari-hari di sekolah.
- 4.2.3 Melaksanakan tata tertib di lingkungan sekolah.

### Bahasa Indonesia

- 3.3 Mengenal teks cerita narasi sederhana kegiatan dan bermain di lingkungan dengan bantuan guru atau teman dalam bahasa Indonesia lisan dan tulis yang dapat diisi dengan kosakata bahasa daerah untuk membantu pemahaman.
- 4.3 Memperagakan teks cerita narasi sederhana tentang kegiatan dan bermain di lingkungan secara mandiri dalam bahasa Indonesia lisan dan tulis yang dapat diisi dengan kosakata bahasa daerah untuk membantu penyajian.

### Indikator

- 3.2.2 Menceritakan berbagai jenis kegiatan di lingkungan sekitar.
- 4.2.3 Membacakan cerita narasi yang telah ditulis dengan lafal dan intonasi yang jelas.

## Pembelajaran 5

### PJOK

- 3.9 Memahami manfaat pemanasan dan pendinginan sebelum dan setelah melakukan aktivitas fisik.
- 4.9 Mempraktikkan pemanasan dan pendinginan sebelum dan setelah melakukan aktivitas fisik

### Indikator

- 3.9.1 Mengidentifikasi berbagai aktivitas pemanasan sebelum melakukan aktivitas fisik.
- 3.9.2 Mengidentifikasi berbagai aktivitas pendinginan setelah melakukan aktivitas.
- 3.9.3 Menjelaskan manfaat pemanasan sebelum melakukan aktivitas fisik.
- 3.9.4 Menjelaskan manfaat pendinginan setelah melakukan aktivitas fisik.
- 4.9.1 Mempraktikkan kegiatan pemanasan sebelum melakukan aktivitas fisik.
- 4.9.2 Mempraktikkan kegiatan pendinginan setelah melakukan aktivitas fisik.

## Uraian Kegiatan Pembelajaran

### Tujuan Pembelajaran:

1. Dengan mengamati gambar mengenai aktivitas senam, siswa dapat memprediksi isi teks bacaan dengan cermat.
2. Dengan teks bacaan tentang aktivitas senam, siswa dapat membaca lancar teks bacaan dengan cermat.
3. Dengan membaca teks bacaan mengenai aktivitas senam, siswa melakukan gerakan pemanasan dan pendinginan dengan cermat.
4. Dengan jawaban pertanyaan dari latihan, siswa dapat menjelaskan manfaat gerakan pemanasan dan pendinginan dengan penuh percaya diri.
5. Dengan mengamati gambar, siswa dapat mengelompokkan perilaku yang sesuai dan tidak sesuai PHBS dengan cermat.
6. Dengan mengamati gambar, siswa dapat mengidentifikasi peraturan yang ada di sekolah dengan cermat.
7. Dengan mengamati gambar dan penjelasan sederhana, siswa dapat melaksanakan aturan di sekolah dengan disiplin.
8. Dengan mengamati gambar dan penjelasan sederhana, siswa menceritakan kegiatan tentang kegiatan senam dengan percaya diri.
9. Dengan hasil penugasan menulis cerita, siswa dapat membaca cerita dengan baik dan percaya diri.

### Media dan Alat Pembelajaran:

1. Buku Siswa Tema 5 "Hidup Bersih dan Sehat"

### Kegiatan Pembelajaran:

#### Pemotivasian

- Pada awal pembelajaran, guru mengondisikan siswa secara klasikal dengan mendeskripsikan ilustrasi gambar dan menerangkan maksud isi teks bacaan yang merangkum kompetensi-kompetensi yang akan dipelajari.
- Siswa diberi kesempatan mengamati dan menganalisis gambar secara cermat.



## Ayo Mengamati

- Guru membimbing siswa untuk mengamati gambar Siti dan teman-temannya melakukan kegiatan senam (*mengamati*).
- Siswa mengamati teks bacaan tentang kegiatan senam kesegaran jasmani (*mengamati*).
- Guru memberikan pertanyaan-pertanyaan untuk mengecek pemahaman siswa.
  - Apa yang dilakukan siswa pada gambar?
  - Apakah gerakan yang mereka lakukan?
 Pertanyaan-pertanyaan tersebut mengarahkan pemahaman tentang perilaku hidup bersih dan sehat di sekolah.



## Ayo Menanya

- Guru membimbing siswa untuk mengajukan pertanyaan tentang hasil pengamatannya.
- Kegiatan ini melatih anak untuk menumbuhkan rasa ingin tahu mereka.
- Siswa diminta menulis pertanyaannya, kemudian secara bergantian siswa mengajukan pertanyaan.
- Guru mencatat pertanyaan-pertanyaan siswa dan membahasnya secara klasikal.

Pembelajaran hari ini adalah mengikuti Senam Kesegaran Jasmani (SKJ) yang dilakukan oleh sekolah. Guru meminta siswa mengidentifikasi gerakan pemanasan, inti, dan pendinginan. Masing-masing daerah atau sekolah melaksanakan SKJ berbeda-beda, guru mengikuti gerakan SKJ yang diterapkan di sekolah. Berikut adalah gambaran tentang senam.

1. Sikap  
Sebelum memulai untuk melakukannya, sikap siswa adalah badan tegap dengan bahu rileks. Kedua tangan berada di samping badan serta pandangan lurus ke depan. Kedua kaki lurus dengan tumit rapat dan ujung kaki menghadap serong.
2. Pemanasan  
Setelah sikap benar, mulailah dengan melakukan gerakan jalan di tempat, diikuti gerakan kepala menoleh ke kanan dan ke kiri, menengadahkan dan menunduk dan juga gerakan memutar searah jarum jam dan juga sebaliknya. Lakukan gerakan bahu, gerakan lengan dan punggung bagian atas, gerakan tekuk lengan, kaki bertumpu pada tumit, gerakan peregangan dinamis otot samping badan serta gerakan peregangan statis.
3. Peralihan  
Setelah melakukan pemanasan, tahap selanjutnya adalah gerakan peralihan. Gerakan ini dapat dilakukan dengan gerakan jalan, tepuk tangan, maju dan juga mundur.
4. Inti  
Gerakan inti dalam latihan ini dapat dilakukan dengan meluruskan dan menekuk lengan, memanah, mengayun dan

mengangkat kaki, meluruskan dan menarik lengan, koordinasi gerakan tangan dan kaki.

#### 5. Pendinginan

Tahap pendinginan yaitu dengan gerakan peregangan dinamis dan juga gerakan peregangan statis.



### Ayo Beraktivitas

- Siswa melakukan gerakan pemanasan seperti yang telah ia lakukan ketika mengikuti senam di sekolah.
- Siswa melakukan gerakan pendinginan seperti yang telah ia lakukan ketika mengikuti senam di sekolah.



### Ayo Menulis

#### Alternatif Pembelajaran

- Siswa menuliskan alasan mengapa harus dilakukan pemanasan dan pendinginan pada kegiatan senam.
- Guru membimbing siswa dalam menulis.
- Guru menggunakan lembar pengamatan untuk memantau kegiatan siswa.

#### Manfaat pemanasan:

1. Meningkatkan suhu tubuh.
2. Menurunkan kekentalan darah.
3. Menambah keberanian.
4. Mengurangi bahaya cedera.
5. Menyiapkan aktivitas selanjutnya.
6. Melemaskan otot dan persendian.
7. Untuk kebersamaan (dilakukan bersama-sama).

#### Manfaat pendinginan:

1. Kebalikan dari pemanasan. Respirasi, suhu tubuh, dan denyut jantung secara bertahap kembali normal.
2. Selama tahap pendinginan, kaki membantu mengembalikan darah kembali ke jantung. Tiba-tiba menghentikan aktivitas kardiovaskular menyebabkan darah berkumpul di kaki bukannya bersirkulasi ke otak.
3. Tidak cukup pasokan darah di otak dapat menyebabkan pusing.
4. Pendinginan dapat membantu meningkatkan fleksibilitas tubuh.
5. Pendinginan juga dapat mengurangi asam laktat di dalam darah (penumpukan asam laktat dapat membuat badan kita terasa pegal)





## Ayo Berlatih

- Siswa mengamati gambar dengan cermat.
- Siswa memberi tanda centang (✓) untuk kegiatan yang sesuai PHBS dan tanda (✗) untuk kegiatan yang tidak sesuai PHBS.



- Guru bersama siswa membahas setiap gambar mengapa kegiatan sesuai atau tidak sesuai perilaku hidup bersih dan sehat di sekolah.



## Ayo Menulis

- Siswa mengingat langkah-langkah gerakan senam yang dilakukan di sekolah.
- Guru membimbing siswa untuk menulis cerita sederhana tentang gerakan senam di sekolah.



## Ayo Membaca

- Siswa membaca cerita yang telah ditulis dengan percaya diri.
- Guru memberikan contoh cara membaca sesuai EYD yang benar.



## Penilaian Pembelajaran:

### 1. Penilaian Sikap

No	Nama Siswa	Perubahan Tingkah Laku											
		Percaya Diri				Cermat				Disiplin			
		BT	MT	MB	SM	BT	MT	MB	SM	BT	MT	MB	SM
		1	2	3	4	1	2	3	4	1	2	3	4
1.	Dayu												
2.	Siti												
3.	Udin												
4.	Lani												
dst.	...												

### 2. Penilaian Pengetahuan

Instrumen penilaian: Tes Tertulis (isian)

Mengelompokkan kegiatan yang sesuai dan yang tidak sesuai PHBS di sekolah.

### 3. Penilaian Keterampilan

a. Membuat pertanyaan dari gambar yang diamati.

Penilaian: Observasi (Pengamatan)

Lembar Pengamatan Kegiatan Bertanya

No.	Kriteria	Terlihat (✓)	Belum Terlihat (✓)
1.	Menggunakan kata tanya yang sesuai		
2.	Penggunaan tanda tanya pada kalimat tanya		
3.	Kesesuaian pertanyaan dengan gambar yang diamati		
4.	Menggunakan kata tanya yang bervariasi		

b. Melakukan Gerakan Pemanasan dan Pendinginan

Penilaian: Observasi (Pengamatan)

Lembar Pengamatan Berperilaku yang Sesuai dengan Aturan yang Berlaku dalam Gerakan.

No.	Kriteria	Terlihat (✓)	Belum Terlihat (✓)
1.	Keterampilan melakukan gerakan pemanasan		
2.	Ketaatan pada aturan melakukan gerakan pemanasan.		
3.	Keterampilan melakukan gerakan pendinginan.		
4.	Ketaatan pada aturan melakukan gerakan pendinginan.		

Hasil Pengamatan Berperilaku yang Sesuai dengan Aturan yang Berlaku dalam Gerakan

No.	Nama Siswa	Kriteria 1		Kriteria 2		Kriteria 3		Kriteria 4	
		T	BT	T	BT	T	BT	T	BT
1.									
2.									
3.									
4.									
5.									

Keterangan:

T : Terlihat

BT : Belum Terlihat

Beri tanda centang (✓) pada kolom yang sesuai

c. Menulis Manfaat Pemanasan dan Pendinginan dalam Aktivitas Senam.

Rubrik Menulis

No	Kriteria	Sangat Baik (4)	Baik (3)	Cukup (2)	Kurang (1)
1	Penggunaan EYD yang tepat	Menggunakan huruf kapital, tanda baca, dan kata depan secara tepat tanpa bimbingan guru	Ada beberapa menggunakan huruf kapital tanda baca dan kata depan kurang digunakan dengan tepat namun dilakukan tanpa bimbingan guru	Ada beberapa menggunakan huruf kapital tanda baca dan kata depan kurang digunakan secara tepat dan dilakukan dengan bimbingan guru	Ada beberapa menggunakan huruf kapital tanda baca dan kata depan tidak digunakan secara tepat dan dilakukan dengan bimbingan guru
2	Keefektifan kalimat	Mengandung unsur kalimat yang lengkap dengan susunan yang tepat	Mengandung unsur kalimat yang lengkap namun susunannya kurang tepat	Mengandung unsur kalimat yang kurang lengkap dan susunannya juga kurang tepat	Mengandung unsur kalimat yang kurang lengkap dan tidak jelas susunannya juga kurang sulit dipahami
3	Kesesuaian dengan isi cerita dengan topik pembahasan	Cerita sesuai dengan topik pembahasan dan dapat mengembangkan cerita lebih luas dan tanpa bimbingan guru	Cerita sesuai dengan topik pembahasan dan dilakukan tanpa bimbingan guru	Cerita kurang sesuai dengan topik pembahasan dan dilakukan tanpa bimbingan guru	Cerita kurang sesuai dengan topik pembahasan walaupun telah dibimbing guru bimbingan guru
4	Alur cerita pada bacaan	Alur cerita pada bacaan tersusun hirarki sehingga tidak terjadi pengulangan cerita dan diceritakan dengan awal dan akhir cerita yang sempurna	Alur cerita pada bacaan tersusun hirarki sehingga tidak terjadi pengulangan cerita namun diceritakan dengan awal dan akhir cerita yang kurang sempurna	Alur cerita pada bacaan tersusun kurang hirarki karena terjadi pengulangan cerita dan diceritakan dengan awal dan akhir cerita yang kurang sempurna	Alur cerita pada bacaan tersusun kurang hirarki karena terjadi pengulangan cerita dan tidak membuat akhir cerita

d. Membaca Cerita

No	Kriteria	Sangat baik	Baik (3)	Cukup (2)	Kurang (1)
1	Lafal dan Intonasi	Mengucapkan lafal dan intonasi yang tepat	Mengucapkan lafal yang tepat namun ada beberapa intonasi yang kurang tepat	Mengucapkan lafal ada yang kurang tepat dan ada intonasi yang kurang tepat	Mengucapkan lafal ada yang kurang tepat dan tidak menggunakan intonasi yang tepat
2	Mimik	Menggunakan ekspresi yang sesuai dan pandangan mata ke berbagai arah	Menggunakan ekspresi yang kurang sesuai namun pandangan mata ke berbagai arah	Menggunakan ekspresi yang kurang sesuai dan pandangan mata hanya ke satu arah saja	Menggunakan ekspresi yang tidak sesuai dan pandangan mata hanya ke satu arah saja
3	Sikap Saat Membaca	Berani dan penuh percaya diri ketika membaca	Berani tapi kurang percaya diri ketika membaca	Kurang berani dan kurang percaya diri ketika membaca	Kurang berani dan tidak percaya diri ketika membaca
4	Suara	Suara lantang dapat di dengar semua teman sekelas	Suara kurang lantang tetapi dapat di dengar semua teman sekelas	Suara kecil sebagian teman tidak dapat mendengar	Tidak bersua sehingga semua teman tidak dapat mendengar dengan jelas.



### Pengayaan:

1. Jika siswa sudah bisa melakukan gerakan pemanasan dan pendinginan serta mampu memahami manfaatnya, maka guru meminta siswa tersebut membantu membimbing temannya yang kesulitan.
2. Jika siswa sudah bisa mengelompokkan kegiatan yang sesuai dan tidak sesuai PHBS, maka guru meminta mencari contoh yang lain.
3. Jika siswa sudah bisa menulis cerita dengan baik, maka guru memberi tugas lanjutan yaitu menulis cerita yang dapat di pajang di mading kelas.
4. Jika siswa sudah bisa membaca cerita dengan baik, maka guru memberikan teks yang lain dengan tema yang sama.

### Remedial:

1. Jika siswa kesulitan dalam melakukan gerakan pemanasan dan pendinginan serta tidak mampu memahami manfaatnya, maka guru melakukan pembimbingan yang intensif.
2. Jika siswa kesulitan dalam mengelompokkan kegiatan yang sesuai dan tidak sesuai PHBS, maka guru membimbing secara intensif.
3. Jika siswa kesulitan dalam menulis cerita dengan baik, maka guru membimbing cara menulis cerita secara intensif.
4. Jika siswa kesulitan dalam membaca cerita dengan baik, maka guru memberikan kesempatan kepada siswa tersebut lebih banyak untuk membaca keras.

### Refleksi Guru:

1. Hal-hal apa saja yang perlu menjadi perhatian Bapak/Ibu selama pembelajaran?  
\_\_\_\_\_  
\_\_\_\_\_
2. Siswa mana saja yang perlu mendapatkan perhatian khusus?  
\_\_\_\_\_  
\_\_\_\_\_
3. Hal-hal apa saja menjadi catatan keberhasilan pembelajaran yang telah Bapak/Ibu lakukan?  
\_\_\_\_\_  
\_\_\_\_\_
4. Hal-hal apa saja yang harus diperbaiki dan ditingkatkan agar pembelajaran yang Bapak/Ibu lakukan menjadi lebih efektif?  
\_\_\_\_\_  
\_\_\_\_\_

### Kegiatan Bersama Orang Tua:

1. Dengan bantuan orang tuanya, siswa dapat mengelompokkan kegiatan yang sesuai atau tidak sesuai aturan di sekolah.
2. Melakukan gerakan senam di rumah.

## Pemetaan Indikator Pembelajaran

### SBdP

- 3.3. Memahami gerak sehari-hari dengan memperhatikan tempo gerak.
- 4.12 Menirukan gerak bermain, berkebun, bekerja melalui gerak kepala, tangan, kaki, dan badan menggunakan tempo lambat, sedang, dan cepat sesuai dinamika gerak.

### Indikator

- 3.3.1 Mengidentifikasi berbagai bentuk gerak dalam kehidupan sehari-hari.
- 4.12.7 Menirukan gerakan bekerja melalui gerak anggota tubuh dengan menggunakan tempo lambat sesuai dinamika gerak.
- 4.12.8 Menirukan gerakan bekerja melalui gerak anggota tubuh dengan menggunakan tempo sedang sesuai dinamika gerak.

### Matematika

- 3.8 Mengidentifikasi unsur-unsur yang membentuk segi tiga, segi empat dan segi enam beraturan.
- 4.6 Mengurai unsur-unsur bangun ruang sederhana dari benda-benda di sekitar.

### Indikator

- 3.8.2 Menentukan banyaknya sudut dan ruas garis (sisi) pada bangun datar tertentu.
- 4.6.2 Menggambar sisi bangun ruang berupa segi tiga, segi empat dan segi enam dengan ukuran tertentu.

### Bahasa Indonesia

- 3.2 Mengenal teks cerita narasi sederhana kegiatan dan bermain di lingkungan dengan bantuan guru atau teman dalam bahasa Indonesia lisan dan tulis yang dapat diisi dengan kosakata bahasa daerah untuk membantu pemahaman.
- 4.2 Memperagakan teks cerita narasi sederhana tentang kegiatan dan bermain di lingkungan secara mandiri dalam bahasa Indonesia lisan dan tulis yang dapat diisi dengan kosakata bahasa daerah untuk membantu penyajian

### Indikator

- 3.2.3 Menyebutkan urutan kegiatan dengan topik tertentu.
- 4.2.4 Membuat jadwal harian berdasarkan kegiatan yang dilakukan.
- 4.2.5 Menyimpulkan isi cerita narasi yang telah ditulis.



## Uraian Kegiatan Pembelajaran

### Tujuan Pembelajaran:

1. Dengan mengamati gambar tentang kegiatan pemeriksaan kesehatan, siswa dapat memprediksi teks bacaan dengan cermat.
2. Dengan mengamati gambar, siswa dapat mengidentifikasi gerakan bekerja dengan cermat.
3. Dengan membaca teks tentang kegiatan pemeriksaan kesehatan, siswa dapat menirukan gerakan bekerja dengan tempo lambat secara cermat.
4. Dengan membaca teks tentang kegiatan pemeriksaan kesehatan, siswa dapat menirukan gerakan bekerja dengan tempo cepat secara cermat.
5. Dengan berkreasi membuat bangun, siswa dapat menentukan banyaknya sudut dan ruas garis (sisi) pada bangun datar tertentu dengan cermat.
6. Dengan berkreasi membuat bangun, siswa dapat menggambar sisi bangun ruang berupa segi tiga, segi empat dan segi enam dengan ukuran tertentu dengan cermat.
7. Dengan menggambar bangun datar dan bangun ruang, siswa mengelompokkan bangun datar dan bangun ruang dengan cermat.
8. Dengan penugasan, siswa dapat membuat jadwal harian dengan cermat dan penuh kedisiplinan.
9. Dengan bimbingan guru, siswa dapat menyimpulkan isi cerita dengan penuh percaya diri.

### Media dan Alat Pembelajaran:

1. Buku Siswa Tema 5 "Hidup Bersih dan Sehat".

### Kegiatan Pembelajaran:

#### Pemotivasian

- Pada awal pembelajaran, guru mengondisikan siswa secara klasikal dengan mendeskripsikan ilustrasi gambar dan menerangkan maksud isi teks bacaan yang merangkum kompetensi-kompetensi yang akan dipelajari.
- Siswa diberi kesempatan mengamati dan menganalisis gambar secara cermat .



### Ayo Mengamati

- Guru membimbing siswa mengamati gambar kegiatan *screening* kesehatan.
- Siswa mengamati gambar tentang kegiatan *screening* kesehatan (*mengamati*).
- Siswa mendeskripsikan gambar kegiatan pemeriksaan kesehatan (*menalar*).
- Siswa membaca teks bacaan tentang kegiatan pemeriksaan kesehatan (*mengamati*).
- Guru memberikan pertanyaan-pertanyaan untuk mengecek pemahaman siswa.
  - Apa yang dilakukan Siti dan teman-temannya?
  - Siapakah yang melakukan pemeriksaan?
 Pertanyaan-pertanyaan tersebut mengarahkan pemahaman tentang perilaku hidup bersih dan sehat di sekolah.



### Ayo Menanya

- Guru membimbing siswa untuk mengajukan pertanyaan tentang hasil pengamatannya.
- Kegiatan ini melatih anak untuk menumbuhkan rasa ingin tahu mereka.
- Siswa diminta menulis pertanyaannya, kemudian secara bergantian siswa mengajukan pertanyaan.
- Guru mencatat pertanyaan-pertanyaan siswa dan membahasnya secara klasikal.



### Ayo Mengamati

- Guru meminta siswa mengamati gambar dokter sedang memeriksa pasien.
- Siswa mengamati gambar dengan cermat.



### Ayo Bermain Peran

- Siswa menirukan gerakan dokter ketika memeriksa pasien.
- Guru menggunakan lembar pengamatan untuk mengamati kegiatan siswa ketika menirukan gerakan dokter.





### Ayo Berkreasí

- Guru membimbing siswa dalam membuat kreasi bangun dari sedotan.
- Siswa membuat bangun dari sedotan.

Alat dan Bahan:

- Gunting, benang, sedotan, dan lidi.

Cara Membuat

- Tentukan bangun yang akan dibuat.
- Siapkan sedotan sebagai sisinya dan masukkan lidi ke dalam sedotan agar sedotan kaku atau lurus.
- Hubungkan sisi dengan mengikat lidi dengan benang.

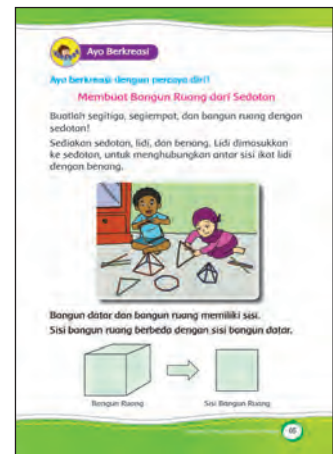

### Ayo Berdiskusi

- Guru meminta siswa mengamati gambar bangun ruang dan bangun datar beserta sisinya dengan cermat.
- Siswa megamati gambar dengan cermat.

**Alternatif Pembelajaran:**

- Guru memperlihatkan media bangun ruang dan bangun datar secara klasikal, siswa melakukan diskusi dengan teman sebangku untuk membedakan sisi-sisinya. Siswa melakukan tanya-jawab kepada teman bangku lain yang difasilitasi guru.
- Guru membagi siswa menjadi beberapa kelompok. Masing-masing kelompok berdiskusi dan menulis hasil diskusi mereka. beberapa kelompok maju mengutarakan hasil diskusi, kelompok yang lain menanggapi.
- Guru menggunakan lembar pengamatan untuk memantau kegiatan siswa.

**Alternatif Jawaban:**

- Sisi bangun ruang berupa bangun datar, sedangkan sisi bangun datar berupa ruas garis.



### Ayo Berlatih

- Guru meminta siswa menggambar bangun yang telah mereka buat dengan sedotan.
- Dengan bimbingan guru, siswa menggambar bangun yang telah ia buat.





## Ayo Menulis

- Guru membimbing siswa untuk menulis jadwal kegiatan yang telah ia kerjakan hari ini.
- Siswa menuliskan kegiatan beserta waktunya.

### Alternatif Jawaban

Waktu	Kegiatan
06.45 – 07.00	Berbaris di lapangan (pengumuman akan dilaksanakan kegiatan pemeriksaan kesehatan)
07.00 – 07.30	Wali kelas memberikan pengarahan ulang persiapan pemeriksaan kesehatan
07.30 – 11.00	Pelaksanaan pemeriksaan
11.00 – 12.00	Belajar di kelas masing-masing
12.00 ---	Pulang



- Siswa menuliskan cerita tentang pengalaman mengikuti pemeriksaan kesehatan.
- Guru melakukan bimbingan kepada siswa dalam menulis cerita.
- Siswa membaca kembali cerita yang telah ditulis.
- Guru meminta siswa menulis isi cerita yang telah ia tulis.

### Alternatif Jawaban

Isi cerita:

- Menimbang badan, mengukur tinggi badan, pemeriksaan mata, dan lain-lain.

### Penilaian Pembelajaran:

#### 1. Penilaian Sikap

No	Nama Siswa	Perubahan Tingkah Laku											
		Percaya Diri				Cermat				Disiplin			
		BT	MT	MB	SM	BT	MT	MB	SM	BT	MT	MB	SM
1.	Dayu												
2.	Siti												
3.	Udin												
4.	Lani												
dst.	...												

## 2. Penilaian Pengetahuan

Instrumen penilaian: Tes Tertulis (isian)

Membuat jadwal kegiatan harian.

Kriteria	Bobot
Dapat menyebutkan 4 kegiatan beserta waktunya dengan benar	4
Dapat menyebutkan 3 kegiatan beserta waktunya dengan benar	3
Dapat menyebutkan 2 kegiatan beserta waktunya dengan benar	2
Dapat menyebutkan 1 kegiatan beserta waktunya dengan benar	1

## 3. Penilaian Keterampilan

a. Membuat pertanyaan dari gambar yang diamati.

Penilaian: Observasi (Pengamatan)

Lembar Pengamatan Kegiatan Bertanya

No.	Kriteria	Terlihat (✓)	Belum Terlihat (✓)
1.	Menggunakan kata tanya yang sesuai		
2.	Penggunaan tanda tanya pada kalimat tanya		
3.	Kesesuaian pertanyaan dengan gambar yang diamati		
4.	Menggunakan kata tanya yang bervariasi		

b. Melakukan Menirukan Gerakan Dokter

Penilaian: Observasi (Pengamatan)

Lembar Pengamatan Berperilaku yang Sesuai dengan Aturan yang Berlaku dalam Gerakan.

No.	Kriteria	Terlihat (✓)	Belum Terlihat (✓)
1.	Keterampilan melakukan gerakan kepala sesuai		
2.	Keterampilan melakukan gerakan badan sesuai		
3.	Keterampilan melakukan gerakan tangan sesuai		
4.	Keterampilan melakukan gerakan kaki sesuai		

Hasil Pengamatan Berperilaku yang Sesuai dengan Aturan yang Berlaku dalam Gerakan

No.	Nama Siswa	Kriteria 1		Kriteria 2		Kriteria 3		Kriteria 4	
		T	BT	T	BT	T	BT	T	BT
1.									
2.									
3.									
4.									
5.									

Keterangan:

T : Terlihat

BT : Belum Terlihat

Beri tanda centang (✓) pada kolom yang sesuai

c. Membuat Bangun dari Sedotan.

No	Kriteria	Baik Sekali	Baik	Cukup	Perlu Bimbingan
		4	3	2	1
1	Ketepatan bentuk	Bentuk berupa bangun ruang atau bangun datar dengan rusuk dan sisi lurus.	Bentuk berupa bangun ruang atau bangun datar ada sebagian kecil sisi tidak lurus	Bentuk berupa bangun ruang atau bangun datar sebagian besar rusuk dan sisi tidak lurus.	Tidak membentuk bangun ruang atau bangun datar.
2	Kerapian	Hasil bangun sangat rapi	Hasil bangun rapi	Hasil bangun cukup rapi	Hasil bangun tidak rapi

d. Lembar Pengamatan Berdiskusi  
Penilaian: Observasi (Pengamatan)  
Lembar Pengamatan Berdiskusi

No.	Kriteria	Terlihat (✓)	Belum Terlihat (✓)
1.	Keaktifan dalam berdiskusi		
2.	Kemampuan memberikan contoh-contoh aktivitas yang terkait tema		
3.	Kemampuan mengeluarkan pendapat		

Hasil Pengamatan Berdiskusi

No.	Nama Siswa	Kriteria 1		Kriteria 2		Kriteria 3		Kriteria 4	
		T	BT	T	BT	T	BT	T	BT
1.									
2.									
3.									
4.									
5.									

e. Lembar Pengamatan Menggambar  
Penilaian: Unjuk Kerja  
Rubrik Menggambar

No.	Kriteria	Baik Sekali	Baik	Cukup	Perlu Bimbingan
		4	3	2	1
1.	Kebenaran Konsep	Semua gambar bangun ruang dan bangun datar terkelompokan dengan benar.	Sebagian besar gambar bangun ruang dan bangun datar terkelompokan dengan benar.	Sebagian kecil bangun ruang dan bangun datar terkelompokan dengan benar.	Gambar bangun ruang dan bangun datar tidak terkelompokan dengan benar.
2.	Kerapian	Gambar sangat rapi	Gambar rapi	Gambar cukup rapi	Gambar kurang rapi



f. Lembar Pengamatan Membuat Jadwal Harian  
 Rubrik Membuat Jadwal Harian

No	Kriteria	Sangat Baik (4)	Baik (3)	Cukup (2)	Kurang (1)
1	Urutan kegiatan	Seluruh kegiatan di tulis secara urut	Sebagian besar kegiatan di tulis secara urut	Sebagian kecil kegiatan di tulis secara urut	Kegiatan tidak di susun secara urut
2	Penggunaan EYD yang tepat	Menggunakan huruf kapital, tanda baca, dan kata depan secara tepat tanpa bimbingan guru	Ada beberapa penggunaan huruf kapital tanda baca dan kata depan kurang digunakan dengan tepat namun dilakukan tanpa bimbingan guru	Ada beberapa penggunaan huruf kapital tanda baca dan kata depan kurang digunakan secara tepat dan dilakukan dengan bimbingan guru	Ada beberapa penggunaan huruf kapital tanda baca dan kata depan tidak digunakan secara tepat dan dilakukan dengan bimbingan guru

**Pengayaan:**

1. Jika siswa sudah bisa menirukan gerakan dokter dengan benar, maka siswa diberi tugas lanjutan untuk menirukan gerakan pekerja sesuai cita-citanya.
2. Jika siswa sudah dapat membuat bangun ruang dan bangun datar dengan sedotan, maka siswa diberi tugas lanjutan yaitu membuat kreasi dari sedotan.
3. Jika siswa sudah bisa mengelompokkan bangun ruang dan bangun datar, maka siswa diminta mencari contoh bangun datar dan bangun ruang yang lain.
4. Jika siswa sudah bisa membedakan sisi bangun datar dan sisi bangun ruang, maka guru memberi tugas kepada siswa mengidentifikasi bangun yang lain.
5. Jika siswa sudah bisa membuat jadwal kegiatan hari ini, maka guru memberi tugas lanjutan untuk menyusun jadwal kegiatan lain. Misalnya kegiatan Jumat bersih, dan lain-lain.
6. Jika siswa sudah bisa menulis cerita, maka guru memberi tugas mendampingi siswa lain yang masih kesulitan.

**Remedial:**

1. Jika siswa kesulitan dalam menirukan gerakan dokter dengan benar, maka guru memberikan bimbingan yang intensif.
2. Jika siswa kesulitan dalam membuat bangun ruang dan bangun datar dengan sedotan, maka guru memberikan bimbingan yang intensif.
3. Jika siswa kesulitan dalam mengelompokkan bangun ruang dan bangun datar, maka guru memberikan bimbingan yang intensif.
4. Jika siswa kesulitan dalam membedakan sisi bangun datar dan sisi bangun ruang, maka guru memberikan bimbingan yang intensif.
5. Jika siswa kesulitan dalam membuat jadwal kegiatan hari ini, maka guru memberikan bimbingan yang intensif.
6. Jika siswa kesulitan dalam menulis cerita, maka guru memberikan bimbingan yang intensif.

### Refleksi Guru:

1. Hal-hal apa saja yang perlu menjadi perhatian Bapak/Ibu selama pembelajaran?  
\_\_\_\_\_  
\_\_\_\_\_
2. Siswa mana saja yang perlu mendapatkan perhatian khusus?  
\_\_\_\_\_  
\_\_\_\_\_
3. Hal-hal apa saja menjadi catatan keberhasilan pembelajaran yang telah Bapak/Ibu lakukan?  
\_\_\_\_\_  
\_\_\_\_\_
4. Hal-hal apa saja yang harus diperbaiki dan ditingkatkan agar pembelajaran yang Bapak/Ibu lakukan menjadi lebih efektif?  
\_\_\_\_\_  
\_\_\_\_\_

### Kegiatan Bersama Orang Tua:

1. Dengan bantuan orang tuanya, siswa dapat menirukan gerak bekerja seperti polisi dan lain-lain.
2. Menyimpulkan isi cerita tentang pengalaman mengikuti pemeriksaan kesehatan.

Diunduh dari  
<http://bse.kemdikbud.go.id>

## Kunci Jawaban Lembar Penilaian

1. Beni menyapu halaman kelas  
Siti makan buah jambu
2. Sayur dan buah-buahan merupakan sumber makanan yang mengandung gizi lengkap dan sehat.
3. Mencuci tangan setelah bermain, makan jajanan yang sehat, membuang sampah pada tempatnya, dan lain-lain.
4. Bentuk sisi adalah segitiga dan segiempat  
Banyak sisi = 5  
Bentuk rusuk = ruas garis  
Banyak rusuk = 9

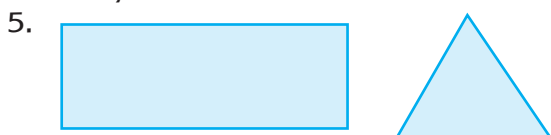

6. Manfaat PHBS di sekolah adalah semua siswa akan sehat dan belajar dengan nyaman.
7. Akibatnya adalah suasana sekolah kumuh dan banyak siswa yang rawan terkena penyakit. Belajar tidak nyaman.
8. Manfaat gerakan pemanasan dan pendinginan adalah:  
Pemanasan sebelum olahraga sangat penting. Pemanasan mempersiapkan otot jantung dan sistem peredaran darah. Ketika anda memulai aktivitas fisik, aliran darah tidak segera tersedia bagi jantung dan otot. Sebuah pemanasan yang tepat mengurangi resiko tidak beraturanya detak jantung koroner yang berhubungan dengan sirkulasi yang buruk. Pemanasan juga meningkatkan performa, karena peregangan meminimalkan pembentukan asam laktat pada awal aktivitas fisik. Selain itu, pemanasan meningkatkan suhu tubuh. Untuk setiap tingkat ketinggian suhu, tingkat metabolisme sel meningkat sekitar 13%. Alasan lain adalah pemanasan membantu mencegah cedera, elastisitas dan fleksibilitas pada otot tendon dan ligamen meningkat. Cairan sinovial, yang melumasi sendi mudah dilepaskan selama aktivitas. Secara umum, pemanasan mempersiapkan tubuh untuk peningkatan permintaan latihan intens.  
Manfaat pendinginan:
  - Kebalikan dari pemanasan. Respirasi, suhu tubuh, dan denyut jantung secara bertahap kembali normal.
  - Selama tahap pendinginan, kaki membantu mengembalikan darah kembali ke jantung. Tiba-tiba menghentikan aktivitas kardiovaskular menyebabkan darah berkumpul di kaki bukannya bersirkulasi ke otak.
  - Tidak cukup pasokan darah di otak dapat menyebabkan pusing.
  - Pendinginan dapat membantu meningkatkan fleksibilitas tubuh.
  - Pendinginan juga dapat mengurangi asam laktat di dalam darah (penumpukan asam laktat dapat membuat badan kita terasa pegal).
9. Gerakan mencangkul, menggunting tanaman, menanam, dan lain-lain.
10. Disesuaikan dengan jawaban siswa.

# SUBTEMA 3: Hidup Bersih dan Sehat di Tempat Bermain

## Pemetaan Kompetensi Dasar 1 dan 2

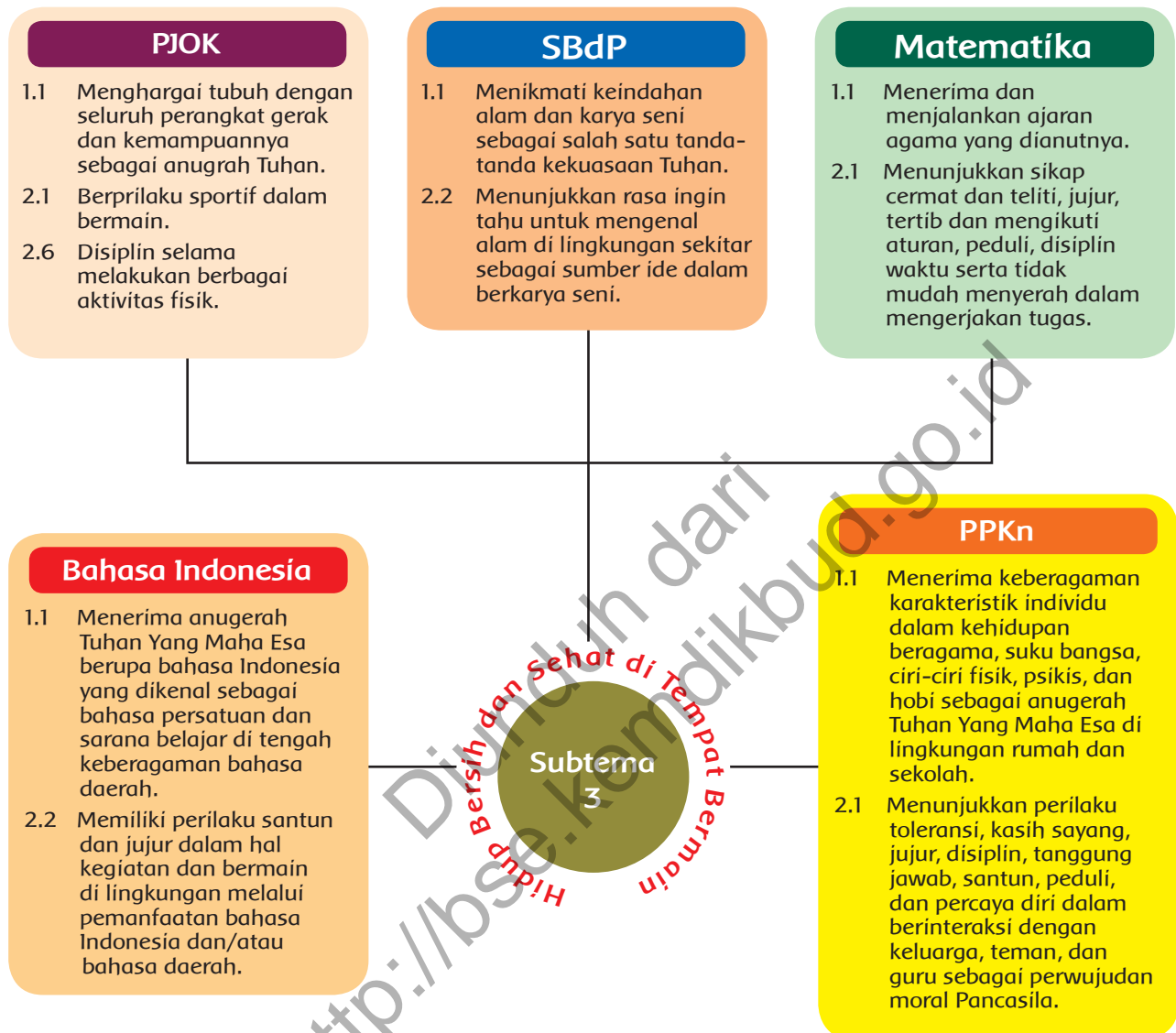

# SUBTEMA 3: Hidup Bersih dan Sehat di Tempat Bermain

## Pemetaan Kompetensi Dasar 3 dan 4

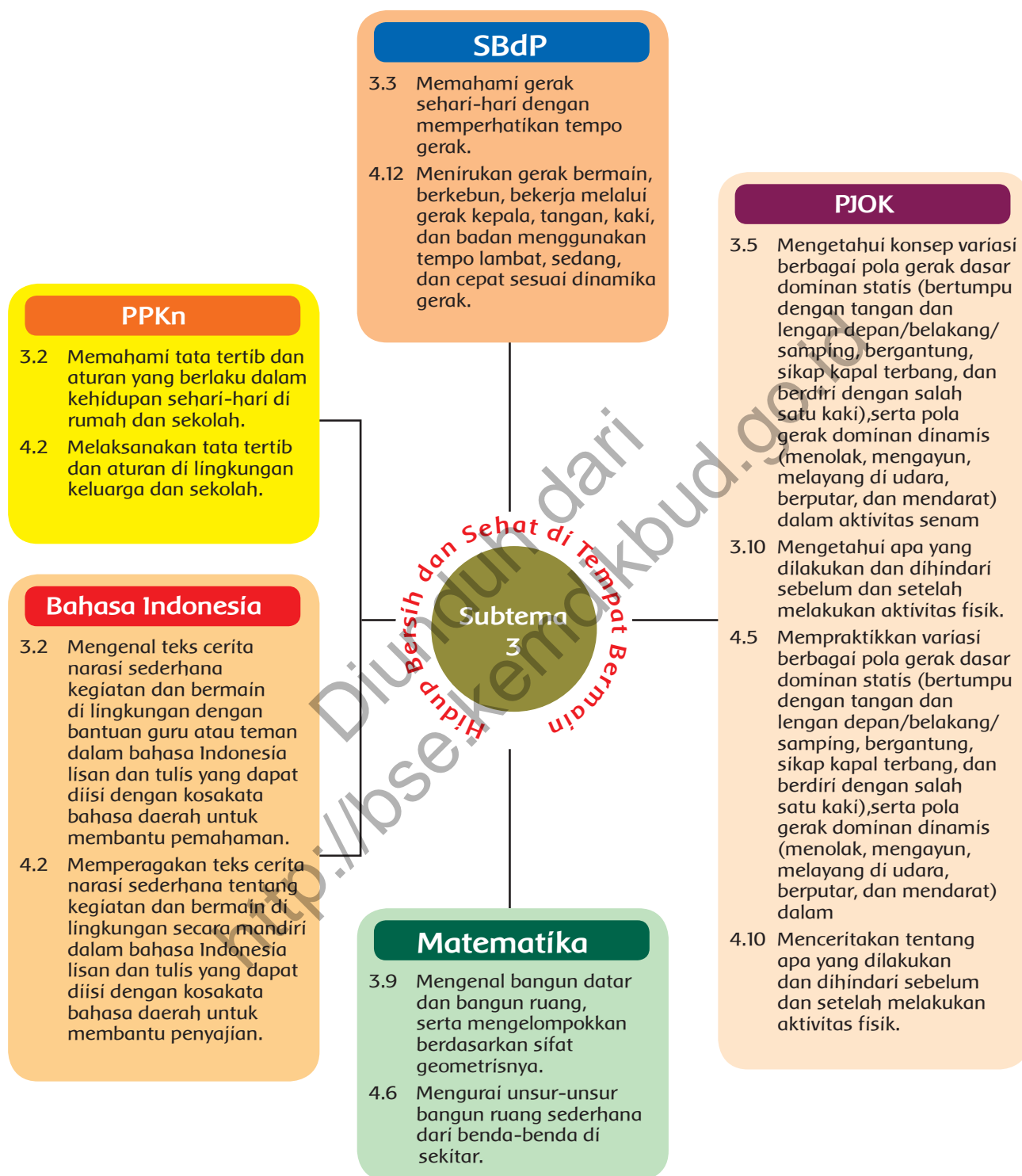

# RUANG LINGKUP PEMBELAJARAN

## Subtema 3: Hidup Bersih dan Sehat di Tempat Bermain

Kegiatan Pembelajaran	Kemampuan yang Dikembangkan
<p><b>Pembelajaran 1</b></p> <ol style="list-style-type: none"> <li>1. Membuat kreasi dari bangun ruang yang berbentuk balok</li> <li>2. Menyebutkan perilaku hidup bersih dan sehat di tempat bermain.</li> <li>3. Mendeskripsikan cara menjaga tempat bermain agar bersih dan sehat.</li> <li>4. Mengidentifikasi banyaknya sudut dan sisi balok yang berbentuk segiempat dan segienam.</li> <li>5. Mengidentifikasi bangun datar dalam bangun ruang.</li> <li>6. Mengelompokkan contoh perilaku hidup bersih dan sehat.</li> <li>7. Menulis cerita tentang pengalaman bermain di rumah.</li> <li>8. Menentukan banyaknya sisi dan sudut segienam.</li> </ol>	<p><b>Sikap</b></p> <ul style="list-style-type: none"> <li>• Cermat, disiplin, dan percaya diri.</li> </ul> <p><b>Pengetahuan</b></p> <ul style="list-style-type: none"> <li>• Mengetahui dan memahami kegiatan sehari-hari yang dihubungkan dengan bangun ruang</li> <li>• Mengetahui contoh-contoh perilaku hidup bersih dan sehat.</li> </ul> <p><b>Keterampilan</b></p> <ul style="list-style-type: none"> <li>• Membuat kresi dengan bangun ruang.</li> <li>• Menulis cerita.</li> </ul>
<p><b>Pembelajaran 2</b></p> <ol style="list-style-type: none"> <li>1. Mengidentifikasi gerakan dasar bertumpu pada tangan dan lengan.</li> <li>2. Menirukan gerakan permainan Berburu Kijang.</li> <li>3. Mengidentifikasi gerakan dasar melayang di udara.</li> <li>4. Mengikuti tata tertib yang berlaku di sekolah.</li> <li>5. Mengelompokkan kegiatan yang sesuai dan tidak sesuai dengan hidup bersih dan sehat.</li> <li>6. Menulis cerita tentang cara membersihkan dan menjaga kebersihan halaman sekolah.</li> <li>7. Membacakan cerita yang telah ditulis.</li> </ol>	<p><b>Sikap</b></p> <ul style="list-style-type: none"> <li>• Cermat, disiplin, dan percaya diri.</li> </ul> <p><b>Pengetahuan</b></p> <ul style="list-style-type: none"> <li>• Mengetahui cara menjaga dan membersihkan halaman.</li> </ul> <p><b>Keterampilan</b></p> <ul style="list-style-type: none"> <li>• Mengamati dan mencoba melakukan gerakan bertumpu pada tangan dan lengan.</li> <li>• Mengajukan pertanyaan.</li> <li>• Mengamati dan mencoba melakukan gerakan dasar mengayun, melempar bola dan melayang di udara.</li> <li>• Menulis cerita.</li> <li>• Membacakan cerita.</li> </ul>
<p><b>Pembelajaran 3</b></p> <ol style="list-style-type: none"> <li>1. Mengamati berbagai tanaman di kebun sekolah.</li> <li>2. Menyanyikan lagu.</li> <li>3. Melakukan kegiatan permainan dam-daman</li> <li>4. Menghubungkan antar titik sehingga membentuk arena permainan dam-daman.</li> <li>5. Menentukan segienam pada arena permainan.</li> <li>6. Menulis cerita tentang cara menjaga kebersihan teras kelas.</li> <li>7. Membacakan cerita narasi yang telah ditulis.</li> </ol>	<p><b>Sikap</b></p> <ul style="list-style-type: none"> <li>• Cermat, disiplin, dan percaya diri.</li> </ul> <p><b>Pengetahuan</b></p> <ul style="list-style-type: none"> <li>• Mengetahui cara menjaga kebersihan.</li> </ul> <p><b>Keterampilan</b></p> <ul style="list-style-type: none"> <li>• Mengajukan pertanyaan.</li> <li>• Menuliskan cerita.</li> <li>• Mengemukakan pendapat.</li> </ul>

# RUANG LINGKUP PEMBELAJARAN

## Subtema 3: Hidup Bersih dan Sehat di Tempat Bermain

Kegiatan Pembelajaran	Kemampuan yang Dikembangkan
<p><b>Pembelajaran 4</b></p> <ol style="list-style-type: none"> <li>1. Mengamati halaman rumah yang bersih dan nyaman.</li> <li>2. Berdiskusi tentang cara menjaga halaman rumah agar tetap bersih dan sehat.</li> <li>3. Membuat bangun ruang dengan bangun datar segiempat, segienam dan segitiga.</li> <li>4. Membedakan antara bangun datar dan bangun ruang.</li> <li>5. Menggambar bangun datar dan bangun ruang.</li> <li>6. Menulis cerita tentang cara menjaga kebersihan halaman rumah.</li> <li>7. Membacakan cerita yang telah ditulis.</li> </ol>	<p><b>Sikap</b></p> <ul style="list-style-type: none"> <li>• Cermat, disiplin, dan percaya diri.</li> </ul> <p><b>Pengetahuan</b></p> <ul style="list-style-type: none"> <li>• Mengetahui dampak dari halaman rumah yang bersih dan kotor</li> </ul> <p><b>Keterampilan</b></p> <ul style="list-style-type: none"> <li>• Mengajukan pertanyaan.</li> <li>• Berdiskusi</li> <li>• Menggambar bangun datar dan bangun ruang.</li> <li>• Menulis cerita dan membacakannya.</li> </ul>
<p><b>Pembelajaran 5</b></p> <ol style="list-style-type: none"> <li>1. Menirukan gerakan dasar berputar dan mendarat.</li> <li>2. Melakukan permainan lompat tali berpasangan.</li> <li>3. Menulis cerita tentang permainan yang sering dilakukan di lapangan.</li> <li>4. Mendeskripsikan cara menjaga lapangan agar selalu bersih.</li> <li>5. Membiasakan hidup bersih dan sehat melalui kegiatan mencuci tangan dan kaki setelah bermain.</li> </ol>	<p><b>Sikap</b></p> <ul style="list-style-type: none"> <li>• Cermat, disiplin, dan percaya diri.</li> </ul> <p><b>Pengetahuan</b></p> <ul style="list-style-type: none"> <li>• Mengetahui cara menjaga lapangan agar selalu bersih.</li> </ul> <p><b>Keterampilan</b></p> <ul style="list-style-type: none"> <li>• Melakukan gerakan dasar berputar dan mendarat</li> <li>• Mengajukan pertanyaan.</li> <li>• Bercerita tentang pengalaman bermain di lapangan.</li> </ul>
<p><b>Pembelajaran 6</b></p> <ol style="list-style-type: none"> <li>1. Mengamati lingkungan taman bermain yang bersih dan sehat.</li> <li>2. Menirukan gerakan kuda dengan berjalan berputar membentuk sebuah lingkaran besar.</li> <li>3. Mengenal berbagai macam bangun ruang dan bangun datar.</li> <li>4. Menggambar bangun ruang.</li> <li>5. Menggambar bangun datar.</li> <li>6. Mengamati gambar dan menentukan sisi bangun ruang pada gambar.</li> <li>7. Membuat jadwal kegiatan berdasarkan kegiatan yang telah dilakukan hari ini.</li> </ol>	<p><b>Sikap</b></p> <ul style="list-style-type: none"> <li>• Cermat, disiplin, dan percaya diri.</li> </ul> <p><b>Pengetahuan</b></p> <ul style="list-style-type: none"> <li>• Menentukan sisi bangun ruang.</li> </ul> <p><b>Keterampilan</b></p> <ul style="list-style-type: none"> <li>• Menggambar bangun ruang.</li> <li>• Menggambar bangun datar.</li> <li>• Membuat jadwal kegiatan.</li> </ul>

## Pemetaan Indikator Pembelajaran

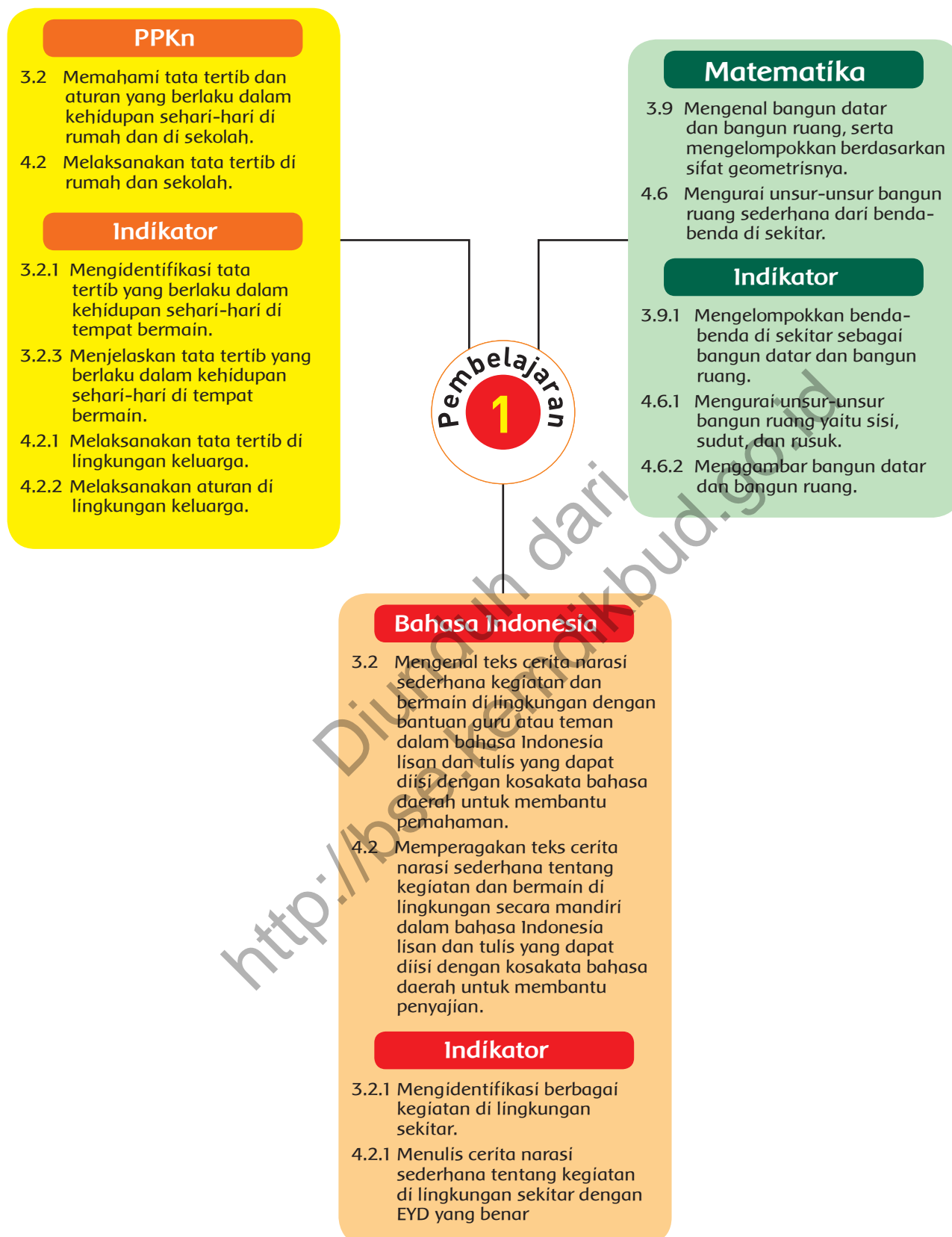



## Uraian Kegiatan Pembelajaran

### Tujuan Pembelajaran:

1. Dengan mengamati gambar, siswa dapat mengidentifikasi aturan yang berlaku dalam kehidupan sehari-hari dengan cermat.
2. Dengan memperhatikan gambar, siswa dapat menirukan tata tertib di tempat bermain dengan cermat.
3. Dengan memperhatikan gambar, siswa dapat mengidentifikasi berbagai bentuk kegiatan sehari-hari di tempat bermain dengan cermat.
4. Dengan mengamati gambar, siswa dapat menyebutkan bentuk sisi bangun ruang secara cermat.
5. Dengan mengamati gambar sisi bangun ruang, siswa dapat menyebutkan banyak sudut dan banyak sisi bangun segiempat dan segienam dengan cermat.
6. Dengan berdiskusi, siswa dapat mengetahui contoh-contoh perilaku hidup bersih dan sehat dalam kehidupan sehari-hari dengan percaya diri.
7. Dengan penjelasan guru, siswa dapat menceritakan tentang pengalaman bermain dengan percaya diri.

### Media dan Alat Pembelajaran:

1. Buku Siswa "Hidup Bersih dan Sehat".
2. Mainan berbentuk bangun ruang.

### Kegiatan Pembelajaran:

- Pada awal pembelajaran, guru mengondisikan siswa secara klasikal dengan mendeskripsikan ilustrasi gambar dan menerangkan maksud isi teks bacaan yang merangkum kompetensi-kompetensi yang akan dipelajari dalam subtema 1.
- Siswa mengamati gambar yang menunjukkan perilaku hidup bersih dan sehat yang merupakan dari tata tertib yang berlaku dalam kehidupan sehari-hari di tempat bermain.
- Siswa diberi kesempatan mengamati dan menganalisis gambar secara cermat.
- Gunakan rubrik pengamatan gambar untuk mengetahui tingkat pencapaian siswa.



### Ayo Mengamati

- Guru membimbing siswa untuk mengamati gambar Siti dan Ali bermain balok mainan (*mengamati*).
  - Siswa mengamati gambar alas tikar di atas lantai (*mengamati*).
  - Siswa mengamati teks “Hidup Bersih dan Sehat di tempat bermain” (*mengamati*).
  - Guru memberikan pertanyaan-pertanyaan untuk mengecek pemahaman siswa.
    - Apa yang sedang dilakukan Siti dan Ali?
    - Bangun ruang apa yang dijadikan mainan Siti dan Ali?
    - Mengapa lantainya dilapisi alas tikar saat bermain?
- Pertanyaan-pertanyaan tersebut mengarahkan pemahaman tentang perilaku hidup bersih dan sehat di tempat bermain.



### Ayo Menanya

- Guru membimbing siswa untuk mengajukan pertanyaan tentang hasil pengamatannya.
- Kegiatan ini melatih anak untuk menumbuhkan rasa ingin tahu mereka.
- Siswa diminta menulis pertanyaannya, kemudian secara bergantian siswa mengajukan pertanyaan.
- Guru mencatat pertanyaan-pertanyaan siswa dan membahasnya secara klasikal.



### Ayo Menulis

- Siswa mengamati gambar Siti menyapu lantai ruang keluarga.
- Siswa mengamati gambar Siti menggelar tikar
- Siswa menuliskan tata tertib yang berlaku di tempat bermain.
- Guru membimbing siswa untuk menulis tata tertib yang berlaku di tempat bermain.
- Menyapu dan memakai alas yang bersih merupakan salah satu aturan menjaga kebersihan dan kesehatan tempat bermain.



### Ayo Mengamati

- Siswa mengamati balok berbentuk segiempat dan segienam.

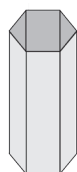

- Guru menunjukkan sisi-sisi dan sudut-sudut bangun ruang dengan benda langsung.







## Ayo Berlatih

- Siswa mengisi tabel tentang banyak sudut dan banyak sisi pada segiempat dan segienam.

Jawaban:

Bentuk Sisi Bangun ruang	Banyak Sudut	Banyak Sisi
 segiempat	4	4
 segienam	6	6

- Gunakan rubrik menyelesaikan soal latihan untuk mengetahui tingkat pencapaian siswa.
- Berdasarkan tabel di atas, siswa dapat menyimpulkan bahwa segienam mempunyai 6 sudut dan 6 sisi.
- Siswa mencari mainan yang berbentuk bangun ruang.
- Setelah siswa menemukan mainan yang berbentuk bangun ruang, siswa dapat mengisi tabel di bawah ini.

Alternatif Jawaban:

Gambar Bentuk Mainan	Gambar Sisi Mainan	Banyak Sudut	Banyak Sisi

- Dengan dibimbing guru, siswa dapat menggambar bentuk mainan yang berbentuk bangun ruang.
- Siswa mengamati bentuk bangun ruang yang telah digambar, sehingga siswa dapat menggambar sisi mainan tersebut dan menentukan banyaknya sudut dan sisi dari gambar sisi mainan.
- Siswa mengisi rubrik dengan menuliskan bangun datar yang telah ditemukan.



## Belajar hidup bersih dan sehat

- Setelah bermain sambil belajar, siswa merapikan kembali mainannya.
- Kemudian guru membimbing siswa untuk mencuci tangan dengan sabun.



### Ayo Berdiskusi

- Pada kegiatan: AYO BERDISKUSI: siswa membentuk kelompok diskusi untuk menemukan perilaku Siti yang sesuai dengan perilaku hidup bersih dan sehat.
- Siswa diminta untuk menyampaikan pendapatnya tentang perilaku Siti yang sesuai dengan perilaku hidup bersih dan sehat.
- Hasil diskusi kelompok disampaikan ke kelas, kelompok yang lain menanggapi.
- Guru mengamati proses diskusi dengan mengisi lembar observasi diskusi.



### Ayo Menulis

- Guru membimbing siswa untuk menulis cerita sederhana tentang pengalaman bermain di rumah.

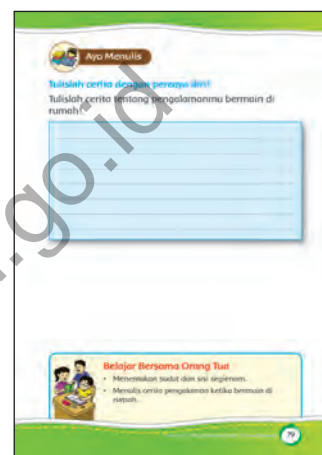

## Penilaian Pembelajaran:

### 1. Penilaian Sikap

No	Nama Siswa	Perubahan Tingkah Laku											
		Percaya Diri				Teliti				Santun			
		BT	MT	MB	SM	BT	MT	MB	SM	BT	MT	MB	SM
1.	Dayu	1	2	3	4	1	2	3	4	1	2	3	4
2.	Siti												
3.	Udin												
4.	Lani												
dst.	...												

## 2. Penilaian Pengetahuan

Instrumen penilaian: Tes Tertulis (isian)

### a. Menentukan Sudut dan Sisi dari Kardus

Kunci Jawaban

Gambar Bentuk Mainan	Gambar Sisi Mainan	Banyak Sudut	Banyak Sisi

### b. Menulis Bangun Datar dari Mainan

Kriteria Penilaian

Kriteria	Bobot
Menulis dengan benar dan sesuai EYD.	4
Menulis dengan benar tidak sesuai EYD.	3
Menulis salah satu benar sesuai EYD.	2
Menulis salah satu benar tidak sesuai EYD.	1

## 3. Penilaian Keterampilan

### a. Membuat pertanyaan dari gambar yang diamati.

Penilaian: Observasi (Pengamatan)

Lembar Pengamatan Kegiatan Bertanya

No.	Kriteria	Terlihat (✓)	Belum Terlihat (✓)
1.	Menggunakan kata tanya yang sesuai		
2.	Penggunaan tanda tanya pada kalimat tanya		
3.	Kesesuaian pertanyaan dengan gambar yang diamati		
4.	Menggunakan kata tanya yang bervariasi		

### b. Berdiskusi Tentang Perilaku PHBS

Hasil Pengamatan Berdiskusi

Penilaian: Unjuk Kerja

Rubrik Penilaian Berdiskusi

No.	Kriteria	Terlihat (✓)	Belum Terlihat (✓)
1.	Keaktifan dalam berdiskusi		
2.	Kemampuan menguasai alasan akibat tidak mencuci tangan		
3.	Kemampuan mengeluarkan pendapat		

Rekap Penilaian Berdiskusi

No.	Nama Siswa	Kriteria 1		Kriteria 2		Kriteria 3	
		Terlihat (✓)	Belum Terlihat (✓)	Terlihat (✓)	Belum Terlihat (✓)	Terlihat (✓)	Belum Terlihat (✓)
1.	Siti						
2.	Dayu						
3.	Beni						
4.	Udin						
5.	dan seterusnya						

- c. Menulis teks buku harian tentang kegiatan keluarga dengan EYD yang tepat.

Penilaian: Unjuk Kerja

Rubrik Menulis Cerita

No.	Kriteria	Baik Sekali	Baik	Cukup	Perlu Bimbingan
		4	3	2	1
1.	Penggunaan EYD yang tepat	Menggunakan huruf kapital, kata depan, dan tanda baca yang tepat tanpa bimbingan guru.	Ada beberapa penggunaan huruf kapital, kata depan, dan tanda baca kurang digunakan dengan tepat namun dilakukan tanpa bimbingan guru	Ada beberapa penggunaan huruf kapital, kata depan, dan tanda baca kurang digunakan dengan tepat dan dilakukan dengan bimbingan guru	Ada beberapa penggunaan huruf kapital, kata depan, dan tanda baca tidak digunakan dengan tepat dan dilakukan dengan bimbingan guru
2.	Kelengkapan penulisan kata	Seluruh kalimat menggunakan penulisan kata yang lengkap	Terdapat sebagian kecil penulisan kata yang kurang lengkap	Terdapat setengah dari teks penulisan kata yang belum lengkap	Sebagian besar kalimat menggunakan penulisan kata yang belum lengkap
3.	Kesesuaian isi teks yang ditulis dengan tema	Seluruh isi teks yang ditulis sesuai judul atau tema	Setengah atau lebih isi karangan sesuai judul atau tema	Kurang dari setengah isi karangan sesuai judul atau tema	Seluruh isi karangan belum sesuai
4.	Penggunaan kalimat yang efektif	Mengandung unsur kalimat yang lengkap dengan susunan yang tepat	Mengandung unsur kalimat yang lengkap namun susunannya kurang tepat	Mengandung unsur kalimat yang kurang lengkap dan susunannya juga kurang tepat	Mengandung unsur kalimat yang kurang lengkap dan tidak jelas susunannya juga kurang sulit dipahami

### Kegiatan Pengayaan:

1. Jika siswa sudah bisa menentukan banyak sisi dan sudut pada benda mainan dengan benar, siswa diberi tugas menentukan banyak sisi dan sudut pada benda yang lain.
2. Jika siswa sudah bisa memahami cara menjaga kebersihan lingkungan bermain, maka guru dapat menugaskan siswa untuk membuat mading kelas tentang kebersihan tempat bermain.
3. Jika siswa sudah bisa menulis cerita dengan baik, maka guru dapat memberikan penugasan dalam membuat cerita di lembar kertas dan hasilnya dapat dipajang di dinding kelas.

### Kegiatan Remedial:

1. Jika siswa kesulitan menentukan banyak sisi dan sudut pada benda mainan dengan benar, guru memberi bimbingan dalam menentukan sisi dan sudut bangun ruang.
2. Jika siswa kesulitan memahami cara menjaga kebersihan lingkungan bermain, maka guru dapat membimbing siswa lebih intensif.
3. Jika siswa kesulitan menulis cerita dengan baik, maka guru membimbing siswa dengan intensif.

### Refleksi Guru:

1. Hal-hal apa saja yang perlu menjadi perhatian Bapak/Ibu selama pembelajaran?  
\_\_\_\_\_  
\_\_\_\_\_
2. Siswa mana saja yang perlu mendapatkan perhatian khusus?  
\_\_\_\_\_  
\_\_\_\_\_
3. Hal-hal apa saja menjadi catatan keberhasilan pembelajaran yang telah Bapak/Ibu lakukan?  
\_\_\_\_\_  
\_\_\_\_\_
4. Hal-hal apa saja yang harus diperbaiki dan ditingkatkan agar pembelajaran yang Bapak/Ibu lakukan menjadi lebih efektif?  
\_\_\_\_\_  
\_\_\_\_\_

### Kegiatan Bersama Orang Tua:

1. Dengan bantuan orang tuanya, siswa menyebutkan sudut dan sisi dari segienam.
2. Mengulang kembali menuliskan cerita tentang pengalaman ketika bermain di rumah.

## Pemetaan Indikator Pembelajaran

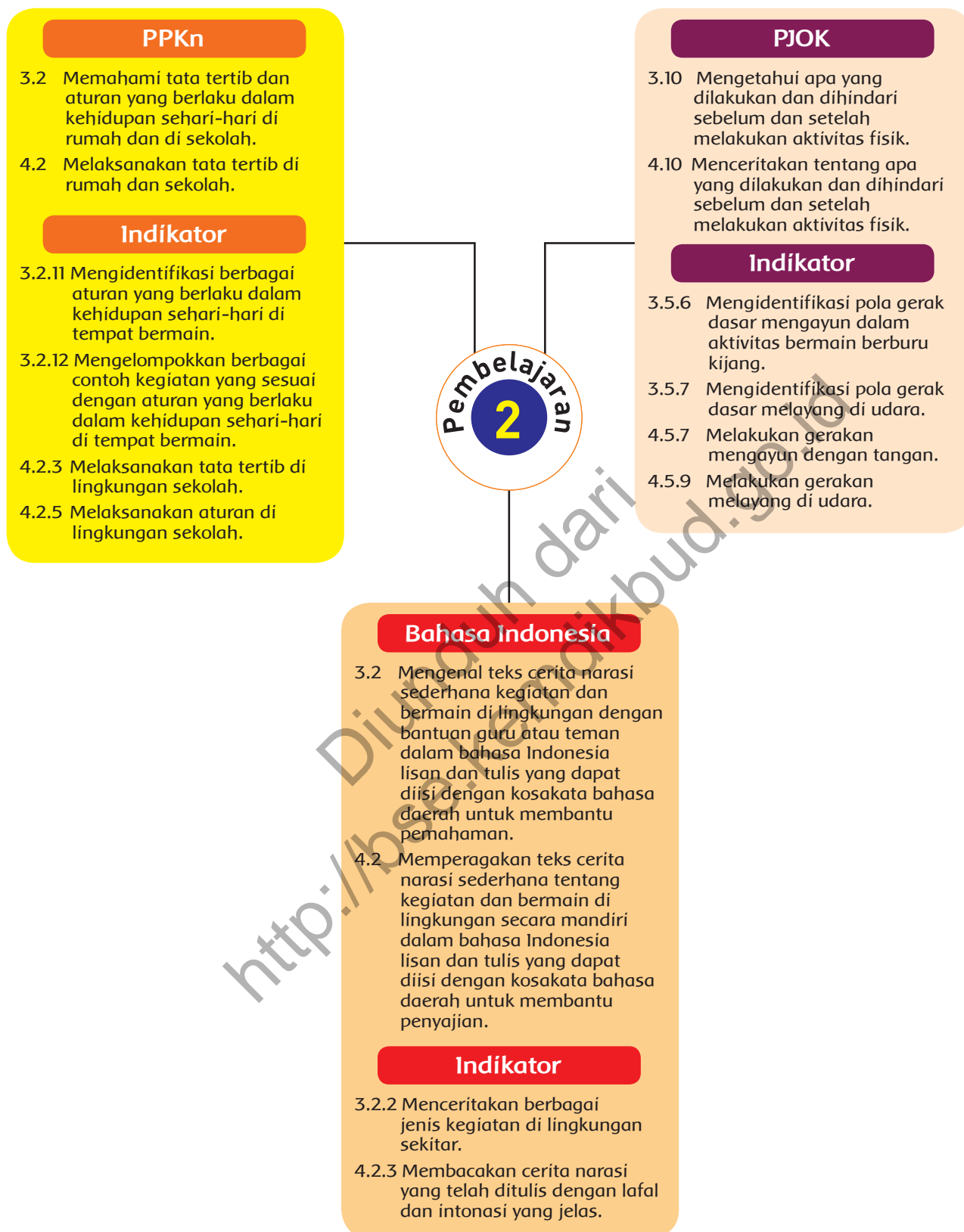



## Uraian Kegiatan Pembelajaran

### Tujuan Pembelajaran:

1. Dengan mengamati gambar gerakan mengayun, siswa dapat mengidentifikasi berbagai gerak mengayun dengan cermat.
2. Dengan mengamati gambar, siswa dapat mengidentifikasi gerak melayang dengan cermat.
3. Dengan memperhatikan gambar gerakan mengayun, siswa dapat melakukan gerakan dengan percaya diri.
4. Dengan memperhatikan gambar melayang, siswa dapat melakukan gerakan dengan percaya diri.
5. Dengan mengamati gambar, siswa dapat mengelompokkan berbagai kegiatan yang sesuai dengan perilaku hidup bersih dan sehat di tempat bermain dengan percaya diri.
6. Dengan memperhatikan gambar dan penjelasan sederhana, siswa dapat melaksanakan tata tertib dengan percaya diri.
7. Dengan memperhatikan gambar dan penjelasan sederhana, siswa dapat melaksanakan aturan dengan percaya diri.
8. Dengan mengamati gambar, siswa dapat mengelompokkan berbagai kegiatan yang tidak sesuai dengan perilaku hidup bersih dan sehat di tempat bermain dengan percaya diri.
9. Dengan mengamati gambar, siswa dapat menulis cerita tentang aktivitas fisik yang sering dilakukan di rumah dengan percaya diri.
10. Dengan maju ke depan kelas, siswa dapat menceritakan berbagai aktivitas fisik di lingkungan sekitar dengan percaya diri.

### Media dan Alat Pembelajaran:

1. Buku Siswa Tema 5 "Hidup Bersih dan Sehat"

### Kegiatan Pembelajaran:

- Pada awal pembelajaran, guru mengondisikan siswa secara klasikal dengan mendeskripsikan ilustrasi gambar dan menerangkan maksud isi teks bacaan yang merangkum kompetensi-kompetensi yang akan dipelajari.



## Ayo Mengamati

- Guru membimbing siswa untuk mengamati gambar 2 anak melakukan olahraga (*mengamati*).
- Siswa mengamati gambar 2 anak melempar bola dengan ayunan bawah sedangkan anak yang lain berkumpul berusaha menghindari lemparan bola (*mengamati*).
- Siswa mengamati teks bacaan kegiatan olahraga (*mengamati*).
- Guru memberikan pertanyaan-pertanyaan untuk mengecek pemahaman siswa.
  - Apa yang dilakukan 2 anak pada gambar?
  - Gerakan apa yang dilakukan 2 anak yang berdiri pada satu garis?

Pertanyaan-pertanyaan tersebut mengarahkan pemahaman tentang kegiatan olahraga.



## Ayo Menanya

- Guru membimbing siswa untuk mengajukan pertanyaan tentang hasil pengamatannya.
- Kegiatan ini melatih anak untuk menumbuhkan rasa ingin tahu mereka.
- Siswa diminta menulis pertanyaannya, kemudian secara bergantian siswa mengajukan pertanyaan.
- Guru mencatat pertanyaan-pertanyaan siswa dan membahasnya secara klasikal.
- Guru membimbing siswa untuk mengamati gambar anak bermain berburu kijang (*mengamati*).
- Siswa mengamati gambar berbagai gerakan mengayun (*mengamati*).
- Guru memberikan pertanyaan-pertanyaan untuk mengecek pemahaman siswa.
  - Gerakan apa yang dilakukan Lani?
  - Gerakan apa yang dilakukan Siti?
  - Gerakan apa yang dilakukan Dayu?
  - Gerakan apa yang dilakukan Beni?
  - Gerakan apa yang dilakukan Edo?

### Alternatif Pembelajaran

- Alternatif 1.  
Guru memberikan contoh gerakan mengayun untuk melempar bola dengan berbagai gerakan, kemudian diikuti siswa satu persatu
- Alternatif 2.  
Siswa dibagi menjadi 5 kelompok. Kelompok 1 berlatih gerakan melempar bola dengan ayunan bawah. Kelompok 2 siswa berlatih gerakan mengayun kanan kiri. Kelompok 3 siswa berlatih mengayun depan-belakang. Kelompok 4 siswa mengayun sambil berjalan. Kelompok 5 siswa



mengayun sambil berlari. Di akhir pembelajaran guru menguji gerakan masing-masing siswa.



### Ayo Beraktivitas

- Siswa mengamati gambar Beni melayang dengan sikap jongkok.
- Siswa mengamati gambar Edo melayang dengan menggantung.

#### Alternatif Pembelajaran:

- Alternatif 1.  
Guru memberikan contoh gerakan dasar mengayun yang kemudian diikuti oleh semua siswa.
- Alternatif 2.  
Guru mengelompokkan siswa menjadi 2 kelompok. 1 kelompok melakukan gerakan mengayun. 1 kelompok yang lain melakukan gerakan melayang di udara.



### Ayo Bermain Peran

- Dengan dibimbing guru, siswa memainkan peran menjadi pemburu kijang.
- Setiap siswa melakukan gerakan dasar mengayun dan melayang.

#### Membiasakan hidup bersih dan sehat

- Setelah beraktivitas, siswa dibimbing untuk mencuci tangan dan kaki.



### Ayo Berlatih

- Siswa memilih kegiatan yang sesuai dengan perilaku hidup bersih dan sehat di rumah, kemudian memberi tanda centang (✓) dan untuk kegiatan yang tidak sesuai dengan perilaku hidup bersih dan sehat di tempat bermain diberi tanda (✗).



Setelah siswa memilih dan memberi tanda pada empat kegiatan tersebut, guru bersama siswa membahas masing-masing kegiatan. Membuang sampah plastik jajanan di halaman dan membuang air limbah dapur (bekas cuci piring) ke halaman sekolah merupakan contoh yang tidak sesuai dengan perilaku hidup bersih dan sehat. Sedangkan menyapu halaman sekolah dan mengambil batu dan sampah di halaman adalah contoh perilaku hidup bersih dan sehat.



## Ayo Menulis

- Siswa menulis cerita tentang cara membersihkan dan menjaga kebersihan halaman sekolah.
- Ada beberapa hal penting dalam menulis cerita sederhana.
  1. Membuat kerangka cerita.
  2. Mengembangkan kerangka cerita.
- Guru melakukan bimbingan, jika siswa mendapat kesulitan guru dapat memberikan arahan atau bantuan.



## Ayo Bercerita

- Guru memberikan penjelasan cara bercerita yang baik. Guru menyampaikan kriteria penilaian sebelum siswa bercerita satu persatu.
- Ada beberapa hal yang perlu ditekankan seperti keberanian dan suara yang jelas.



## Penilaian Pembelajaran:

### 1. Penilaian Sikap

No	Nama Siswa	Perubahan Tingkah Laku											
		Percaya Diri				Teliti				Santun			
		BT	MT	MB	SM	BT	MT	MB	SM	BT	MT	MB	SM
		1	2	3	4	1	2	3	4	1	2	3	4
1.	Dayu												
2.	Siti												
3.	Udin												
4.	Lani												
dst.	...												

### 2. Penilaian Pengetahuan

Instrumen penilaian: Tes Tertulis (isian)

Mengelompokkan kegiatan yang sesuai dan tidak sesuai perilaku hidup bersih dan sehat di tempat bermain.

Jawaban:

Membuang sampah plastik jajanan di halaman dan membuang air limbah dapur (bekas cuci piring) ke halaman sekolah merupakan contoh yang tidak sesuai dengan perilaku hidup bersih dan sehat. Sedangkan menyapu halaman sekolah dan mengambil batu dan sampah di halaman adalah contoh perilaku hidup bersih dan sehat.

### 3. Penilaian Keterampilan

a. Membuat pertanyaan dari gambar yang diamati.

Penilaian: Observasi (Pengamatan)

Lembar Pengamatan Kegiatan Bertanya

No.	Kriteria	Terlihat (✓)	Belum Terlihat (✓)
1.	Menggunakan kata tanya yang sesuai		
2.	Penggunaan tanda tanya pada kalimat tanya		
3.	Kesesuaian pertanyaan dengan gambar yang diamati		
4.	Menggunakan kata tanya yang bervariasi		

b. Berperilaku yang sesuai dengan aturan yang berlaku dalam gerakan.

Penilaian: Observasi (Pengamatan)

Lembar Pengamatan Berperilaku yang Sesuai dengan Aturan yang Berlaku dalam Gerakan.

No.	Kriteria	Terlihat (✓)	Belum Terlihat (✓)
1.	Keterampilan melakukan gerakan bertumpu pada tangan dan lengan		
2.	Ketaatan pada aturan melakukan gerakan dasar bertumpu pada tangan dan lengan.		
3.	Keterampilan melakukan gerakan bergantung.		
4.	Ketaatan pada aturan gerakan bergantung.		

Hasil Pengamatan Berperilaku yang Sesuai dengan Aturan yang Berlaku dalam Gerakan

No.	Nama Siswa	Kriteria 1		Kriteria 2		Kriteria 3		Kriteria 4	
		T	BT	T	BT	T	BT	T	BT
1.									
2.									
3.									
4.									
5.									

Keterangan:

T : Terlihat

BT : Belum Terlihat

Beri tanda centang (✓) pada kolom yang sesuai

c. Menulis cerita tentang kegiatan olahraga di rumah sesuai dengan EYD yang tepat.

Penilaian: Unjuk Kerja

Rubrik Menulis Cerita

No.	Kriteria	Baik Sekali	Baik	Cukup	Perlu Bimbingan
		4	3	2	1
1.	Penggunaan EYD yang tepat	Menggunakan huruf kapital, kata depan, dan tanda baca yang tepat tanpa bimbingan guru.	Ada beberapa penggunaan huruf kapital, kata depan, dan tanda baca kurang digunakan dengan tepat namun dilakukan tanpa bimbingan guru	Ada beberapa penggunaan huruf kapital, kata depan, dan tanda baca kurang digunakan dengan tepat dan dilakukan dengan bimbingan guru	Ada beberapa penggunaan huruf kapital, kata depan, dan tanda baca tidak digunakan dengan tepat dan dilakukan dengan bimbingan guru

No.	Kriteria	Baik Sekali	Baik	Cukup	Perlu Bimbingan
		4	3	2	1
2.	Kelengkapan penulisan kata	Seluruh kalimat menggunakan penulisan kata yang lengkap	Terdapat sebagian kecil penulisan kata yang kurang lengkap	Terdapat setengah dari teks penulisan kata yang belum lengkap	Sebagian besar kalimat menggunakan penulisan kata yang belum lengkap
3.	Kesesuaian isi teks yang ditulis dengan tema mencuci tangan	Seluruh isi teks yang ditulis sesuai judul atau tema	Setengah atau lebih isi karangan sesuai judul atau tema	Kurang dari setengah isi karangan sesuai judul atau tema	Seluruh isi karangan belum sesuai
4.	Penggunaan kalimat yang efektif	Mengandung unsur kalimat yang lengkap dengan susunan yang tepat	Mengandung unsur kalimat yang lengkap namun susunannya kurang tepat	Mengandung unsur kalimat yang kurang lengkap dan susunannya juga kurang tepat	Mengandung unsur kalimat yang kurang lengkap dan tidak jelas susunannya juga kurang sulit dipahami

d. Menceritakan kegiatan olahraga di rumah.

Penilaian: Unjuk Kerja

Rubrik Menceritakan Berbagai Kegiatan

No.	Kriteria	Baik Sekali	Baik	Cukup	Perlu Bimbingan
		4	3	2	1
1.	Kemampuan Bercerita	Mampu bercerita dengan lancar	Sebagian besar cerita disampaikan dengan lancar	Sebagian kecil cerita disampaikan dengan lancar	Belum mampu bercerita
2.	Volume Suara	Terdengar sampai seluruh ruang kelas	Terdengar sampai setengah ruang kelas	Terdengar hanya bagian depan ruang kelas	Suara sangat pelan atau tidak terdengar

**Kegiatan Pengayaan:**

1. Jika siswa sudah bisa melakukan gerakan dasar mengayun dan melayang, maka guru dapat memberikan penugasan dalam melakukan gerakan bertumpu pada tangan dan lengan dan gerakan dasar melayang yang lebih intensif.
2. Jika siswa sudah bisa mengelompokkan kegiatan sesuai perilaku hidup bersih dan sehat dan tidak sesuai perilaku hidup bersih dan sehat, maka guru dapat memberikan latihan lanjutan yaitu siswa diminta mencari contoh lain.

**Penugasan**

Carilah contoh kegiatan sesuai perilaku hidup bersih dan sehat dan tidak sesuai perilaku hidup bersih dan sehat!

Kegiatan yang sesuai perilaku hidup bersih dan sehat	Kegiatan yang tidak sesuai perilaku hidup bersih dan sehat

3. Jika siswa sudah bisa menceritakan berbagai kegiatan dengan tepat, maka guru dapat memberikan kriteria tambahan yaitu ekspresi dalam melakukan cerita.

### Kegiatan Remedial:

1. Jika siswa masih kesulitan untuk bisa melakukan gerakan dasar mengayun dan melayang, maka guru dapat memberikan latihan gerakan terbimbing. Seorang siswa dijadikan contoh model untuk melakukan gerakan.
2. Jika siswa masih kesulitan untuk mengelompokkan kegiatan sesuai tata tertib dan tidak sesuai tata tertib, maka guru dapat memberikan bimbingan dalam membedakan yang tertib dengan yang tidak tertib dengan menjelaskan dampak kegiatan tersebut.
3. Jika siswa masih kesulitan untuk menceritakan berbagai kegiatan, maka guru dapat membimbing siswa dalam menyampaikan cerita dengan lebih intensif.

### Refleksi Guru:

1. Hal-hal apa saja yang perlu menjadi perhatian Bapak/Ibu selama pembelajaran?  
\_\_\_\_\_  
\_\_\_\_\_
2. Siswa mana saja yang perlu mendapatkan perhatian khusus?  
\_\_\_\_\_  
\_\_\_\_\_
3. Hal-hal apa saja menjadi catatan keberhasilan pembelajaran yang telah Bapak/Ibu lakukan?  
\_\_\_\_\_  
\_\_\_\_\_
4. Hal-hal apa saja yang harus diperbaiki dan ditingkatkan agar pembelajaran yang Bapak/Ibu lakukan menjadi lebih efektif?  
\_\_\_\_\_  
\_\_\_\_\_

### Kegiatan Bersama Orang Tua:

1. Dengan dibimbing orang tuanya, siswa dapat mengetahui cara membersihkan halaman.
2. Orang tua dapat memberikan arahan serta contoh gerakan mengayun dan melayang di udara dengan ditirukan oleh siswa.

## Pemetaan Indikator Pembelajaran

### Matematika

- 3.9 Mengenal bangun datar, serta mengelompokkan berdasarkan sifat geometrisnya.
- 4.6 Mengurai unsur-unsur bangun datar sederhana dari benda-benda di sekitar.

### Indikator

- 3.9.1 Mengelompokkan benda-benda di sekitar sebagai bangun datar.
- 4.6.1 Mengurai unsur-unsur bangun datar yaitu sisi dan sudut.
- 4.6.2 Menggambar bangun datar berupa segi tiga, segi empat dan segi enam dengan ukuran tertentu.

### Bahasa Indonesia

- 3.2 Mengenal teks cerita narasi sederhana kegiatan dan bermain di lingkungan dengan bantuan guru atau teman dalam bahasa Indonesia lisan dan tulis yang dapat diisi dengan kosakata bahasa daerah untuk membantu pemahaman.
- 4.2 Memperagakan teks cerita narasi sederhana tentang kegiatan dan bermain di lingkungan secara mandiri dalam bahasa Indonesia lisan dan tulis yang dapat diisi dengan kosakata bahasa daerah untuk membantu penyajian.

### Indikator

- 3.2.2 Menceritakan berbagai jenis kegiatan di lingkungan sekolah.
- 4.2.3 Membacakan cerita narasi yang telah ditulis dengan lafal dan intonasi yang jelas.

### SBdP

- 3.2 Memahami gerak sehari-hari dengan memperhatikan tempo gerak.
- 4.12 Menirukan gerak bermain, berkebun, bekerja melalui gerak kepala, tangan, kaki, dan badan menggunakan tempo lambat, sedang, dan cepat sesuai dinamika gerak.

### Indikator

- 3.3.1 Mengidentifikasi berbagai bentuk gerak dalam kehidupan sehari-hari.
- 3.3.2 Mengelompokkan berbagai gerak dengan memperhatikan tempo gerak.
- 3.3.3 Mengidentifikasi gerak simbolik
- 4.12.1 Menirukan gerakan bermain melalui gerak anggota tubuh dengan menggunakan tempo lambat sesuai dinamika gerak.
- 4.12.2 Menirukan gerakan bermain melalui gerak anggota tubuh dengan menggunakan tempo sedang sesuai dinamika gerak.
- 4.12.3 Menirukan gerakan bermain melalui gerak anggota tubuh dengan menggunakan tempo cepat sesuai dinamika gerak.





## Uraian Kegiatan Pembelajaran

### Tujuan Pembelajaran:

1. Dengan mengamati teks bacaan, siswa dapat mengidentifikasi berbagai bentuk gerakan dalam kehidupan sehari-hari dengan cermat.
2. Dengan mengamati teks bacaan, siswa dapat mengidentifikasi berbagai bentuk gerakan dengan memperhatikan tempo dengan cermat.
3. Dengan mengamati teks bacaan, siswa dapat mengidentifikasi gerakan simbolik dalam kehidupan sehari-hari dengan cermat.
4. Dengan mengamati gambar, siswa dapat menirukan gerakan bermain melalui gerak anggota tubuh dengan menggunakan tempo lambat sesuai dinamika gerak dengan cermat.
5. Dengan mengamati gambar, siswa dapat menirukan gerakan bermain melalui gerak anggota tubuh dengan menggunakan tempo sedang sesuai dinamika gerak dengan cermat.
6. Dengan mengamati gambar, siswa dapat menirukan gerakan bermain melalui gerak anggota tubuh dengan menggunakan tempo cepat sesuai dinamika gerak dengan cermat.
7. Dengan mengamati gambar dan mendengarkan penjelasan guru, siswa dapat mengurai unsur-unsur bangun datar yaitu sisi dan sudut dengan cermat.
8. Dengan mengamati gambar, siswa dapat mengelompokkan benda-benda di sekitar sebagai bangun datar dengan cermat.
9. Dengan mengamati gambar, siswa dapat menentukan bentuk sisi bangun datar dengan benar.
10. Dengan mengamati gambar, siswa dapat menggambar bangun datar berupa segitiga, segiempat dan segienam dengan ukuran tertentu dengan percaya diri.
11. Dengan memperhatikan urutan gambar, siswa dapat menulis cerita dengan cermat.
12. Dengan diskusi kelompok, siswa dapat menyebutkan manfaat mencuci tangan dengan benar.
13. Dengan mempelajari tulisan cerita, siswa dapat membaca cerita pengalaman dengan percaya diri.

### Media dan Alat Pembelajaran:

1. Buku Siswa Tema 5 “Hidup Bersih dan Sehat”

## Kegiatan Pembelajaran:

- Pada awal pembelajaran, guru mengondisikan siswa secara klasikal dan memotivasi siswa tentang pentingnya perilaku hidup bersih dan sehat yang berhubungan dengan kompetensi-kompetensi yang akan dipelajari.



### Ayo Mengamati

- Guru membimbing siswa untuk mengamati gambar Siti dan teman-temannya berkunjung ke kebun sekolah (mengamati).
- Siswa mengamati gambar bentuk kebun sekolah (mengamati).
- Siswa mengamati teks bacaan kegiatan tukang kebun, Siti, dan teman-temannya (*mengamati*).
- Guru memberikan pertanyaan-pertanyaan untuk mengecek pemahaman siswa.
  - Apa yang dilakukan Siti bersama teman-teman?
  - Apa yang sedang dilakukan tukang kebun?
  - Gambar apakah yang kamu temukan?
  - Kebun sekolah berbentuk apa?
  - Tanaman apa saja yang ada di kebun sekolah?



### Ayo Menanya

- Guru membimbing siswa untuk mengajukan pertanyaan tentang hasil pengamatannya.
- Kegiatan ini melatih anak untuk menumbuhkan rasa ingin tahu mereka.
- Siswa diminta menulis pertanyaannya, kemudian secara bergantian siswa mengajukan pertanyaan.
- Guru mencatat pertanyaan-pertanyaan siswa dan membahasnya secara klasikal.



### Ayo Bernyanyi

- Siswa menyanyikan lagu bermain dengan percaya diri.
- Guru membimbing siswa untuk membentuk paduan suara dalam menyanyikan lagu bermain.
- Guru menunjuk salah seorang siswa untuk menjagi dirigen.
- Dirigen memimpin kegiatan bernyanyi dengan mengayunkan tangannya sesuai irama.
- Siswa bernyanyi mengikuti irama yang diperagakan oleh ayunan tangan dirigen.

### Aturan permainan dam-daman:

1. Siswa dibagi menjadi beberapa kelompok, 1 kelompok berisi 2 orang pemain.
2. 1 orang dalam 1 kelompok menjadi pemegang arena pion merah dan yang lain menjadi pemegang arena pion biru.



3. Untuk memulai permainan, maka kedua pemain harus melakukan suit.
4. Pemain yang menang suit berhak menjalankan pionnya terlebih dahulu.
5. Setelah pemain pertama berjalan pion yang dimilikinya, maka pemain lain berhak menjalankan pionnya.
6. Dalam memindahkan pion, siswa harus menjalankannya sesuai garis yang telah dibentuk.
7. Jika pion lawan berhasil dilangkahi, maka pion lawan tersebut dimakan oleh pion yang melangkahi.
8. Lakukan terus sampai pion kedua pemain habis dimakan lawan.
9. Untuk menentukan pemenang dalam permainan dam-daman, maka pion yang telah didapatkan oleh kedua pemain tersebut dihitung.
10. Pemain yang paling banyak memakan pion lawan maka berhak menjadi pemenang.

### Menggambar arena dam-daman

1. Buat titik terlebih dahulu kemudian hubungkan titik-titik tersebut.
2. Dalam membuat dam-daman gunakan pensil dan penggaris.
3. Selama proses menggambar guru mendampingi dan membimbing siswa.

### Cara Membuat ruas garis

1. Buatlah 5 titik terlebih dahulu.
2. Hubungkan titik-titik tersebut, terbentuk ruas garis lurus.
3. Titik tekan pembelajaran menggambar arena permainan dam-daman adalah mengenal bangun datar segitiga, segiempat, dan segienam. Siswa mengenal sudut dan sisi bangun-bangun tersebut.

### Guru mengecek cara menggambar sudut dan sisinya.



### Ayo Bermain Peran

- 30 orang siswa dibagi menjadi 2 kelompok.
- 15 orang siswa berperan menjadi pion biru dan 15 orang siswa berperan menjadi pion merah.
- Salah seorang siswa menggambar arena dam-daman yang besar di lapangan sekolah dibimbing oleh guru.
- Siswa menempati titik-titik yang telah digambar di arena permainan dam-daman.
- Ketua kelompok melakukan suit untuk menentukan kelompok mana yang akan bermain terlebih dahulu.
- Pion yang termakan oleh lawan ke luar arena.
- Untuk menentukan anggota kelompok yang menang, siswa menghitung perolehan pion di setiap kelompok.



- Kelompok yang memiliki pion terbanyak berhak menjadi pemenang.
- Siswa bermain dengan sportif!



### Ayo Berlatih

- Siswa membuat titik-titik dasar arena permainan dam-daman.
- Siswa menghubungkan titik-titik yang ada dalam arena permainan dam-daman.
- Siswa mengidentifikasi bentuk gambar arena dam-daman.
- Jawaban siswa dibahas guru bersama siswa.
- Bentuk arena dam-daman adalah bangun datar segitiga dan segiempat. Apabila siswa menjawab lain, jawaban dibahas bersama siswa.
- Setelah siswa menulis bangun yang terdapat di arena dam-daman, siswa menentukan banyak bangun segitiga, segiempat, dan segienam banyak sudut dan banyak sisi.



### Ayo Menulis

- Siswa menulis cerita tentang keadaan teras kelas.
- Siswa melengkapi cerita dengan menuliskan langkah-langkah menjaga teras kelas selalu bersih.
- Guru membimbing siswa untuk menuliskan cerita menjaga teras kelas selalu bersih.



### Ayo Membaca

- Siswa membaca cerita tentang menjaga teras kelas selalu bersih dengan percaya diri.
- Guru membimbing siswa membaca cerita tentang menjaga teras kelas selalu bersih dengan lafal dan intonasi yang benar.



## Penilaian Pembelajaran:

### 1. Penilaian Sikap

No	Nama Siswa	Perubahan Tingkah Laku											
		Percaya Diri				Teliti				Santun			
		BT	MT	MB	SM	BT	MT	MB	SM	BT	MT	MB	SM
1.	Dayu												
2.	Siti												
3.	Udin												
4.	Lani												
dst.	...												

## 2. Penilaian Pengetahuan

Menulis bangun datar dari permainan dam-daman.

Jawaban:

Segitiga, segiempat dan segienam. Sesuaikan jawaban siswa, kemudian dibahas.

## 3. Penilaian Keterampilan

a. Membuat pertanyaan dari gambar yang diamati.

Penilaian: Observasi (Pengamatan)

Lembar Pengamatan Kegiatan Bertanya

No.	Kriteria	Terlihat (✓)	Belum Terlihat (✓)
1.	Menggunakan kata tanya yang sesuai		
2.	Penggunaan tanda tanya pada kalimat tanya		
3.	Kesesuaian pertanyaan dengan gambar yang diamati		
4.	Menggunakan kata tanya yang bervariasi		

b. Berperilaku yang sesuai dengan aturan yang berlaku dalam gerakan.

Penilaian: Observasi (Pengamatan)

Lembar Pengamatan Berperilaku yang Sesuai dengan Aturan yang Berlaku dalam Gerakan.

No.	Kriteria	Terlihat (✓)	Belum Terlihat (✓)
1.	Keterampilan melakukan gerakan anggota tubuh.		
2.	Ketaatan pada aturan melakukan gerakan anggota tubuh.		
3.	Keterampilan melakukan gerakan tempo lambat.		
4.	Ketaatan pada aturan gerakan dengan tempo lambat.		

Hasil Pengamatan Berperilaku yang Sesuai dengan Aturan yang Berlaku dalam Gerakan

No.	Nama Siswa	Kriteria 1		Kriteria 2		Kriteria 3		Kriteria 4	
		T	BT	T	BT	T	BT	T	BT
1.									
2.									
3.									
4.									
5.									

Keterangan:

T : Terlihat

BT : Belum Terlihat

Beri tanda centang (✓) pada kolom yang sesuai

a. Menggambar arena dam-daman.

Penilaian: Unjuk Kerja

Rubrik Menggambar

No.	Kriteria	Baik Sekali	Baik	Cukup	Perlu Bimbingan
		4	3	2	1
1.	Kebenaran Konsep	Gambar sudut dan sisi benar ukuran gambar segitiga yang terhubung sama, sehingga mampu menjadi bentuk segiempat dan segienam yang sempurna.	Gambar sudut dan sisi benar ukuran gambar segitiga yang terhubung tidak semua sama, sehingga mampu menjadi bentuk segiempat dan segienam yang kurang sempurna.	Ada beberapa gambar sudut dan sisinya tidak tepat.	Ada beberapa gambar sudut dan sisinya tidak tepat dan dilakukan dengan bimbingan guru
2.	Kerapian	Seluruh gambar segitiga, segiempat dan segienam rapi dan bersih	Terdapat sebagian kecil gambar tidak rapi	Terdapat setengah dari gambar tidak rapi	Sebagian besar gambar tidak rapi

b. Menulis Cerita Berdasarkan Gambar

Penilaian: Unjuk Kerja

Rubrik Menulis Cerita

No.	Kriteria	Baik Sekali	Baik	Cukup	Perlu Bimbingan
		4	3	2	1
1.	Penggunaan EYD yang tepat	Menggunakan huruf kapital, kata depan, dan tanda baca yang tepat tanpa bimbingan guru.	Ada beberapa penggunaan huruf kapital, kata depan, dan tanda baca kurang digunakan dengan tepat namun dilakukan tanpa bimbingan guru	Ada beberapa penggunaan huruf kapital, kata depan, dan tanda baca kurang digunakan dengan tepat dan dilakukan dengan bimbingan guru	Ada beberapa penggunaan huruf kapital, kata depan, dan tanda baca tidak digunakan dengan tepat dan dilakukan dengan bimbingan guru
2.	Kelengkapan penulisan kata	Seluruh kalimat menggunakan penulisan kata yang lengkap	Terdapat sebagian kecil penulisan kata yang kurang lengkap	Terdapat setengah dari teks penulisan kata yang belum lengkap	Sebagian besar kalimat menggunakan penulisan kata yang belum lengkap
3.	Kesesuaian isi teks yang ditulis dengan tema	Seluruh isi teks yang ditulis sesuai judul atau tema	Setengah atau lebih isi karangan sesuai judul atau tema	Kurang dari setengah isi karangan sesuai judul atau tema	Seluruh isi karangan belum sesuai
4.	Penggunaan kalimat yang efektif	Mengandung unsur kalimat yang lengkap dengan susunan yang tepat	Mengandung unsur kalimat yang lengkap namun susunannya kurang tepat	Mengandung unsur kalimat yang kurang lengkap dan susunannya juga kurang tepat	Mengandung unsur kalimat yang kurang lengkap dan tidak jelas susunannya juga kurang sulit dipahami

### Kegiatan Pengayaan:

1. Jika siswa sudah bisa melakukan gerakan bermain dengan tempo lambat, maka guru dapat memberikan penugasan dalam melakukan gerakan bermain dengan tempo sedang atau cepat.
2. Jika siswa sudah bisa menggambar dengan rapi, maka guru dapat menugaskan siswa menggambar bangun datar yang lain.
3. Jika siswa sudah bisa menceritakan berbagai kegiatan dengan tepat, maka guru dapat memberikan kriteria tambahan yaitu ekspresi dalam melakukan cerita.

### Kegiatan Remedial:

1. Jika siswa masih kesulitan untuk bisa melakukan gerakan bermain, maka guru dapat memberikan latihan gerakan terbimbing. Seorang siswa dijadikan contoh model untuk melakukan gerakan tersebut.
2. Jika siswa masih kesulitan untuk menggambar bangun datar dalam arena dam-daman, maka guru dapat memberikan bimbingan dalam menggambar ruas garis kemudian menggambar bangun datar.
3. Jika siswa masih kesulitan untuk menceritakan berbagai kegiatan, maka guru dapat membimbing siswa dalam menyampaikan cerita dengan lebih intensif.

### Refleksi Guru:

1. Hal-hal apa saja yang perlu menjadi perhatian Bapak/Ibu selama pembelajaran?  
\_\_\_\_\_  
\_\_\_\_\_
2. Siswa mana saja yang perlu mendapatkan perhatian khusus?  
\_\_\_\_\_  
\_\_\_\_\_
3. Hal-hal apa saja menjadi catatan keberhasilan pembelajaran yang telah Bapak/Ibu lakukan?  
\_\_\_\_\_  
\_\_\_\_\_
4. Hal-hal apa saja yang harus diperbaiki dan ditingkatkan agar pembelajaran yang Bapak/Ibu lakukan menjadi lebih efektif?  
\_\_\_\_\_  
\_\_\_\_\_

### Kegiatan Bersama Orang Tua:

1. Siswa dapat mengetahui gerakan dalam permainan dam-daman dengan pendampingan dan bimbingan orang tua.
2. Siswa dapat menggambar bangun segienam dengan pendampingan dan bimbingan orang tua.

## Pemetaan Indikator Pembelajaran

### PPKn

- 3.2 Memahami tata tertib dan aturan yang berlaku dalam kehidupan sehari-hari di rumah dan di sekolah.
- 4.2 Melaksanakan tata tertib di rumah dan sekolah.

### Indikator

- 3.2.13 Mengemukakan pendapat tentang manfaat tata tertib dalam kehidupan sehari-hari di tempat bermain.
- 3.2.14 Mengemukakan pendapat tentang akibat berperilaku yang tidak sesuai dengan tata tertib di tempat bermain.
- 4.2.5 Melaksanakan tata tertib di tempat bermain.

### Matematika

- 3.9 Mengenal bangun datar dan bangun ruang, serta mengelompokkan berdasarkan sifat geometrisnya.
- 4.6 Mengurai unsur-unsur bangun ruang sederhana dari benda-benda di sekitar.

### Indikator

- 3.9.2 Membandingkan perbedaan pada bangun datar dan bangun ruang.
- 4.6.1 Mengurai unsur-unsur bangun ruang yaitu sisi, sudut, dan rusuk.
- 4.6.2 Menggambar sisi bangun ruang berupa limas segitiga, prisma, segi empat dan segi enam dengan ukuran tertentu.

### Bahasa Indonesia

- 3.2 Mengenal teks cerita narasi sederhana kegiatan dan bermain di lingkungan dengan bantuan guru atau teman dalam bahasa Indonesia lisan dan tulis yang dapat diisi dengan kosakata bahasa daerah untuk membantu pemahaman.
- 4.2 Memperagakan teks cerita narasi sederhana tentang kegiatan dan bermain di lingkungan secara mandiri dalam bahasa Indonesia lisan dan tulis yang dapat diisi dengan kosakata bahasa daerah untuk membantu penyajian.

### Indikator

- 3.2.1 Mengidentifikasi berbagai kegiatan di lingkungan sekitar.
- 3.2.4 Mencatat hal-hal pokok kegiatan dengan topik tertentu
- 4.2.1 Menulis cerita narasi sederhana tentang kegiatan di lingkungan sekitar dengan EYD yang benar.





## Uraian Kegiatan Pembelajaran

### Tujuan Pembelajaran:

1. Dengan membaca teks bacaan, siswa dapat mengidentifikasi aturan keluarga berkaitan hidup bersih dan sehat dengan cermat.
2. Dengan mengamati gambar dan penjelasan guru, siswa dapat melaksanakan aturan yang berlaku dalam kehidupan sehari-hari di rumah secara percaya diri.
3. Dengan mengamati, siswa dapat mengurai bangun ruang menjadi bangun datar dengan percaya diri.
4. siswa dapat menggambar sisi bangun ruang dengan cermat.
5. Dengan mengamati gambar dan informasi guru, siswa dapat menulis cerita bagaimana cara menjaga kebersihan halaman rumah dengan cermat.

### Media dan Alat Pembelajaran:

1. Buku Siswa Tema 5 "Hidup Bersih dan Sehat"

### Kegiatan Pembelajaran:

- Pada awal pembelajaran, guru mengondisikan siswa secara klasikal untuk dengan mendeskripsikan ilustrasi gambar dan menerangkan maksud isi bacaan yang merangkum kompetensi-kompetensi yang akan dipelajari.
- Siswa mengamati gambar yang menunjukkan perilaku bermain di halaman rumah.
- Siswa diberi kesempatan untuk melakukan pengamatan dengan cermat dan menganalisis gambar secara cermat.
- Gunakan benda seperti tanah liat dan lidi untuk mengetahui tingkat kreativitas yang dicapai oleh siswa.



### Ayo Mengamati

- Guru membimbing siswa untuk mengamati gambar siti bermain di halaman rumah (*mengamati*).
- Siswa memahami teks bacaan tentang bermain di halaman rumah.
- Guru memberikan pertanyaan-pertanyaan untuk mengecek pemahaman siswa.
  - Apa yang di lakukan Siti?





### Ayo Menanya

- Guru membimbing siswa untuk mengajukan pertanyaan tentang hasil pengamatannya.
- Kegiatan ini melatih anak untuk menumbuhkan kreativitas mereka.
- Siswa diminta menulis pertanyaannya, kemudian secara bergantian siswa mengajukan pertanyaan.
- Guru mencatat pertanyaan-pertanyaan siswa dan membahasnya secara klasikal.



### Ayo Berdiskusi

- Pada kegiatan Ayo Berdiskusi, siswa membentuk kelompok diskusi dengan bagaimana menjaga halaman rumah selalu bersih dan sehat!.
- Guru memberikan pertanyaan-pertanyaan untuk merangsang berpendapat siswa.

#### Pertanyaan:

- Jika halaman rumah tidak bersih apa yang terjadi?
- Jika halaman kotor, apa akibatnya?
- Jika halaman bersih, apa akibatnya?
- Masing-masing kelompok mencatat hasil diskusi tentang bagaimana cara menjaga halaman rumah selalu bersih dan sehat!
- Dengan dibimbing guru, siswa dapat menggambarkan bentuk-bentuk replika bangunan yang terbentuk dari bangun ruang.
- Siswa mengamati bentuk bangun ruang yang telah di gambar, sehingga siswa dapat menggambarkan sisi dan menentukan banyaknya sudut dan tulang rusuk dari gambar bangun ruang.
- Siswa membentuk bangun ruang dan bangun datar dengan menggunakan tanah liat dan lidi.

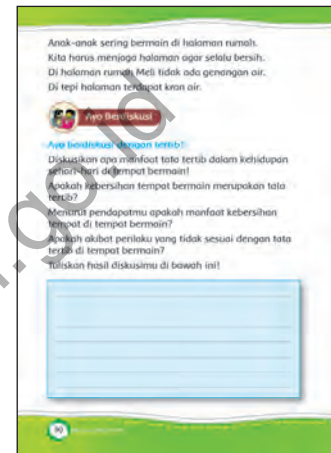

### Ayo Berlatih

- Guru meminta siswa menggambar bangun ruang dan bangun datar yang telah mereka buat dengan tanah dan lidi.
- Dengan bimbingan guru siswa menggambar bangun ruang dan bangun datar yang telah mereka buat dan menentukan antara bangun ruang dan bangun datar.

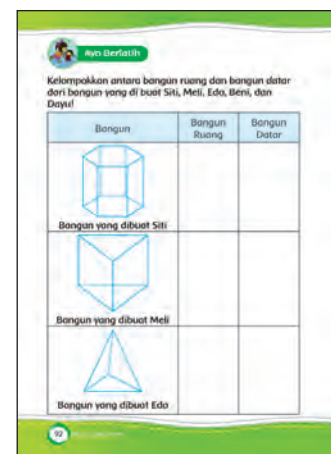

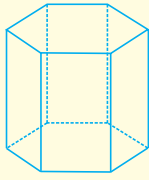
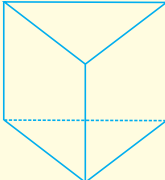
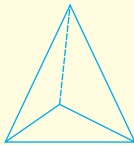
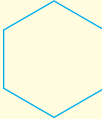
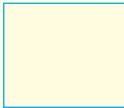
Bangun	Bangun Ruang	Bangun Datar
 Bangun yang dibuat Siti	✓	✗
 Bangun yang dibuat Meli	✓	✗
 Bangun yang dibuat Edo	✓	✗
 Bangun yang dibuat Beni	✗	✓
 Bangun yang dibuat Dayu	✗	✓



### Ayo Beraktivitas

- Guru meminta siswa untuk menggambarkan bentuk-bentuk bangun datar dan bangun ruang yang ada di sekitar mereka.
- Siswa menentukan gambar bangun datar dan bangun ruang apa yang akan mereka gambar yang ada di sekitar mereka.
- Guru membimbing siswa untuk menggambar bangun datar dan bangun ruang.



### Ayo Berkreasikan

- Guru membimbing siswa bagaimana langkah-langkah/cara menjaga kebersihan halaman rumah!
- Siswa membuat cerita tentang langkah-langkah/cara menjaga kebersihan halaman rumah!



- Guru memberikan pengarahan kepada siswa untuk memajang hasil karya siswa di dinding kelas!



### Ayo Membaca

- Siswa membaca cerita yang telah ditulis dengan percaya diri.
- Guru memberi contoh cara membaca sesuai EYD yang benar.



## Penilaian Pembelajaran:

### 1. Penilaian Sikap

No	Nama Siswa	Perubahan Tingkah Laku												
		Percaya Diri				Teliti				Santun				
		BT	MT	MB	SM	BT	MT	MB	SM	BT	MT	MB	SM	
		1	2	3	4	1	2	3	4	1	2	3	4	
1.	Dayu													
2.	Siti													
3.	Udin													
4.	Lani													
dst.	...													

### 2. Penilaian Pengetahuan

Instrumen penilaian: Tes Tertulis (isian)

- a. Mengidentifikasi yang membentuk bangun ruang limas segitiga.

Jawaban:

Banyak sisi limas segitiga = 4

Banyak sudut limas segitiga = 6

- b. Menentukan banyaknya sisi segienam.

Jawaban:

Banyak sisi segienam adalah 6

### 3. Penilaian Keterampilan

- a. Membuat pertanyaan dari gambar yang diamati.

Penilaian: Observasi (Pengamatan)

Lembar Pengamatan Kegiatan Bertanya

No.	Kriteria	Terlihat (✓)	Belum Terlihat (✓)
1.	Menggunakan kata tanya yang sesuai		
2.	Penggunaan tanda tanya pada kalimat tanya		
3.	Kesesuaian pertanyaan dengan gambar yang diamati		
4.	Menggunakan kata tanya yang bervariasi		

b. Menggambar Bangun datar.

Penilaian: Unjuk Kerja

Rubrik Menggambar

No.	Kriteria	Baik Sekali	Baik	Cukup	Perlu Bimbingan
		4	3	2	1
1.	Kebenaran Konsep	Gambar sudut dan sisi benar dan sesuai aturan menggambar bangun datar.	Gambar sudut dan sisi benar dan ada beberapa gambar yang tidak rapi.	Ada beberapa gambar sudut dan sisinya tidak tepat.	Ada beberapa gambar sudut dan sisinya tidak tepat dan dilakukan dengan bimbingan guru
2.	Kerapian	Seluruh gambar rapi dan bersih	Terdapat sebagian kecil gambar tidak rapi	Terdapat setengah dari gambar tidak rapi	Sebagian besar gambar tidak rapi

c. Menulis Cerita Berdasarkan Gambar

Penilaian: Unjuk Kerja

Rubrik Menulis Cerita

No.	Kriteria	Baik Sekali	Baik	Cukup	Perlu Bimbingan
		4	3	2	1
1.	Penggunaan EYD yang tepat	Menggunakan huruf kapital, kata depan, dan tanda baca yang tepat tanpa bimbingan guru.	Ada beberapa penggunaan huruf kapital, kata depan, dan tanda baca kurang tepat dan dilakukan tanpa bimbingan guru	Ada beberapa penggunaan huruf kapital, kata depan, dan tanda baca digunakan kurang tepat dan dilakukan dengan bimbingan guru	Ada beberapa penggunaan huruf kapital, kata depan, dan tanda baca tidak digunakan dengan tepat dan dilakukan dengan bimbingan guru
2.	Kelengkapan penulisan kata	Seluruh kalimat menggunakan penulisan kata yang lengkap	Terdapat sebagian kecil penulisan kata yang kurang lengkap	Terdapat setengah dari teks penulisan kata yang belum lengkap	Sebagian besar kalimat menggunakan penulisan kata yang belum lengkap
3.	Kesesuaian isi teks yang ditulis dengan tema hidup bersih dan sehat	Seluruh isi teks yang ditulis sesuai judul atau tema	Setengah atau lebih isi karangan sesuai judul atau tema	Kurang dari setengah isi karangan sesuai judul atau tema	Seluruh isi karangan belum sesuai
4.	Penggunaan kalimat yang efektif	Mengandung unsur kalimat yang lengkap dengan susunan yang tepat	Mengandung unsur kalimat yang lengkap namun susunannya kurang tepat	Mengandung unsur kalimat yang kurang lengkap dan susunannya juga kurang tepat	Mengandung unsur kalimat yang kurang lengkap dan tidak jelas susunannya juga kurang sulit dipahami

### Kegiatan Pengayaan:

1. Jika siswa sudah bisa menggambar bangun datar dan bangun ruang di sekitarnya, maka guru dapat memberikan penugasan menggambar bangun datar dan bangun ruang dan menentukan sisinya.
2. Jika siswa sudah bisa menjaga kebersihan halaman rumah, maka guru dapat memberikan tugas menjelaskan cara menjaga membersihkan halaman belakang atau dalam rumah.
3. Jika siswa sudah bisa membuat pertanyaan tentang contoh perilaku yang sesuai dengan aturan yang berlaku dalam kehidupan sehari-hari di rumah dengan tepat, maka guru dapat memberikan latihan lanjutan dengan membuat pertanyaan dengan teks dan gambar yang baru.

### Kegiatan Remedial:

1. Jika siswa masih kesulitan menggambar bangun ruang dan bangun datar, maka guru dapat memberikan latihan menggambar kubus atau balok dan memberi tugas menggambar bangun balok atau kubus di rumah.
2. Jika siswa masih kesulitan untuk menulis cerita, maka guru dapat memberikan bimbingan dalam penulisan cerita sederhana dengan menggunakan kalimat-kalimat sederhana.
3. Jika siswa masih kesulitan untuk menjelaskan cara menjaga kebersihan halaman rumah, maka guru dapat melakukan bimbingan khusus dan menjelaskan ulang.
4. Jika siswa masih kesulitan dalam membuat pertanyaan tentang contoh perilaku yang sesuai dengan aturan yang berlaku dalam kehidupan sehari-hari di rumah, maka guru dapat memberikan bimbingan yang lebih intensif tentang kemampuan siswa membuat pertanyaan.

### Refleksi Guru:

1. Hal-hal apa saja yang perlu menjadi perhatian Bapak/Ibu selama pembelajaran?  
\_\_\_\_\_  
\_\_\_\_\_
2. Siswa mana saja yang perlu mendapatkan perhatian khusus?  
\_\_\_\_\_  
\_\_\_\_\_
3. Hal-hal apa saja menjadi catatan keberhasilan pembelajaran yang telah Bapak/Ibu lakukan?  
\_\_\_\_\_  
\_\_\_\_\_
4. Hal-hal apa saja yang harus diperbaiki dan ditingkatkan agar pembelajaran yang Bapak/Ibu lakukan menjadi lebih efektif?  
\_\_\_\_\_  
\_\_\_\_\_

### Kegiatan Bersama Orang Tua:

1. Dengan bantuan orang tuanya, siswa dapat membedakan antara bangun datar dan bangun ruang.
2. Orang tua mengecek siswa tentang kemampuan membedakan bangun ruang dan bangun datar. Orang tua dapat melakukan tanya jawab kepada siswa.

## Pemetaan Indikator Pembelajaran

### PPKn

- 3.2 Memahami tata tertib dan aturan yang berlaku dalam kehidupan sehari-hari di rumah dan di sekolah.
- 4.2 Melaksanakan tata tertib di rumah dan sekolah.

### Indikator

- 3.2.13 Mengemukakan pendapat tentang manfaat aturan dalam kehidupan sehari-hari di tempat bermain.
- 4.2.5 Melaksanakan tata tertib di tempat bermain.

### Bahasa Indonesia

- 3.2 Mengenal teks cerita narasi sederhana kegiatan dan bermain di lingkungan dengan bantuan guru atau teman dalam bahasa Indonesia lisan dan tulis yang dapat diisi dengan kosakata bahasa daerah untuk membantu pemahaman.
- 4.2 Memperagakan teks cerita narasi sederhana tentang kegiatan dan bermain di lingkungan secara mandiri dalam bahasa Indonesia lisan dan tulis yang dapat diisi dengan kosakata bahasa daerah untuk membantu penyajian.

### Indikator

- 3.2.1 Mengidentifikasi berbagai kegiatan di lingkungan sekolah.
- 3.2.4 Mencatat hal-hal pokok kegiatan dengan topik tertentu.
- 4.2.1 Menulis cerita narasi sederhana tentang kegiatan di lingkungan sekolah dengan EYD yang benar
- 4.2.5 Menyimpulkan isi cerita narasi yang telah ditulis.

### PJOK

- 3.5 Mengetahui konsep variasi berbagai pola gerak dasar dominan statis (bertumpu dengan tangan dan lengan depan/belakang/samping, bergantung, sikap kapal terbang, dan berdiri dengan salah satu kaki),serta pola gerak dominan dinamis (menolak, mengayun, melayang di udara, berputar, dan mendarat) dalam aktivitas senam.
- 4.5 Mempraktikkan variasi berbagai pola gerak dasar dominan statis (bertumpu dengan tangan dan lengan depan/belakang/samping, bergantung, sikap kapal terbang, dan berdiri dengan salah satu kaki),serta pola gerak dominan dinamis (menolak, mengayun, melayang di udara, berputar, dan mendarat) dalam aktivitas senam.

### Indikator

- 3.5.8 Mengidentifikasi pola gerak dasar berputar dalam aktivitas senam.
- 3.5.9 Mengidentifikasi pola gerak dasar mendarat dalam aktivitas senam.
- 4.5.10 Melakukan gerakan berputar sambil melompat.
- 4.5.11 Melakukan gerakan mendarat dengan kedua kaki.

Pembelajaran  
5

## Uraian Kegiatan Pembelajaran

### Tujuan Pembelajaran:

1. Dengan mengamati media gambar, siswa dapat mengidentifikasi pola gerak dasar sikap katak dalam aktivitas permainan lompat tali dengan cermat.
2. Dengan memperhatikan gambar, siswa dapat mengidentifikasi pola gerak dasar berdiri dengan satu kaki dalam aktivitas permainan lompat tali dengan cermat.
3. Dengan memperhatikan gambar, siswa dapat mengidentifikasi pola gerak dasar berputar dalam aktivitas permainan lompat tali dengan cermat.
4. Dengan memperhatikan gambar, siswa dapat melakukan gerakan sikap katak melompat dan mendarat dengan percaya diri.
5. Dengan memperhatikan gambar, siswa dapat mendarat dengan posisi satu kaki dengan percaya diri.
6. Dengan memperhatikan gambar, siswa dapat melakukan gerakan memutar tangan dengan disiplin.
7. Dengan diskusi kelompok, siswa dapat mengemukakan pendapat tentang manfaat aturan dalam kehidupan di lingkungan sekolah saat permainan tengah berlangsung dengan percaya diri.
8. Dengan mengamati teks naskah buku, siswa dapat melaksanakan aturan di lingkungan sekolah dengan cermat.
9. Dengan mengamati gambar, siswa dapat mencatat hal-hal pokok kegiatan dengan topik tertentu dengan cermat.
10. Dengan tulisan hasil diskusi, siswa dapat membacakan kembali cerita tentang hidup bersih dan sehat dengan lafal dan intonasi yang jelas dengan percaya diri.

### Media dan Alat Pembelajaran:

1. Buku Siswa Tema 5 "Hidup Bersih dan Sehat"
2. Tali rantai karet gelang

### Kegiatan Pembelajaran:

#### Pemotivasian

#### Alternatif Pembelajaran:

- Pada awal pembelajaran, guru mengondisikan siswa secara klasikal dengan memberikan apersepsi.
- Guru menyampaikan pentingnya melakukan olahraga untuk menjaga kesehatan kita.





### Ayo Mengamati

- Guru membimbing siswa untuk mengamati gambar Dayu, Meli dan Beni yang tengah bermain lompat tali (*mengamati*).
- Siswa mengamati masing-masing gerakan yang dilakukan Dayu, Meli dan Beni.
- Siswa memahami teks bacaan tentang kegiatan Dayu, Meli dan Beni di lapangan sekolah SD Nusantara.
- Guru memberikan pertanyaan-pertanyaan untuk mengecek pemahaman siswa.
  - Gerakan apakah yang dilakukan Dayu?
  - Gerakan apakah yang dilakukan Meli?
  - Gerakan apakah yang dilakukan Beni?
  - Dapatkah kamu melakukan gerakan Dayu dan Meli?
  - Dapatkah kamu melakukan gerakan Beni?



### Ayo Menanya

- Guru membimbing siswa untuk mengajukan pertanyaan tentang hasil pengamatannya.
- Kegiatan ini melatih anak untuk menumbuhkan rasa ingin tahu mereka.
- Siswa diminta menulis pertanyaannya, kemudian secara bergantian siswa mengajukan pertanyaan.
- Guru mencatat pertanyaan-pertanyaan siswa dan membahasnya secara klasikal.
- Siswa memperhatikan gambar gerakan dasar berputar.
- Guru menjelaskan gambar Dayu memutar kedua tangan yang direntangkan ke arah depan dan sebaliknya dengan cermat.
- Guru menjelaskan gambar Beni memutar badan sambil melompat.
- Siswa memperhatikan gambar gerakan dasar mendarat.
- Guru menjelaskan cara mendarat dengan 2 kaki seperti gambar.
- Guru menjelaskan cara mendarat dengan 1 kaki seperti gambar.

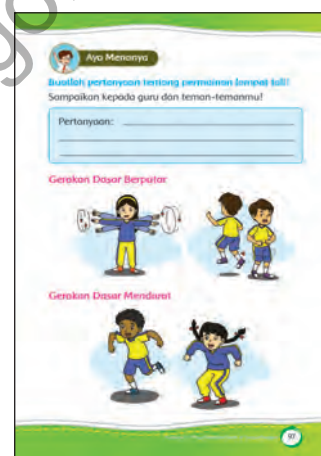

### Ayo Beraktivitas

- Sebelum melakukan gerakan, siswa melakukan pemanasan. Gerakan pemanasan dimulai dari kepala, tangan, dan kaki. Gerakan tangan diperbanyak untuk menyiapkan gerakan berputar dan mendarat.
- Siswa dibagi dalam beberapa kelompok oleh guru untuk melakukan gerakan lompat tali berpasangan.
- Siswa melakukan gerakan lompat tali berpasangan.
- Setelah melakukan gerakan lompat tali, siswa melakukan pendinginan dan mencuci tangan serta kaki dengan sabun untuk membiasakan hidup bersih dan sehat.



## Ayo Menulis

- Siswa mampu menceritakan pengalaman bermain yang sering mereka lakukan di lapangan dalam bentuk tulisan karangan bebas.
- Siswa mampu mendeskripsikan kegemaran mereka dalam melakukan permainan di lapangan dalam bentuk tulisan karangan bebas.
- Siswa mampu membuar daftar permainan yang sering mereka lakukan di lapangan
- Siswa mampu mendeskripsikan cara menjaga kebersihan lapangan.
- Siswa mampu menceritakan kegiatan menjaga kebersihan lapangan selalu bersih setelah melakukan berbagai permainan di lapangan.
- Siswa mengingat gerakan mencuci tangan dan kaki dengan sabun yang baik dan benar.
- Guru membimbing siswa untuk melakukan gerakan mencuci tangan dan kaki dengan sabun yang baik dan benar.
- Siswa menuliskan langkah-langkah mencuci tangan dan kaki yang baik dan benar.
- Guru membimbing siswa untuk menuliskan langkah-langkah mencuci tangan dan kaki yang baik dan benar.



## Penilaian Pembelajaran:

### 1. Penilaian Sikap

No	Nama Siswa	Perubahan Tingkah Laku												
		Percaya Diri				Teliti				Santun				
		BT	MT	MB	SM	BT	MT	MB	SM	BT	MT	MB	SM	
		1	2	3	4	1	2	3	4	1	2	3	4	
1.	Dayu													
2.	Siti													
3.	Udin													
4.	Lani													
dst.	...													

### 2. Penilaian Pengetahuan

Instrumen penilaian: Tes Tertulis (isian)

Menulis hasil diskusi tentang akibat tidak mencuci tangan dan kaki.

Jawaban:

Akibat tidak mencuci tangan dan kaki adalah tangan banyak kuman penyakit. Sehingga menyebabkan penyakit, diantaranya diare, penyakit kulit, dan lain-lain.

### Kriteria Penilaian

Kriteria	Bobot
Menjawab dengan lengkap dan benar sesuai dengan EYD	4
Menjawab dengan lengkap dan benar tidak sesuai dengan EYD	3
Menjawab dengan kurang lengkap dan benar sesuai dengan EYD	2
Menjawab dengan kurang lengkap dan benar tidak sesuai dengan EYD	1

### 3. Penilaian Keterampilan

a. Membuat pertanyaan dari gambar yang diamati.

Penilaian: Observasi (Pengamatan)

Lembar Pengamatan Kegiatan Bertanya

No.	Kriteria	Terlihat (✓)	Belum Terlihat (✓)
1.	Menggunakan kata tanya yang sesuai		
2.	Penggunaan tanda tanya pada kalimat tanya		
3.	Kesesuaian pertanyaan dengan gambar yang diamati		
4.	Menggunakan kata tanya yang bervariasi		

b. Berperilaku yang sesuai dengan aturan yang berlaku dalam gerakan.

Penilaian: Observasi (Pengamatan)

Lembar Pengamatan Berperilaku yang Sesuai dengan Aturan yang Berlaku dalam Gerakan.

No.	Kriteria	Terlihat (✓)	Belum Terlihat (✓)
1.	Keterampilan melakukan gerakan dasar memutar		
2.	Ketaatan pada aturan melakukan gerakan dasar memutar		
3.	Keterampilan melakukan gerakan mendarat dengan 2 kaki.		
4.	Ketaatan pada aturan gerakan mendarat dengan 2 kaki		
5.	Keterampilan melakukan gerakan dasar mendarat dengan 1 kaki		
6.	Ketaatan pada aturan melakukan gerakan dasar mendarat dengan 1 kaki		

Hasil Pengamatan Berperilaku yang Sesuai dengan Aturan yang Berlaku dalam Gerakan

No.	Nama Siswa	Kriteria 1		Kriteria 2		Kriteria 3		Kriteria 4	
		T	BT	T	BT	T	BT	T	BT
1.									
2.									
3.									
4.									
5.									

Keterangan:

T : Terlihat

BT : Belum Terlihat

Beri tanda centang (✓) pada kolom yang sesuai

- a. Berdiskusi Akibat Tidak Mencuci Tangan  
 Hasil Pengamatan Berdiskusi  
 Penilaian: Unjuk Kerja  
 Rubrik Penilaian Berdiskusi

No.	Kriteria	Terlihat (✓)	Belum Terlihat (✓)
1.	Keaktifan dalam berdiskusi		
2.	Kemampuan menguasai alasan akibat tidak mencuci tangan		
3.	Kemampuan mengeluarkan pendapat		

Rekap Penilaian Berdiskusi

No.	Nama Siswa	Kriteria 1		Kriteria 2		Kriteria 3	
		Terlihat (✓)	Belum Terlihat (✓)	Terlihat (✓)	Belum Terlihat (✓)	Terlihat (✓)	Belum Terlihat (✓)
1.	Siti						
2.	Dayu						
3.	Beni						
4.	Udin						
5.	dan seterusnya						

- b. Membaca tulisan akibat tidak mencuci tangan.  
 Penilaian: Unjuk Kerja  
 Rubrik Penilaian Kemampuan Membaca

No.	Kriteria	Baik Sekali	Baik	Cukup	Perlu Bimbingan
		4	3	2	1
1.	Kemampuan Membaca Teks	Siswa mampu membaca keseluruhan teks	Siswa mampu membaca setengah atau lebih bagian teks	Siswa mampu membaca kurang dari setengah bagian teks	Siswa belum mampu membaca teks
2.	Pemahaman Isi teks	Mampu menjawab semua pertanyaan yang diajukan	Mampu menjawab setengah atau lebih pertanyaan yang diajukan	Mampu menjawab kurang dari setengah bagian teks	Belum mampu menjawab semua pertanyaan yang diajukan

**Kegiatan Pengayaan:**

1. Jika siswa sudah bisa melakukan gerakan memutar tangan, memutar tubuh, mendarat dengan 2 kaki, dan mendarat dengan 1 kaki dengan baik, maka guru dapat memberikan penugasan dalam bentuk gerakan kombinasi memutar dan mendarat dengan 1 kaki atau 2 kaki.
2. Jika siswa sudah bisa membacakan tulisan akibat tidak mencuci tangan, maka guru dapat memberikan teks bacaan yang baru untuk dibaca dengan intonasi yang jelas.

**Kegiatan Remedial:**

1. Jika siswa masih kesulitan untuk gerakan berdiri satu kaki, sikap kapal terbang, dan menolak dengan baik, maka guru dapat memberikan latihan gerakan terbimbing.
2. Jika siswa masih kesulitan untuk membacakan tulisan akibat tidak mencuci tangan dan kaki, maka guru dapat memberikan latihan terbimbing membaca perkata.

### Refleksi Guru:

1. Hal-hal apa saja yang perlu menjadi perhatian Bapak/Ibu selama pembelajaran?  
\_\_\_\_\_  
\_\_\_\_\_
2. Siswa mana saja yang perlu mendapatkan perhatian khusus?  
\_\_\_\_\_  
\_\_\_\_\_
3. Hal-hal apa saja menjadi catatan keberhasilan pembelajaran yang telah Bapak/Ibu lakukan?  
\_\_\_\_\_  
\_\_\_\_\_
4. Hal-hal apa saja yang harus diperbaiki dan ditingkatkan agar pembelajaran yang Bapak/Ibu lakukan menjadi lebih efektif?  
\_\_\_\_\_  
\_\_\_\_\_

### Kegiatan Bersama Orang Tua:

1. Dengan bantuan orang tuanya, siswa dapat melakukan gerakan memutar dan mendarat di rumah.
2. Siswa mampu menjelaskan aturan sekolah untuk menjaga kebersihan kepada orang tua di rumah.
3. Siswa mampu mempraktekkan kegiatan menjaga kebersihan di rumah.
4. Orang tua membimbing dan mendampingi siswa untuk selalu menjaga kebersihan di rumah.

## Pemetaan Indiktor Pembelajaran

### Matematika

- 3.9 Mengenal bangun datar dan bangun ruang, serta mengelompokkan berdasarkan sifat geometrisnya.
- 4.9 Mengurai unsur-unsur bangun ruang sederhana dari benda-benda di sekitar.

### Indikator

- 3.9.1 Mengelompokkan benda-benda di sekitar sebagai bangun datar dan bangun ruang.
- 3.9.2 Membandingkan perbedaan pada bangun datar dan bangun ruang
- 4.6.2 Menggambar sisi bangun ruang dan bangun datar yang ada di sekitar.

### Bahasa Indonesia

- 3.2 Mengenal teks cerita narasi sederhana kegiatan dan bermain di lingkungan dengan bantuan guru atau teman dalam bahasa Indonesia lisan dan tulis yang dapat diisi dengan kosakata bahasa daerah untuk membantu pemahaman.
- 4.2 Memperagakan teks cerita narasi sederhana tentang kegiatan dan bermain di lingkungan secara mandiri dalam bahasa Indonesia lisan dan tulis yang dapat diisi dengan kosakata bahasa daerah untuk membantu penyajian.

### Indikator

- 3.2.3 Menyebutkan urutan kegiatan dengan topik tertentu.
- 4.2.4 Membuat jadwal harian berdasarkan kegiatan yang dilakukan.

### SBdP

- 3.3 Memahami gerak sehari-hari dengan memperhatikan tempo gerak.
- 4.12 Menirukan gerak bermain, berkebun, bekerja melalui gerak kepala, tangan, kaki, dan badan menggunakan tempo lambat, sedang, dan cepat sesuai dinamika gerak.

### Indikator

- 3.3.1 Mengidentifikasi berbagai bentuk gerak dalam kehidupan sehari-hari.
- 3.3.2 Mengelompokkan berbagai gerak dengan memperhatikan tempo gerak.
- 3.3.3 Mengidentifikasi gerak simbolik
- 4.12.1 Menirukan gerakan bermain melalui gerak anggota tubuh dengan menggunakan tempo lambat sesuai dinamika gerak.
- 4.12.2 Menirukan gerakan bermain melalui gerak anggota tubuh dengan menggunakan tempo sedang sesuai dinamika gerak.
- 4.12.3 Menirukan gerakan bermain melalui gerak anggota tubuh dengan menggunakan tempo cepat sesuai dinamika gerak.



## Uraian Kegiatan Pembelajaran

### Tujuan Pembelajaran:

1. Dengan mengamati isi bacaan naskah, siswa dapat mengidentifikasi dinamika gerak dengan percaya diri.
2. Dengan mengamati isi bacaan naskah dan mengamati gambar, siswa dapat mengelompokkan gerak dengan tempo gerak dengan percaya diri.
3. Dengan mengamati berbagai gambar gerakan pada buku, siswa dapat mengidentifikasi gerak simbolik dengan cermat.
4. Dengan mengamati gambar, siswa dapat menirukan gerakan bermain melalui gerak anggota tubuh dengan menggunakan tempo lambat sesuai dinamika gerak dengan percaya diri.
5. Dengan mengamati gambar, siswa dapat menirukan gerakan bermain melalui gerak anggota tubuh dengan menggunakan tempo sedang sesuai dinamika gerak dengan percaya diri.
6. Dengan mengamati gambar, siswa dapat menirukan gerakan bermain melalui gerak anggota tubuh dengan menggunakan tempo cepat sesuai dinamika gerak dengan percaya diri.
7. Dengan mengamati gambar, siswa dapat menentukan banyaknya sudut dan ruas garis (sisi) pada bangun datar tertentu dengan percaya diri.
8. Dengan media gambar, siswa dapat mengelompokkan benda-benda di sekitar sebagai bangun datar dan bangun ruang dengan cermat.
9. Dengan mengamati gambar, siswa dapat membandingkan bangun datar dan bangun ruang dengan cermat.
10. Dengan mengamati gambar, siswa dapat menggambar sisi bangun ruang berupa segitiga, segiempat dan segienam dengan ukuran tertentu dengan cermat.
11. Melalui aktivitas membuat jadwal harian, siswa dapat menyebutkan urutan kegiatan dengan topik tertentu dengan cermat.
12. Berdasarkan keterangan gambar, siswa dapat membuat jadwal harian berdasarkan kegiatan dan aktivitas bermain yang dilakukan di taman bermain dengan percaya diri.

### Media dan Alat Pembelajaran:

1. Buku Siswa Tema 5 "Hidup Bersih dan Sehat".
2. Kardus bekas, Kertas kado/kertas koran/kalender yang tidak terpakai (tergantung selera), plastik parcel atau plastik biasa, tali rafi, Double tape/lem.
3. Gunting, jarum kasur, penggaris.

## Kegiatan Pembelajaran:

### Pemotivasian

#### Alternatif Pembelajaran

- Pada awal pembelajaran, guru mengondisikan siswa secara klasikal.
- Guru menyampaikan pentingnya membuang sampah pada tempatnya.



#### Ayo Mengamati

- Guru membimbing siswa untuk mengamati gambar petugas sedang menyapu (*mengamati*).
- Siswa mengamati gambar bentuk sisi-sisi tempat sampah (*mengamati*).
- Siswa memahami teks bacaan tentang membersihkan taman bermain.
- Guru memberikan pertanyaan-pertanyaan untuk mengecek pemahaman siswa.
  - Apakah yang dilakukan petugas?
  - Apa bentuk sisi tempat sampah?



#### Ayo Menanya

- Guru membimbing siswa untuk mengajukan pertanyaan tentang hasil pengamatannya.
- Kegiatan ini melatih anak untuk menumbuhkan rasa ingin tahu mereka.
- Siswa diminta menulis pertanyaan, kemudian secara bergantian siswa mengajukan pertanyaan.
- Guru mencatat pertanyaan-pertanyaan siswa dan membahasnya secara klasikal.

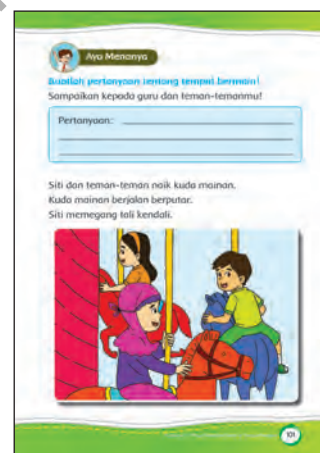

#### Ayo Bermain Peran

- Siswa mengamati teks naskah tentang gerakan Siti yang sedang naik kuda mainan dengan memegang tali kendalinya.
- Siswa menirukan gerakan Siti dalam mengendalikan kuda mainan yang sedang dinaikinya.
- Setelah siswa menirukan gerakan Siti dalam mengendalikan kuda mainannya, guru meminta siswa menjelaskan gerakan kepala, tangan dan kaki ketika mengendalikan kuda mainan yang sedang dinaiki oleh Siti.
- Siswa mampu menggambar bangun datar berupa lingkaran besar yang dijadikan sebagai lintasan permainan.
- Siswa mampu melakukan kegiatan secara individu dengan percaya diri maupun berkelompok dengan melakukan permainan secara bergantian.





- Siswa mengamati gambar bangun datar dan bangun ruang yang ada.
- Siswa mengelompokkan jenis bangun yang ada di dalam gambar (kelompok bangun ruang dan kelompok bangun datar).
- Siswa mengidentifikasi sifat geometris bangun ruang dan bangun datar.
- Siswa mampu memberikan contoh bentuk-bentuk bangun datar dan bangun ruang dalam kehidupan sehari-hari beserta kegunaannya.
- Siswa mampu mengidentifikasi bentuk sisi-sisi bangun ruang dan menentukan jumlah sudutnya.
- Siswa dapat membuat bentuk bangun datar dengan menggunakan kardus bekas yang telah disediakan.
- Guru memberikan teori pengerjaan tugas siswa yang baik dan benar.
- Guru mengamati proses pengerjaan tugas siswa dengan cermat dan menilai hasilnya dengan kompetitif.



### Ayo Berlatih

- Guru memberikan contoh dan menentukan ukuran bangun ruang yang harus digambar oleh semua siswa.
- Semua siswa memulai menggambar bangun ruang yang ditemukan di taman bermain.
- Guru membimbing siswa untuk menggambar bangun ruang yang baik dan benar.
- Guru memberikan contoh dan menentukan ukuran bangun datar yang harus digambar oleh semua siswa.
- Semua siswa mulai menggambar bangun datar yang ditemukan di taman bermain.
- Guru membimbing siswa untuk menggambar bangun ruang yang baik dan benar.
- Siswa mengidentifikasi sisi-sisi yang membentuk bangun ruang dalam gambar.
- Guru membantu siswa dalam mengidentifikasi sisi-sisi yang membentuk bangun ruang dalam gambar.
- Siswa mampu mengelompokkan bangun datar yang membentuk bangun ruang dalam gambar berdasarkan sifat geometrisnya.
- Guru memberikan pengarahannya pengelompokkan bangun datar yang membentuk bangun ruang dalam gambar berdasarkan sifat geometrisnya.
- Siswa mampu menghitung jumlah bangun datar yang dapat membentuk bangun ruang dalam gambar.
- Guru membimbing siswa dan memberikan cara cepat menghitung jumlah bangun datar yang dapat membentuk bangun ruang dalam gambar.



- Siswa mampu menghitung titik sudut bangun ruang dengan benar.
- Siswa mampu mendeskripsikan bentuk lain yang dapat dibentuk dengan menggunakan bangun datar yang merupakan sisi-sisi bangun ruang.
- Guru membantu siswa untuk mendeskripsikan bentuk lain yang dapat dibentuk dengan menggunakan bangun datar yang merupakan sisi-sisi bangun ruang
- Guru mengamati pekerjaan siswa dengan cermat.
- Siswa mampu mengekspresikan perasaan dalam melakukan kegiatan tertentu melalui bentuk tulisan tangan maupun lisan.
- Siswa dapat mengungkapkan perasaan dalam melakukan kegiatan tertentu dalam bentuk tulisan tangan maupun lisan.
- Siswa dapat menulis jadwal kegiatan yang telah dilakukan hari ini.
- Siswa mampu membacakan jadwal kegiatan yang telah dibuat didepan kelas dengan rasa percaya diri.
- Siswa dapat merepresentasikan di depan kelas tentang kegiatan-kegiatan yang telah dilakukan hari ini dengan percaya dir

## Penilaian Pembelajaran:

### 1. Penilaian Sikap

No	Nama Siswa	Perubahan Tingkah Laku												
		Percaya Diri				Teliti				Santun				
		BT	MT	MB	SM	BT	MT	MB	SM	BT	MT	MB	SM	
		1	2	3	4	1	2	3	4	1	2	3	4	
1.	Dayu													
2.	Siti													
3.	Udin													
4.	Lani													
dst.	...													

### 2. Penilaian Pengetahuan

Instrumen penilaian: Tes Tertulis (isian)

- Menentukan banyak sisi, sudut, banyak sisi segiempat dari tempat sampah.

Jawaban:

Banyak sisi tempat sampah = 3

Banyak sudut segiempat = 4

Banyak sisi segiempat = 4

- b. Menuliskan Kegiatan di taman bermain.

Kriteria Penilaian

Kriteria Penilaian	Bobot
Menulis 7 kegiatan dan memuat kegiatan perilaku hidup bersih dan sehat di taman bermain.	4
Menulis 5-6 kegiatan dan memuat kegiatan perilaku hidup bersih dan sehat di taman bermain.	3
Menulis 3-4 kegiatan dan memuat kegiatan perilaku hidup bersih dan sehat di taman bermain.	2
Menulis kurang dari 3 kegiatan dan memuat kegiatan perilaku hidup bersih dan sehat di taman bermain.	1

3. Penilaian Keterampilan

- a. Membuat pertanyaan dari gambar yang diamati.

Penilaian: Observasi (Pengamatan)

Lembar Pengamatan Kegiatan Bertanya

No.	Kriteria	Terlihat (✓)	Belum Terlihat (✓)
1.	Menggunakan kata tanya yang sesuai		
2.	Penggunaan tanda tanya pada kalimat tanya		
3.	Kesesuaian pertanyaan dengan gambar yang diamati		
4.	Menggunakan kata tanya yang bervariasi		

Hasil Pengamatan Kemampuan Mengajukan Pertanyaan

No.	Nama Siswa	Kriteria 1		Kriteria 2		Kriteria 3		Kriteria 4	
		T	BT	T	BT	T	BT	T	BT
1.									
2.									
3.									
4.									
5.									

Keterangan:

T : Terlihat

BT : Belum Terlihat

Beri tanda centang (✓) pada kolom yang sesuai

- b. Menirukan gerakan bekerja melalui gerakan simbolik berdasarkan pengamatan.

Penilaian: Pengamatan

Rubrik Penilaian Menirukan Gerakan Bekerja Melalui Gerakan Simbolik Berdasarkan Pengamatan

No.	Kriteria	Terlihat (✓)	Belum Terlihat (✓)
1.	Keterampilan koordinasi kaki dan tangan dalam meniru gerakan mengendalikan kuda mainan		
2.	Keseimbangan posisi badan dalam meniru gerakan mengendalikan kuda mainan		
3.	Ketaatan pada aturan meniru gerakan mengendalikan kuda mainan		

### Hasil Pengamatan Menirukan Berbagai Gerakan

No.	Nama Siswa	Kriteria 1		Kriteria 2		Kriteria 3		Kriteria 4	
		T	BT	T	BT	T	BT	T	BT
1.									
2.									
3.									
4.									
5.									

Keterangan:

T : Terlihat

BT : Belum Terlihat

Beri tanda centang (✓) pada kolom yang sesuai

### c. Membuat Kreasi

#### Hasil Pengamatan Berdiskusi

Penilaian: Unjuk Kerja

Rubrik Penilaian Hasil Kreasi

No.	Kriteria	Baik Sekali	Baik	Cukup	Perlu Bimbingan
		4	3	2	1
1.	Ukuran dan Bentuk	Bentuk dan ukuran sesuai dengan prosedur	Bentuk sesuai prosedur dan ukuran sebagian berbeda.	Bentuk sesuai dan ukuran hampir semua berbeda	Bentuk ada yang tidak sesuai dan ukuran berbeda
2.	Kerapian	Seluruh pekerjaan rapi	Sebagian besar pekerjaan rapi	Sebagian kecil pekerjaan rapi	Pekerjaan tidak rapi

### d. Membaca tulisan.

Penilaian: Unjuk Kerja

Rubrik Menulis Kegiatan Menjaga Kebersihan dan Kesehatan di taman bermain

No.	Kriteria	Baik Sekali	Baik	Cukup	Perlu Bimbingan
		4	3	2	1
1.	Penggunaan EYD yang tepat	Menggunakan huruf kapital, kata depan, dan tanda baca yang tepat tanpa bimbingan guru.	Ada beberapa penggunaan huruf kapital, kata depan, dan tanda baca kurang digunakan dengan tepat namun dilakukan tanpa bimbingan guru	Ada beberapa penggunaan huruf kapital, kata depan, dan tanda baca kurang digunakan dengan tepat dan dilakukan dengan bimbingan guru	Ada beberapa penggunaan huruf kapital, kata depan, dan tanda baca tidak digunakan dengan tepat dan dilakukan dengan bimbingan guru
2.	Kelengkapan penulisan kata	Seluruh kalimat menggunakan penulisan kata yang lengkap	Terdapat sebagian kecil penulisan kata yang kurang lengkap	Terdapat setengah dari teks penulisan kata yang belum lengkap	Sebagian besar kalimat menggunakan penulisan kata yang belum lengkap
3.	Kesesuaian isi teks yang ditulis dengan tema	Seluruh isi teks yang ditulis sesuai judul atau tema	Setengah atau lebih isi yang ditulis sesuai judul atau tema	Kurang dari setengah isi yang ditulis sesuai judul atau tema	Seluruh isi yang ditulis belum sesuai

No.	Kriteria	Baik Sekali	Baik	Cukup	Perlu Bimbingan
		4	3	2	1
4.	Penggunaan kalimat yang efektif	Mengandung unsur kalimat yang lengkap dengan susunan yang tepat	Mengandung unsur kalimat yang lengkap namun susunannya kurang tepat	Mengandung unsur kalimat yang kurang lengkap dan susunannya juga kurang tepat	Mengandung unsur kalimat yang kurang lengkap dan tidak jelas susunannya juga kurang sulit dipahami

### Kegiatan Pengayaan:

1. Jika siswa sudah bisa menirukan gerakan mengendalikan kuda mainan dengan baik, maka guru dapat memberikan penugasan berupa menirukan pekerjaan orang tua masing-masing.
2. Jika siswa sudah bisa menentukan sisi tempat sampah, maka guru dapat memberikan latihan lanjutan yaitu menentukan sisi-sisi benda yang lain.
3. Jika siswa sudah bisa membuat kreasi pertama yang ditugaskan oleh guru, maka guru dapat memberikan tugas kreasi lain dan diadakan pameran hasil karya siswa.
4. Jika siswa sudah bisa menuliskan kegiatan yang sesuai perilaku hidup bersih dan sehat, maka guru dapat memberikan tugas membuat kliping tentang hidup bersih dan sehat di taman bermain.

### Kegiatan Remedial:

1. Jika siswa kesulitan menirukan gerakan mengendalikan kuda mainan dengan baik, maka guru dapat memberikan bimbingan.
2. Jika siswa kesulitan menentukan sisi tempat sampah, maka guru dapat memberikan model tempat sampah.
3. Jika siswa kesulitan membuat kreasi pertama yang ditugaskan oleh guru, maka guru dapat memberikan tugas kreasi sebagai tugas rumah.
4. Jika siswa kesulitan menuliskan kegiatan yang sesuai perilaku hidup bersih dan sehat, maka guru melakukan bimbingan yang intensif.

### Refleksi Guru:

1. Hal-hal apa saja yang perlu menjadi perhatian Bapak/Ibu selama pembelajaran?  

---



---
2. Siswa mana saja yang perlu mendapatkan perhatian khusus?  

---



---
3. Hal-hal apa saja menjadi catatan keberhasilan pembelajaran yang telah Bapak/Ibu lakukan?  

---



---

4. Hal-hal apa saja yang harus diperbaiki dan ditingkatkan agar pembelajaran yang Bapak/Ibu lakukan menjadi lebih efektif?

---

---

**Kegiatan Bersama Orang Tua:**

1. Dengan bantuan orang tuanya, siswa menggambar segitiga, segiempat, dan segienam.
2. Siswa membuat jadwal kunjungan di taman bermain dengan dibantu Ayah atau Ibunya.

Diunduh dari  
<http://bse.kemdikbud.go.id>



## Kunci Jawaban Lembar Penilaian

1. Siti bermain balok kayu bersama Ali.  
Dayu dan Meli bermain lompat tali.
2. Membuang bungkus makanan pada tempat sampah.
3. Agar tempat bermain mejadi lingkungan yang bersih, indah, dan sehat.
4. Bentuk sisi = segiempat
  - Banyak sisi = 8 buah
  - Bentuk rusuk = ruas garis
  - Banyak rusuk = 18 buah

5. Gambar sisi

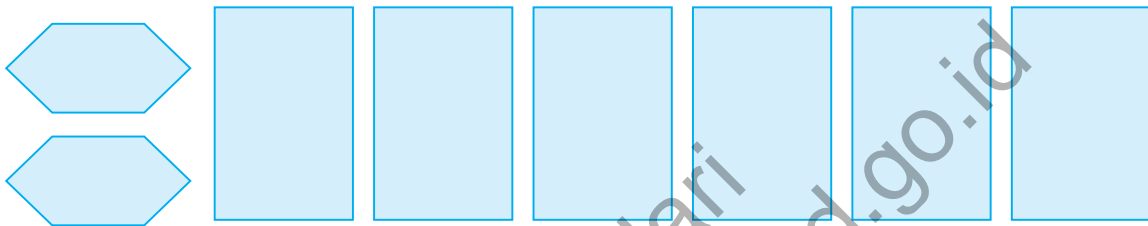

6. Sesuaikan dengan jawaban siswa.
7. Membuang bungkus makanan di bangku taman.
8. Mengayun tangan ke kanan dan ke kiri, mengayun berpasangan, mengayun kaki ke depan-belakang, mengayun kaki ke samping kanan-kiri, dan lain-lain.
9. Berputar, mendarat dan melompat.
10. Sesuaikan dengan jawaban siswa.

# SUBTEMA 4: Hidup Bersih dan Sehat di Masyarakat

## Pemetaan Kompetensi Dasar 1 dan 2

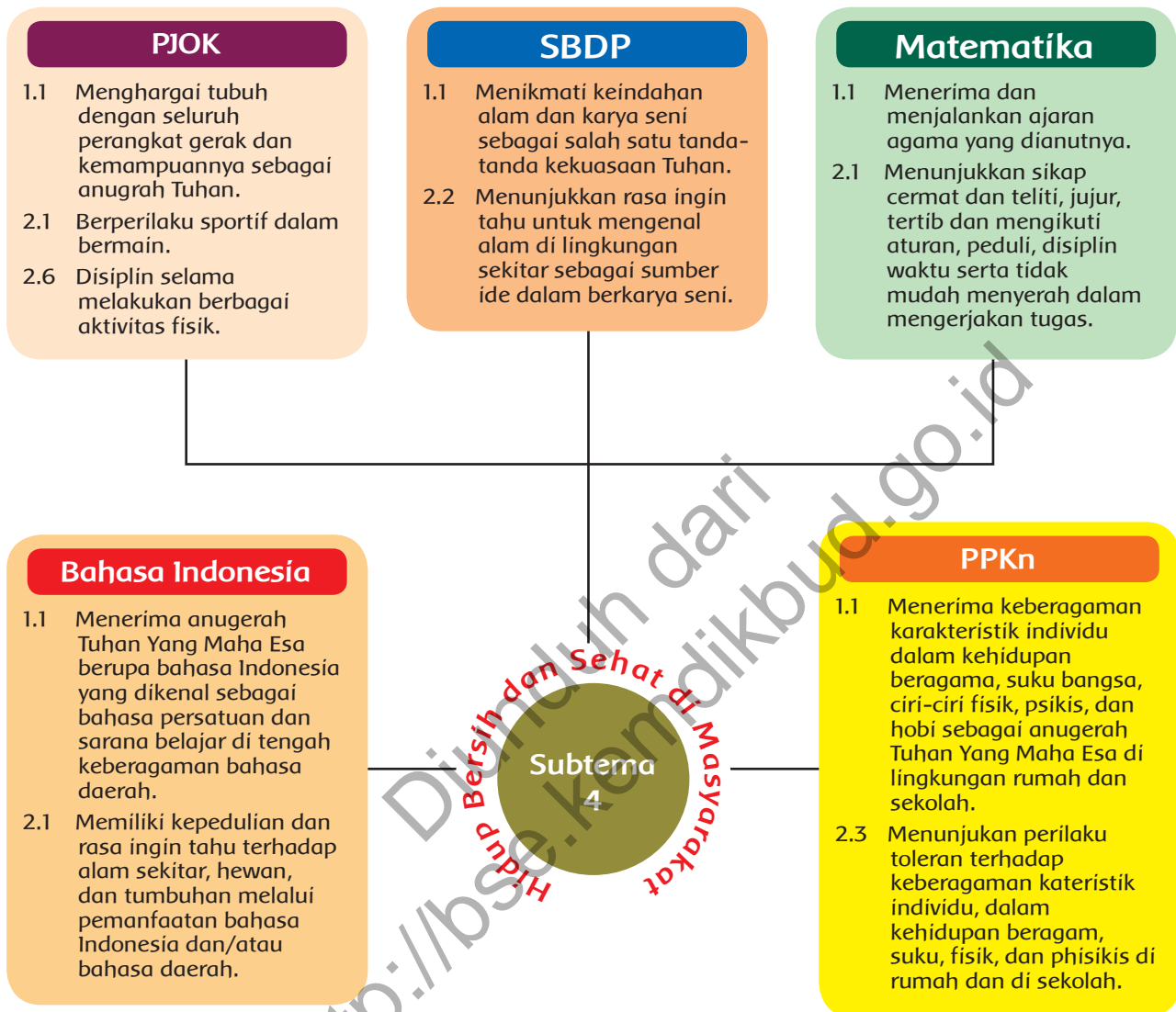



# SUBTEMA 4: Hidup Bersih dan Sehat di Masyarakat

## Pemetaan Kompetensi Dasar 3 dan 4

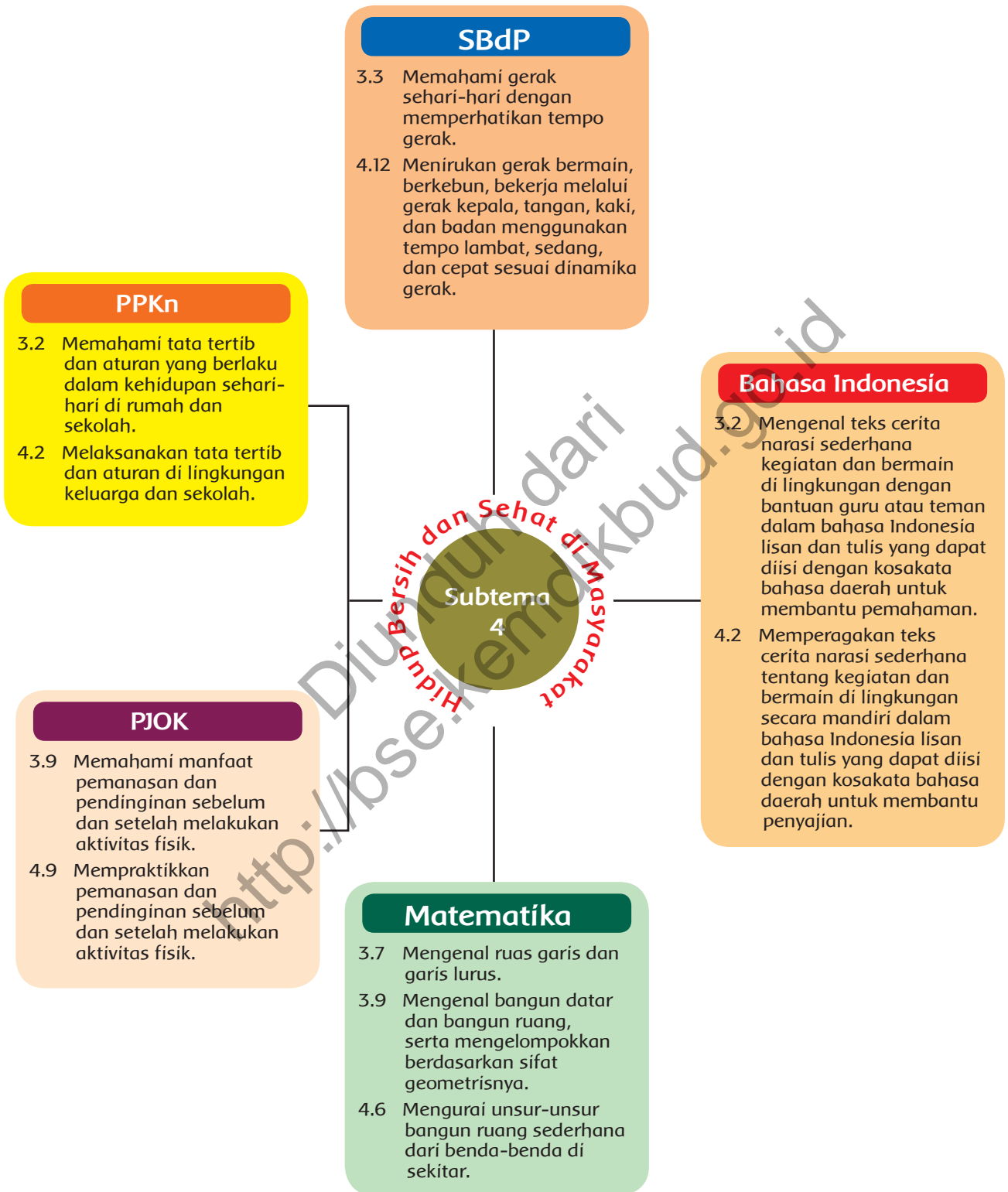

# RUANG LINGKUP PEMBELAJARAN

## Subtema 4: Hidup Bersih dan Sehat di Masyarakat

Kegiatan Pembelajaran	Kemampuan yang Dikembangkan
<p><b>Pembelajaran 1</b></p> <ol style="list-style-type: none"> <li>1. Menjelaskan garis lurus, ruas garis, dan sinar garis.</li> <li>2. Menentukan ruas garis pada bangun datar dan bangun ruang.</li> <li>3. Menentukan bentuk sisi bangun ruang dan bangun datar.</li> <li>4. Menggambar bangun ruang.</li> <li>5. Menulis cerita.</li> </ol>	<p><b>Sikap</b></p> <ul style="list-style-type: none"> <li>• Cermat, disiplin, dan percaya diri.</li> </ul> <p><b>Pengetahuan</b></p> <ul style="list-style-type: none"> <li>• Mengetahui dan memahami kegiatan sehari-hari yang dihubungkan dengan bangun ruang.</li> </ul> <p><b>Keterampilan</b></p> <ul style="list-style-type: none"> <li>• Mengajukan pertanyaan tentang perilaku hidup bersih dan sehat di rumah.</li> <li>• Mengamati dan mencoba melakukan gerakan.</li> <li>• Menulis cerita.</li> </ul>
<p><b>Pembelajaran 2</b></p> <ol style="list-style-type: none"> <li>1. Melakukan gerakan pemanasan.</li> <li>2. Menuliskan gerakan pemanasan.</li> <li>3. Menceritakan manfaat gerakan pemanasan.</li> </ol>	<p><b>Sikap</b></p> <ul style="list-style-type: none"> <li>• Cermat, disiplin, dan percaya diri.</li> </ul> <p><b>Pengetahuan</b></p> <ul style="list-style-type: none"> <li>• Mengelompokkan kegiatan yang sesuai tata tertib hidup bersih dan sehat.</li> </ul> <p><b>Keterampilan</b></p> <ul style="list-style-type: none"> <li>• Mengamati dan mencoba melakukan gerakan bertumpu pada tangan dan lengan.</li> <li>• Mengajukan pertanyaan.</li> <li>• Mengamati dan mencoba melakukan gerakan dasar bergantung.</li> <li>• Mengelompokkan kegiatan sesuai tata tertib dan tidak sesuai tata tertib.</li> <li>• Menulis cerita.</li> <li>• Membacakan cerita.</li> </ul>
<p><b>Pembelajaran 3</b></p> <ol style="list-style-type: none"> <li>1. Menuliskan cara melestarika sumber daya air.</li> <li>2. Menggambar sisi bangun ruang.</li> <li>3. Menentukan banyak sudut dan banyak sisi bangun ruang dan datar.</li> <li>4. Menirukan gerakan menimba air.</li> <li>5. Menceritakan cara melestarikan sumber daya air.</li> </ol>	<p><b>Sikap</b></p> <ul style="list-style-type: none"> <li>• Cermat, disiplin, dan percaya diri.</li> </ul> <p><b>Pengetahuan</b></p> <ul style="list-style-type: none"> <li>• Mengetahui sisi dan sudut dari bangun datar segiempat.</li> </ul> <p><b>Keterampilan</b></p> <ul style="list-style-type: none"> <li>• Mengamati dan mencoba menirukan gerakan bermain tapak gunung.</li> <li>• Mengajukan pertanyaan.</li> <li>• Menuliskan cerita.</li> <li>• Mengemukakan pendapat.</li> <li>• Bercerita pengalaman.</li> </ul>

# RUANG LINGKUP PEMBELAJARAN

## Subtema 4: Hidup Bersih dan Sehat di Masyarakat

Kegiatan Pembelajaran	Kemampuan yang Dikembangkan
<p><b>Pembelajaran 4</b></p> <ol style="list-style-type: none"><li>1. Menyanyikan lagu.</li><li>2. Menggambar sisi bangun ruang.</li><li>3. Mewarnai gambar segitiga, segiempat, dan segienam.</li><li>4. Memilih perilaku yang sesuai PHBS.</li><li>5. Menentukan perilaku yang tidak sesuai PHBS.</li><li>6. Membaca cerita.</li></ol>	<p><b>Sikap</b></p> <ul style="list-style-type: none"><li>• Cermat, disiplin, dan percaya diri.</li></ul> <p><b>Pengetahuan</b></p> <ul style="list-style-type: none"><li>• Menentukan isi dokumen keluarga.</li></ul> <p><b>Keterampilan</b></p> <ul style="list-style-type: none"><li>• Mengajukan pertanyaan.</li><li>• Menggambar sisi bangun ruang.</li><li>• mempraktikkan gerakan mencuci.</li><li>• Menulis cerita pengalaman.</li></ul>
<p><b>Pembelajaran 5</b></p> <ol style="list-style-type: none"><li>1. Melakukan gerakan senam.</li><li>2. Mendiskusikan manfaat gerakan pendinginan.</li><li>3. Membuat kreasi kotak sampah.</li></ol>	<p><b>Sikap</b></p> <ul style="list-style-type: none"><li>• Cermat, disiplin, dan percaya diri.</li></ul> <p><b>Pengetahuan</b></p> <ul style="list-style-type: none"><li>• Mengetahui manfaat aturan di rumah.</li></ul> <p><b>Keterampilan</b></p> <ul style="list-style-type: none"><li>• Melakukan gerakan dasar kapal terbang, berdiri satu kaki, gerakan dasar menolak..</li><li>• Mengemukakan pendapat ketika berdiskusi.</li><li>• Membacakan rangkuman hasil diskusi.</li></ul>
<p><b>Pembelajaran 6</b></p> <ol style="list-style-type: none"><li>1. Menirukan gerakan menguras bak mandi dan mencangkul.</li><li>2. Menyanyikan lagu.</li><li>3. Menemukan bentuk bangun datar dari sisi bangun ruang.</li><li>4. Menuliskan jadwal kegiatan harian.</li></ol>	<p><b>Sikap</b></p> <ul style="list-style-type: none"><li>• Cermat, disiplin, dan percaya diri.</li></ul> <p><b>Pengetahuan</b></p> <ul style="list-style-type: none"><li>• Menentukan sudut dan sisi bangun datar dan bangun ruang.</li></ul> <p><b>Keterampilan</b></p> <ul style="list-style-type: none"><li>• Menggambar sisi bangun ruang.</li><li>• Membuat kreasi tempat tissue.</li><li>• Menulis cerita.</li><li>• Membuat jadwal kegiatan.</li><li>• Menirukan gerakan bekerja melalui gerakan simbolik berdasarkan pengamatan.</li></ul>

## Pemetaan Indikator Pembelajaran

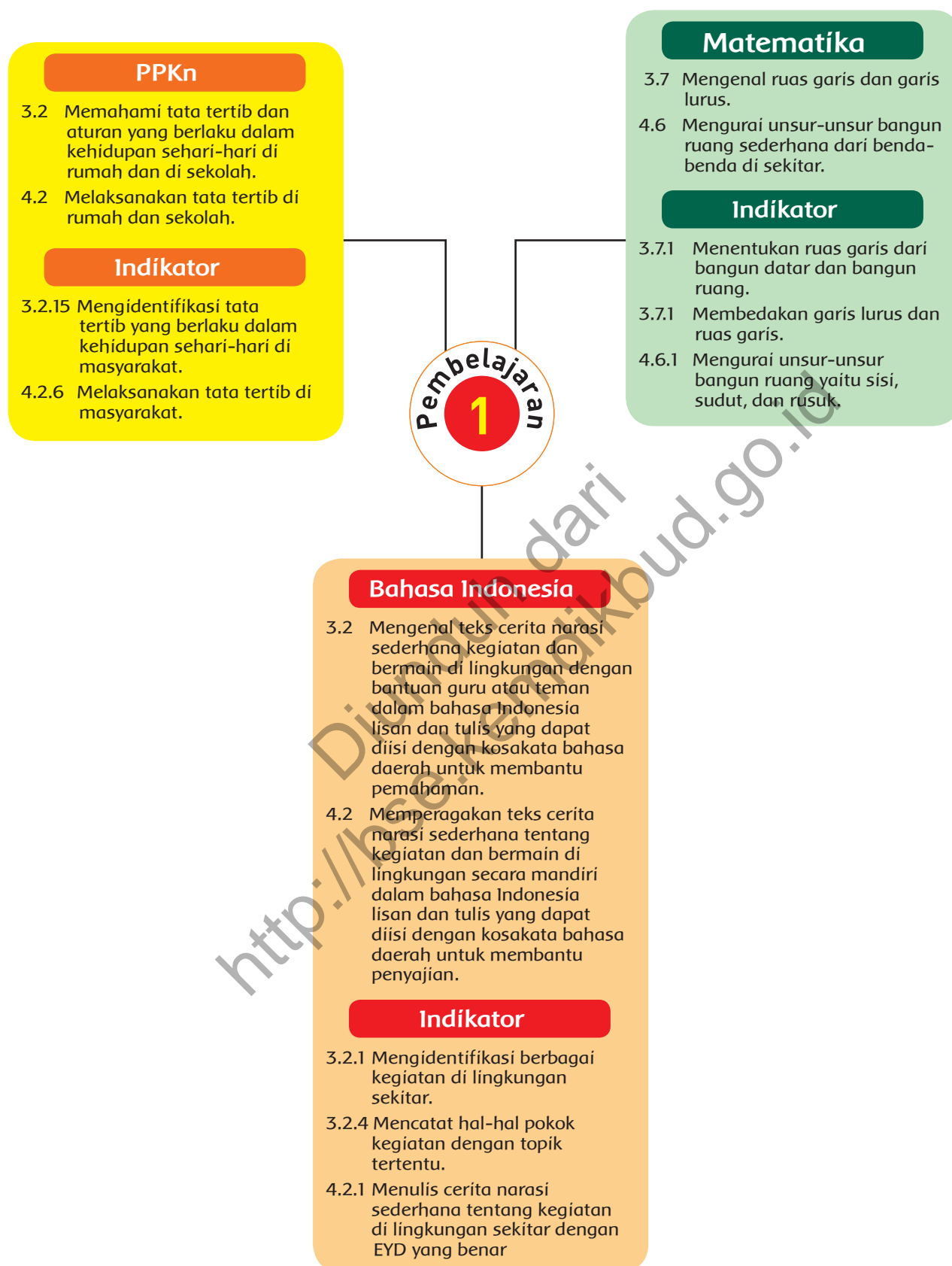

## Uraian Kegiatan Pembelajaran

### Tujuan Pembelajaran:

1. Dengan mengamati gambar, siswa dapat membedakan pengertian garis lurus, sinar garis, dan ruas garis dengan percaya diri.
2. Dengan memperhatikan gambar, siswa dapat menentukan ruas garis pada bangun datar dan bangun ruang dengan cermat.
3. Dengan memperhatikan gambar, siswa dapat mengidentifikasi sisi bangun datar dan sisi bangun ruang dengan cermat.
4. Dengan menggambar sisi bangun di lingkungan sekitar, siswa dapat mengurai bangun ruang dengan cermat.
5. Dengan memperhatikan gambar, mengidentifikasi aturan yang berlaku di masyarakat dengan cermat.
6. Dengan memperhatikan kegiatan kerja bakti warga melalui gambar, siswa dapat melaksanakan tata tertib yang terdapat di masyarakat dengan percaya diri.
7. Dengan memperhatikan gambar dan mencermati isi teks naskah, siswa dapat menulis cerita tentang cara menjaga lingkungan bersih dan sehat dengan EYD yang tepat secara cermat.

### Media dan Alat Pembelajaran:

1. Buku Siswa "Hidup Bersih dan Sehat".
2. Penggaris

### Kegiatan Pembelajaran:

- Pada awal pembelajaran, guru mengondisikan siswa secara klasikal dengan mendeskripsikan ilustrasi gambar dan menerangkan maksud isi teks bacaan yang merangkum kompetensi-kompetensi yang akan dipelajari dalam subtema 1.
- Siswa mengamati gambar yang menunjukkan perilaku hidup bersih dan sehat di masyarakat.
- Siswa diberi kesempatan mengamati dan menganalisis gambar secara cermat .
- Gunakan rubrik pengamatan gambar untuk mengetahui tingkat pencapaian siswa.



## Ayo Mengamati

- Guru membimbing siswa untuk mengamati gambar suasana kerja bakti di lingkungan masyarakat (*mengamati*).
- Siswa mengamati gambar kegiatan yang dilakukan Ayah Siti dan warga (*mengamati*).
- Siswa mengamati teks bacaan (*mengamati*).
- Guru memberikan pertanyaan-pertanyaan untuk mengecek pemahaman siswa.
  - Apa yang dilakukan Ayah Siti?
  - Mengapa lingkungan harus bersih?
  - Apakah dampak lingkungan yang kotor?

Pertanyaan-pertanyaan tersebut mengarahkan pemahaman tentang perilaku hidup bersih dan sehat di masyarakat.



## Ayo Menanya

- Guru membimbing siswa untuk mengajukan pertanyaan tentang hasil pengamatannya.
- Kegiatan ini melatih anak untuk menumbuhkan rasa ingin tahu mereka.
- Siswa diminta menulis pertanyaannya, kemudian secara bergantian siswa mengajukan pertanyaan.
- Guru mencatat pertanyaan-pertanyaan siswa dan membahasnya secara klasikal.
- Siswa mengamati gambar kabel, sinar senter, dan tiang listrik dengan benar.
- Guru menjelaskan perbedaan garis lurus, sinar garis, dan ruas.
- Guru memberikan analogi garis sebagai kabel lurus, sinar senter sebagai sinar garis, dan tiang listrik sebagai ruas garis.
- Garis didefinisikan sebagai kumpulan titik-titik yang tidak berujung.
- Guru memandu siswa dalam memahami pengertian garis lurus, ruas garis, dan sinar garis.
- Guru dapat menggali pemahaman siswa tentang pengertian garis dengan memberikan contoh lain.

### Pertanyaan guru:

Coba kamu temukan contoh lain tentang garis lurus, ruas garis, dan sinar garis yang terdapat di lingkunganmu.

Contoh garis lurus	Contoh sinar garis	Contoh ruas garis
1. Jalan lurus	1. Cahaya lampu	1. lidi
2. Rel kereta	2. dl	2. tongkat
3. Sungai		3. pensil
4. dll		4. dl

- Pengertian garis sebenarnya tidak sama dengan kabel, rel kereta, sungai, dan sebagainya. Karena garis tidak berujung dan panjangnya tidak berhingga. Tetapi rel kereta, jalan, sungai bagi anak adalah sesuatu yang sangat panjang.



- Guru memberikan meminta siswa mengamati gambar garis lurus, sinar garis, dan ruas garis.

### Garis Lurus

- Garis lurus panjangnya tidak dapat diukur.
- Garis lurus disimbolkan dengan huruf kecil, misal garis k, garis l, dan lain-lain.
- Kedua ujung gambar garis berupa tanda panah, artinya panjangnya tak terbatas.



### Sinar Garis

- Sinar garis memiliki titik pangkal.



### Ruas Garis

- Ruas garis terbatas oleh dua titik.
- Ruas garis dapat diukur.
- Sisi bangun datar dan rusuk bangun ruang merupakan contoh ruas garis.

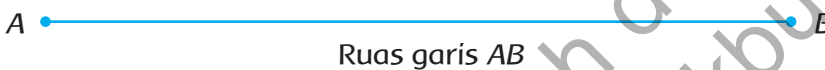

### Ayo Berdiskusi

- Guru meminta siswa memperhatikan gambar segiempat dan bangun ruang (balok).
- Siswa mengidentifikasi sisi bangun datar dan rusuk bangun ruang pada gambar.
- Guru minta siswa mengukur panjang sisi bangun datar dan rusuk bangun ruang, apakah siswa dapat menentukan panjang sisi bangun datar dan rusuk bangun ruang?
- Berdasarkan hasil pengukuran siswa, guru membimbing siswa memahami sisi bangun datar dan rusuk bangun ruang merupakan ruas garis.

Misal :

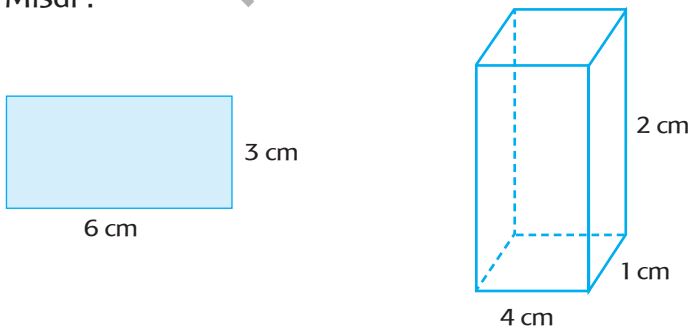

Sinar garis memiliki titik pangkal tetapi tidak berujung. Gambar tiang terlihat sangat terbatas. Sehingga tiang dapat diukur panjangnya. Gambar tiang seperti ruas garis. Ruas garis adalah garis yang dibatasi 2 titik.

**Garis lurus**

**Sinar garis**

**Ruas garis**

**Ayo Berdiskusi**

Ayo berdiskusi dengan teman! Perhatikan sisi segiempat berikut!



Apakah bentuk sisi segiempat?



### Ayo Berlatih

- Siswa mengisi tabel tentang bentuk sisi bangun ruang dan sisi bangun datar.

Jawaban:

Bangun	Bentuk sisi
 Bangun Ruang	Sisi bangun ruang berbentuk segiempat atau bangun datar.
 Bangun Datar	Sisi bangun datar berbentuk ruas garis.

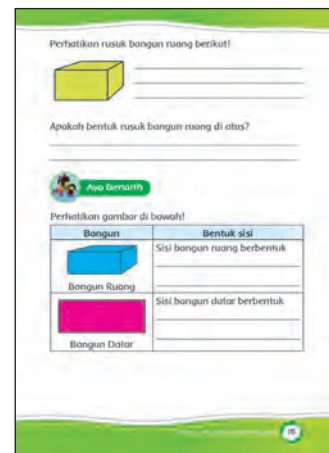

- Guru meminta siswa menggambar sisi bangun ruang di sekitar lingkungan rumah. Misal bak sampah di depan rumah.

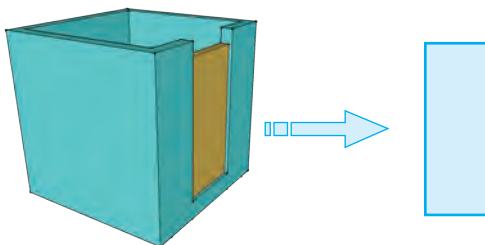

### Ayo Menulis

- Siswa diminta memahami dan mengingat kembali bagaimana proses menjaga lingkungan agar bersih dan sehat.
- Guru membimbing siswa untuk menulis cerita sederhana tentang cara menjaga agar lingkungan bersih dan sehat.



## Penilaian Pembelajaran:

### 1. Penilaian Sikap

No	Nama Siswa	Perubahan Tingkah Laku											
		Percaya Diri				Cermat				Disiplin			
		BT	MT	MB	SM	BT	MT	MB	SM	BT	MT	MB	SM
		1	2	3	4	1	2	3	4	1	2	3	4
1.	Dayu												
2.	Siti												
3.	Udin												
4.	Lani												
dst.	...												



## 2. Penilaian Pengetahuan

Instrumen penilaian: Tes Tertulis (isian)

- a. Menyebutkan sisi segiempat dan sisi bangun ruang.

Jawaban:

Sisi segiempat dan rusuk bangun ruang adalah ruas garis.

Skor	Predikat	Klasifikasi
81-100	A	SB (Sangat Baik)
66-80	B	B (Baik)
51-65	C	C (Cukup)
0-50	D	K (Kurang)

Rekap Skor Siswa

No	Nama	Skor	Klasifikasi
1			
2			
3			
4			

- b. Membedakan sisi bangun datar dan sisi bangun ruang

Pedoman Penskoran

Skor Maksimal = 100

Skor =

Skor	Predikat	Klasifikasi
81-100	A	SB (Sangat Baik)
66-80	B	B (Baik)
51-65	C	C (Cukup)
0-50	D	K (Kurang)

Rekap Skor Siswa

No	Nama	Skor	Klasifikasi
1			
2			
3			
4			

- c. Mengidentifikasi tata tertib yang berlaku dalam masyarakat dalam kehidupan sehari-hari.

Kriteria

Nama	Bobot
Dapat menyebutkan 4 contoh tata tertib dengan benar	4
Dapat menyebutkan 3 contoh tata tertib dengan benar	3
Dapat menyebutkan 2 contoh tata tertib dengan benar	2
Dapat menyebutkan 1 contoh tata tertib dengan benar	1

### 3. Penilaian Keterampilan

a. Membuat pertanyaan dari gambar yang diamati.

Penilaian: Observasi (Pengamatan)

Lembar Pengamatan Kegiatan Bertanya

No.	Kriteria	Terlihat (✓)	Belum Terlihat (✓)
1.	Menggunakan kata tanya yang sesuai		
2.	Penggunaan tanda tanya pada kalimat tanya		
3.	Kesesuaian pertanyaan dengan gambar yang diamati		
4.	Menggunakan kata tanya yang bervariasi		

b. Menulis cerita tentang cara menjaga kebersihan dan kesehatan lingkungan dengan EYD yang tepat.

Penilaian: Unjuk Kerja

Rubrik Menulis Cerita

No.	Kriteria	Baik Sekali	Baik	Cukup	Perlu Bimbingan
		4	3	2	1
1.	Penggunaan EYD yang tepat	Menggunakan huruf kapital, kata depan, dan tanda baca yang tepat tanpa bimbingan guru.	Ada beberapa penggunaan huruf kapital, kata depan, dan tanda baca kurang digunakan dengan tepat namun dilakukan tanpa bimbingan guru	Ada beberapa penggunaan huruf kapital, kata depan, dan tanda baca kurang digunakan dengan tepat dan dilakukan dengan bimbingan guru	Ada beberapa penggunaan huruf kapital, kata depan, dan tanda baca tidak digunakan dengan tepat dan dilakukan dengan bimbingan guru
2.	Kelengkapan penulisan kata	Seluruh kalimat menggunakan penulisan kata yang lengkap	Terdapat sebagian kecil penulisan kata yang kurang lengkap	Terdapat setengah dari teks penulisan kata yang belum lengkap	Sebagian besar kalimat menggunakan penulisan kata yang belum lengkap
3.	Kesesuaian isi teks yang ditulis dengan tema mencuci tangan	Seluruh isi teks yang ditulis sesuai judul atau tema	Setengah atau lebih isi karangan sesuai judul atau tema	Kurang dari setengah isi karangan sesuai judul atau tema	Seluruh isi karangan belum sesuai
4.	Penggunaan kalimat yang efektif	Mengandung unsur kalimat yang lengkap dengan susunan yang tepat	Mengandung unsur kalimat yang lengkap namun susunannya kurang tepat	Mengandung unsur kalimat yang kurang lengkap dan susunannya juga kurang tepat	Mengandung unsur kalimat yang kurang lengkap dan tidak jelas susunannya juga kurang sulit dipahami

### Kegiatan Pengayaan:

1. Jika siswa sudah bisa membedakan ruas garis dan garis lurus, siswa diminta mencari contoh ruas garis dan garis lurus di lingkungan sekitar dengan benar.
2. Jika siswa sudah bisa menulis cerita dengan baik, maka guru dapat memberikan penugasan dalam membuat cerita di lembar kertas dan hasilnya dapat dipajang di dinding kelas.
3. Jika siswa sudah bisa mengetahui dan memahami cara melaksanakan aturan dalam bermasyarakat, maka guru dapat memberikan tugas lanjutan yaitu membuat mading atau kliping berkaitan dengan menjaga kebersihan dan kesehatan di lingkungan masing-masing.

### Kegiatan Remedial:

1. Jika siswa kesulitan membedakan ruas garis dan garis lurus, guru dapat memberikan analogi lain yang berada di lingkungan siswa dan memberikan bimbingan secara khusus terhadap siswa yang tertinggal.
2. Jika siswa kesulitan menulis cerita dengan baik, maka guru dapat memberikan bimbingan yang lebih intensif.
3. Jika siswa kesulitan mengetahui dan memahami cara melaksanakan aturan dalam bermasyarakat, maka guru dapat menjelaskan pelaksanaan aturan di masyarakat yang selama ini ada. Misal kegiatan gotong royong membangun selokan, gotong royong membangun Posyandu, dan sebagainya.

### Refleksi Guru:

1. Hal-hal apa saja yang perlu menjadi perhatian Bapak/Ibu selama pembelajaran?  
\_\_\_\_\_  
\_\_\_\_\_
2. Siswa mana saja yang perlu mendapatkan perhatian khusus?  
\_\_\_\_\_  
\_\_\_\_\_
3. Hal-hal apa saja menjadi catatan keberhasilan pembelajaran yang telah Bapak/Ibu lakukan?  
\_\_\_\_\_  
\_\_\_\_\_
4. Hal-hal apa saja yang harus diperbaiki dan ditingkatkan agar pembelajaran yang Bapak/Ibu lakukan menjadi lebih efektif?  
\_\_\_\_\_  
\_\_\_\_\_

### Kegiatan Bersama Orang Tua:

1. Dengan bantuan orang tuanya, siswa menyebutkan perbedaan garis lurus dan ruas garis.
2. Mengetahui cara menjaga lingkungan agar bersih.

## Pemetaan Indikator Pembelajaran

### PPKn

- 3.2 Memahami tata tertib dan aturan yang berlaku dalam kehidupan sehari-hari di rumah dan di sekolah.
- 4.2 Melaksanakan tata tertib di rumah dan sekolah.

### Indikator

- 3.2.15 Mengidentifikasi berbagai aturan yang berlaku dalam kehidupan sehari-hari di masyarakat.
- 3.2.16 Mengelompokkan berbagai contoh kegiatan yang sesuai dengan aturan yang berlaku dalam kehidupan sehari-hari di masyarakat.
- 4.2.6 Melaksanakan tata tertib di masyarakat.

### PJOK

- 3.9 Memahami manfaat pemanasan dan pendinginan sebelum dan setelah melakukan aktivitas fisik.
- 4.9 Mempraktikkan pemanasan dan pendinginan sebelum dan setelah melakukan aktivitas fisik.

### Indikator

- 3.9.1 Mengidentifikasi berbagai aktivitas pemanasan sebelum melakukan aktivitas fisik.
- 3.9.3 Menjelaskan manfaat pemanasan sebelum melakukan aktivitas fisik.
- 4.9.1 Mempraktikkan kegiatan pemanasan sebelum melakukan aktivitas fisik.

## Pembelajaran 2

### Bahasa Indonesia

- 3.2 Mengenal teks cerita narasi sederhana kegiatan dan bermain di lingkungan dengan bantuan guru atau teman dalam bahasa Indonesia lisan dan tulis yang dapat diisi dengan kosakata bahasa daerah untuk membantu pemahaman.
- 4.2 Memperagakan teks cerita narasi sederhana tentang kegiatan dan bermain di lingkungan secara mandiri dalam bahasa Indonesia lisan dan tulis yang dapat diisi dengan kosakata bahasa daerah untuk membantu penyajian.

### Indikator

- 3.2.1 Mengidentifikasi berbagai kegiatan di lingkungan sekitar.
- 4.2.3 Membacakan cerita narasi yang telah ditulis dengan lafal dan intonasi yang jelas.

## Uraian Kegiatan Pembelajaran

### Tujuan Pembelajaran:

1. Dengan mengamati gambar gerakan pemanasan, siswa dapat mengidentifikasi berbagai gerakan pemanasan dengan cermat.
2. Dengan mengamati gambar gerakan pemanasan dan aba-aba guru, siswa dapat menirukan gerakan pemanasan dengan cermat.
3. Dengan mengidentifikasi gambar dan berdiskusi kelompok, siswa dapat menyebutkan manfaat gerakan pemanasan dengan benar.
4. Dengan mengamati gambar, siswa dapat mengidentifikasi berbagai kegiatan yang sesuai dengan perilaku hidup bersih dan sehat di masyarakat dengan percaya diri.
5. Dengan mengamati gambar, siswa dapat mengelompokkan berbagai kegiatan yang tidak sesuai dengan perilaku hidup bersih dan sehat di masyarakat dengan percaya diri.
6. Dengan mengamati gambar, siswa dapat menulis cerita tentang manfaat pemanasan dengan percaya diri.
7. Dengan maju ke depan kelas, siswa dapat menceritakan manfaat pemanasan dengan percaya diri.

### Media dan Alat Pembelajaran:

1. Buku Siswa Tema 5 "Hidup Bersih dan Sehat"

### Kegiatan Pembelajaran:

- Langkah-Langkah Pembelajaran :
- Pada awal pembelajaran, guru mengondisikan siswa secara klasikal dengan mendeskripsikan ilustrasi gambar dan menerangkan maksud isi teks bacaan yang merangkum kompetensi-kompetensi yang akan dipelajari.



#### Ayo Mengamati

- Guru membimbing siswa untuk mengamati gambar Siti mengikuti jalan sehat di lingkungannya (*mengamati*).
- Siswa mengamati gambar Siti melakukan gerakan pemanasan (*mengamati*).
- Siswa mengamati teks bacaan kegiatan olahraga Siti bersama keluarga (*mengamati*).



- Guru memberikan pertanyaan-pertanyaan untuk mengecek pemahaman siswa.
  - Apa yang dilakukan Siti bersama keluarga?
  - Gerakan apa yang dilakukan Siti?
 Pertanyaan-pertanyaan tersebut mengarahkan pemahaman tentang kegiatan olahraga Siti di rumah.



### Ayo Menanya

- Guru membimbing siswa untuk mengajukan pertanyaan tentang hasil pengamatannya.
- Kegiatan ini melatih anak untuk menumbuhkan rasa ingin tahu mereka.
- Siswa diminta menulis pertanyaannya, kemudian secara bergantian siswa mengajukan pertanyaan.
- Guru mencatat pertanyaan-pertanyaan siswa dan membahasnya secara klasikal.
- Guru membimbing siswa untuk mengamati teks bacaan tentang Siti melakukan gerakan pemanasan dengan cermat (mengamati).



### Ayo Beraktivitas

#### Alternatif Pembelajaran

- Alternatif 1.  
Guru memimpin pemanasan di depan siswa sesuai derakan pemanasan di buku.
- Alternatif 2.  
Salah satu siswa memimpin pemanasan dengan bimbingan guru.



### Ayo Menulis

- Siswa menuliskan aturan yang berlaku ketika melakukan jalan sehat.



### Ayo Berlatih

- Siswa memberikan tanda centang (✓) untuk kegiatan yang sesuai dengan tata tertib, yaitu kegiatan pemanasan dan berjalan dengan tertib.
- Siswa memberikan tanda silang (✗) untuk kegiatan yang tidak sesuai dengan tata tertib, yaitu membuang sampah di jalan, makan sambil berjalan, mengganggu teman, dan berjalan di sebelah kanan.





## Ayo Berdiskusi

### Alternatif Pembelajaran

- Siswa dibagi dalam beberapa kelompok. Masing-masing kelompok diminta mendiskusikan alasan manfaat pemanasan sebelum jalan atau lari. Hasil diskusi kelompok ditulis sebagai jawaban kelompok.
- Guru membagi kelas menjadi dua kelompok dengan memberi pertanyaan setuju atau tidak jika sebelum berjalan atau berlari melakukan pemanasan. Siswa yang menjawab setuju berkumpul dalam satu kelompok dan siswa yang menjawab tidak setuju berkumpul dalam satu kelompok. Kemudian dua kelompok mendiskusikan tentang manfaat pemanasan.
- Hasil diskusi ditulis di kertas dan dihias selanjutnya dipajang di dinding kelas.
- Guru memberikan penguatan tentang pentingnya melakukan kegiatan pemanasan. Kegiatan pemanasan termasuk tata tertib dalam berolahraga. Ketika melakukan gerakan pemanasan semua peserta harus tertib.

### Manfaat Pemanasan:

1. Meningkatkan suhu tubuh beserta jaringan-jaringannya.
2. Memperlancar aliran darah melalui otot-otot aktif.
3. Meningkatkan detak jantung sehingga dapat mempersiapkan kerja sistem jantung dan pembuluh darah (cardiovaskular).
4. Menaikkan tingkat energi yang dikeluarkan oleh metabolisme tubuh.
5. Memperlancar pertukaran (pengikatan) oksigen dalam hemoglobin.
6. Meningkatkan kecepatan perjalanan sinyal saraf yang mengendalikan gerakan tubuh.
7. Meningkatkan efisiensi dalam proses reciprocal innervation, sehingga memudahkan otot-otot berkontraksi dan rileks secara lebih cepat dan efisien.
8. Mengurangi adanya ketegangan pada otot.
9. Meningkatkan kemampuan jaringan penghubung dalam gerakan memanjang atau meregang.
10. Meningkatkan kapasitas kerja fisik atlet dan peningkatan kondisi tubuh atlet secara psikologis.



## Ayo Bercerita

- Masing-masing siswa menceritakan hasil diskusi mereka dalam kelas.



## Penilaian Pembelajaran:

### 1. Penilaian Sikap

No	Nama Siswa	Perubahan Tingkah Laku											
		Percaya Diri				Cermat				Disiplin			
		BT	MT	MB	SM	BT	MT	MB	SM	BT	MT	MB	SM
		1	2	3	4	1	2	3	4	1	2	3	4
1.	Dayu												
2.	Siti												
3.	Udin												
4.	Lani												
dst.	...												

### 2. Penilaian Pengetahuan

Menyebutkan Manfaat Menjaga Kebersihan Lingkungan.

### 3. Penilaian Keterampilan

a. Membuat pertanyaan dari gambar yang diamati.

Penilaian: Observasi (Pengamatan)

Lembar Pengamatan Kegiatan Bertanya

No.	Kriteria	Terlihat (✓)	Belum Terlihat (✓)
1.	Menggunakan kata tanya yang sesuai		
2.	Penggunaan tanda tanya pada kalimat tanya		
3.	Kesesuaian pertanyaan dengan gambar yang diamati		
4.	Menggunakan kata tanya yang bervariasi		

b. Melakukan Gerakan Pemanasan.

Penilaian: Observasi (Pengamatan)

Lembar Pengamatan Melakukan Gerakan Pemanasan.

No.	Kriteria	Terlihat (✓)	Belum Terlihat (✓)
1.	Keterampilan melakukan gerakan kepala dengan benar		
2.	Keterampilan melakukan gerakan badan dengan benar		
3.	Keterampilan melakukan gerakan tangan dengan benar		
4.	Keterampilan melakukan gerakan kaki dengan benar		

Hasil Pengamatan Berperilaku yang Sesuai dengan Aturan yang Berlaku dalam Gerakan

No.	Nama Siswa	Kriteria 1		Kriteria 2		Kriteria 3		Kriteria 4	
		T	BT	T	BT	T	BT	T	BT
1.									
2.									
3.									
4.									
5.									

Keterangan:

T : Terlihat

BT : Belum Terlihat

Beri tanda centang (✓) pada kolom yang sesuai



- c. Mendiskusikan Manfaat Gerakan Pemanasan  
 Penilaian: Observasi (Pengamatan)  
 Lembar Pengamatan Berdiskusi

No.	Kriteria	Terlihat (✓)	Belum Terlihat (✓)
1.	Keaktifan dalam berdiskusi		
2.	Kemampuan memberikan contoh-contoh aktivitas yang terkait		
3.	Kemampuan mengeluarkan pendapat		

Hasil Pengamatan Berdiskusi

No.	Nama Siswa	Kriteria 1		Kriteria 2		Kriteria 3	
		Terlihat (✓)	Belum Terlihat (✓)	Terlihat (✓)	Belum Terlihat (✓)	Terlihat (✓)	Belum Terlihat (✓)
1.	Siti						
2.	Dayu						
3.	Beni						
4.	Udin						
5.	.....						

- d. Menceritakan Manfaat Pemanasan.  
 Penilaian: Unjuk Kerja  
 Rubrik Menceritakan Berbagai Kegiatan

No.	Kriteria	Baik Sekali	Baik	Cukup	Perlu Bimbingan
		4	3	2	1
1.	Kemampuan Bercerita	Mampu bercerita dengan lancar	Sebagian besar cerita disampaikan dengan lancar	Sebagian kecil cerita disampaikan dengan lancar	Belum mampu bercerita
2.	Volume Suara	Terdengar sampai seluruh ruang kelas	Terdengar sampai setengah ruang kelas	Terdengar hanya bagian depan ruang kelas	Suara sangat pelan atau tidak terdengar

**Kegiatan Pengayaan:**

1. Jika siswa sudah bisa melakukan gerakan pemanasan dengan benar, guru berpesan kepada siswa sebelum melakukan aktivitas fisik diawali dengan pemanasan.
2. Jika siswa sudah bisa menulis cerita tentang manfaat pemanasan, maka guru dapat memberikan tugas lanjutan yaitu membaca manfaat pendinginan.

**Kegiatan Remedial:**

1. Jika siswa kesulitan dalam melakukan gerakan pemanasan, guru memberikan bimbingan yang intensif.
2. Jika siswa kesulitan menulis cerita tentang manfaat pemanasan, maka guru dapat memberikan bimbingan dalam menulis dan memberikan sumber acuan seperti buku atau modul dari guru.

**Refleksi Guru:**

1. Hal-hal apa saja yang perlu menjadi perhatian Bapak/Ibu selama pembelajaran?

---

---

2. Siswa mana saja yang perlu mendapatkan perhatian khusus?

---

---

3. Hal-hal apa saja menjadi catatan keberhasilan pembelajaran yang telah Bapak/Ibu lakukan?

---

---

4. Hal-hal apa saja yang harus diperbaiki dan ditingkatkan agar pembelajaran yang Bapak/Ibu lakukan menjadi lebih efektif?

---

---

#### Kegiatan Bersama Orang Tua:

1. Dengan bantuan orang tuanya, siswa dapat melakukan olahraga di rumah dengan rutin.
2. Orang tua dapat memberikan kegiatan, siswa mengidentifikasi kegiatan tersebut apakah sesuai atau tidak sesuai dengan aturan di rumah.

Diunduh dari <http://bse.kemdikbud.go.id>

## Pemetaan Indikator Pembelajaran

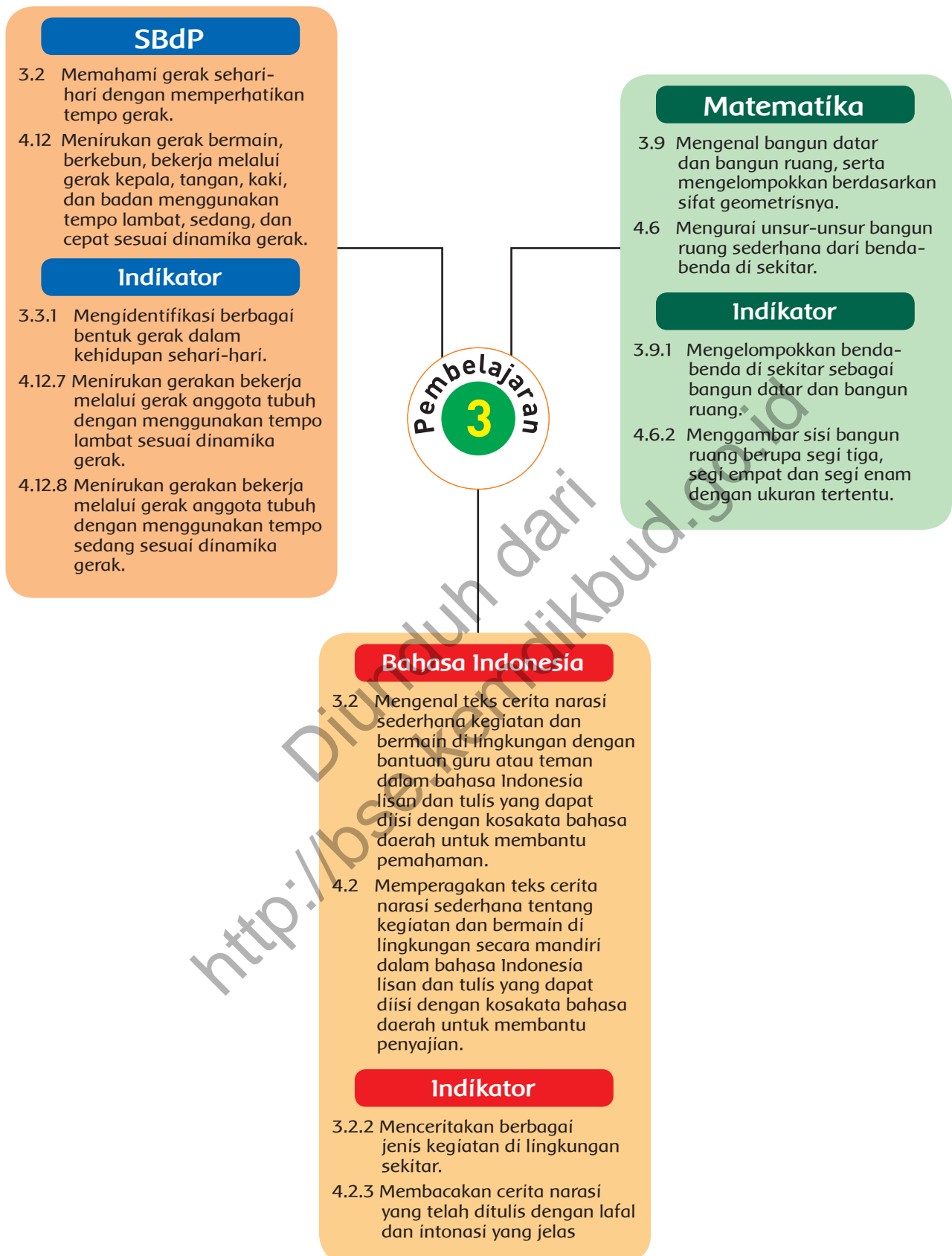

## Uraian Kegiatan Pembelajaran

### Tujuan Pembelajaran:

1. Dengan mengamati gambar, siswa dapat mengidentifikasi berbagai bentuk gerakan dalam kehidupan sehari-hari dengan cermat.
2. Dengan mengamati gambar dan mendengarkan penjelasan guru, siswa dapat menirukan gerakan bekerja dengan tempo lambat dengan cermat.
3. Dengan mengamati gambar dan mendengarkan penjelasan guru, siswa dapat menirukan gerakan bekerja dengan tempo sedang dengan cermat.
4. Dengan menggambar sisi tandon, siswa dapat menentukan bentuk sisi bangun ruang dengan cermat.
5. Dengan mengamati gambar, siswa dapat menentukan bentuk sisi bangun ruang dengan benar.
6. Dengan mengamati gambar, siswa dapat mengidentifikasi bentuk gerak dengan percaya diri.
7. Dengan bermain peran, siswa dapat menirukan gerak bekerja dengan cermat.
8. Dengan mempelajari tulisan cerita, siswa dapat menceritakan cara melestarikan sumber daya air.
9. Dengan mempelajari tulisan cerita, siswa dapat membacakan cerita tentang melestarikan sumber daya air.

### Media dan Alat Pembelajaran:

1. Buku Siswa Tema 5 "Hidup Bersih dan Sehat"

### Kegiatan Pembelajaran:

- Pada awal pembelajaran, guru mengondisikan siswa secara klasikal dan memotivasi siswa tentang pentingnya perilaku hidup bersih dan sehat yang berhubungan dengan kompetensi-kompetensi yang akan dipelajari.



## Ayo Mengamati

- Guru membimbing siswa untuk mengamati gambar tandon air bersih (mengamati).
- Siswa mengamati gambar bentuk tandon air (mengamati).
- Siswa mengamati teks bacaan tentang tandon air (mengamati).
- Guru memberikan pertanyaan-pertanyaan untuk mengecek pemahaman siswa.
  - Apa yang kalian lihat pada gambar?
  - Apakah manfaat tandon air?



## Ayo Menanya

- Guru membimbing siswa untuk mengajukan pertanyaan tentang hasil pengamatannya.
- Kegiatan ini melatih anak untuk menumbuhkan rasa ingin tahu mereka.
- Siswa diminta menulis pertanyaannya, kemudian secara bergantian siswa mengajukan pertanyaan.
- Guru mencatat pertanyaan-pertanyaan siswa dan membahasnya secara klasikal.
- Guru membimbing siswa mengamati gambar sumber air bersih di lingkungan Siti.
- Guru menjelaskan manfaat pohon sebagai sarana menjaga kelestarian sumber daya air bersih.



## Ayo Menulis

- Guru membimbing siswa menulis cerita tentang cara melestarikan sumber daya air.
- Siswa dapat membaca buku-buku di perpustakaan sebagai referensi.
- Jika di sekolah berlangganan koran, siswa dapat mengambilnya sebagai sumber informasi.



## Ayo Berlatih

- Siswa mengamati gambar tandon berbentuk prisma segienam.
- Siswa menggambar sisi dari tandon dan menentukan banyak sudut dan sisinya.

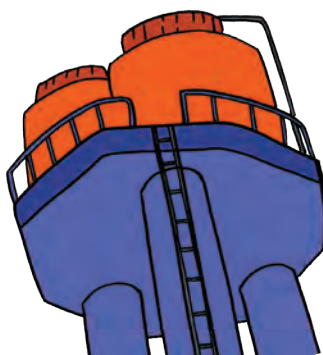

Bentuk sisi tandon air di atas

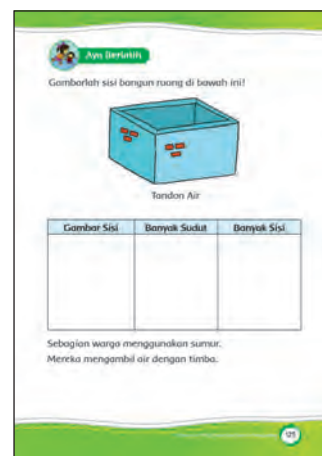
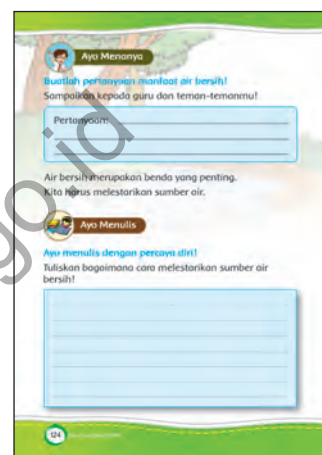

Banyak sudut 4 dan banyak sisi 4

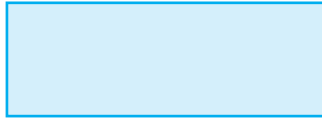

Banyak sudut 6 dan banyak sisi 6

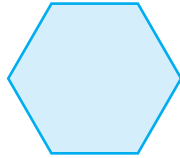

### Ayo Bermain Peran

- Siswa memperhatikan gerakan menimba air sumur. Tangan menarik tali secara bergantian kanan dan kiri.



- Tirukan gerakan kepala, badan, tangan, dan kaki.



### Ayo Bercerita

- Guru memberikan penjelasan cara bercerita yang baik. Guru menyampaikan kriteria penilaian sebelum siswa bercerita satu persatu.
- Guru mecontohkan pembukaan cerita sebelum siswa menyampaikan cerita.

Pembukaan : salam, perkenalkan diri, menyampaikan topik yang akan diceriterakan.

Ada beberapa hal yang perlu ditekankan seperti keberanian dan suara yang jelas.

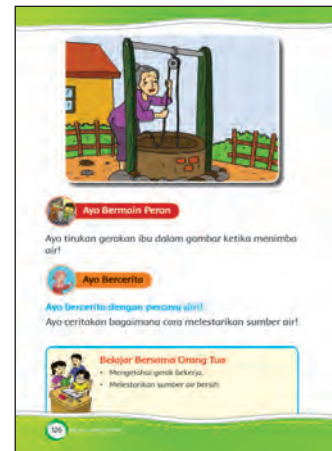

## Penilaian Pembelajaran:

### 1. Penilaian Sikap

No	Nama Siswa	Perubahan Tingkah Laku											
		Percaya Diri				Cermat				Disiplin			
		BT	MT	MB	SM	BT	MT	MB	SM	BT	MT	MB	SM
		1	2	3	4	1	2	3	4	1	2	3	4
1.	Dayu												
2.	Siti												
3.	Udin												
4.	Lani												
dst.	...												

### 2. Penilaian Pengetahuan

Instrumen penilaian: Tes Tertulis (isian)

- Menentukan banyak sudut dan sisi dari sisi bangun ruang.

### 3. Penilaian Keterampilan

- Membuat pertanyaan dari gambar yang diamati.

Penilaian: Observasi (Pengamatan)

Lembar Pengamatan Kegiatan Bertanya

No.	Kriteria	Terlihat (✓)	Belum Terlihat (✓)
1.	Menggunakan kata tanya yang sesuai		
2.	Penggunaan tanda tanya pada kalimat tanya		
3.	Kesesuaian pertanyaan dengan gambar yang diamati		
4.	Menggunakan kata tanya yang bervariasi		

- Menulis Cerita Berdasarkan Gambar

Penilaian: Unjuk Kerja

Rubrik Menulis Cerita

No.	Kriteria	Baik Sekali	Baik	Cukup	Perlu Bimbingan
		4	3	2	1
1.	Penggunaan EYD yang tepat	Menggunakan huruf kapital, kata depan, dan tanda baca yang tepat tanpa bimbingan guru.	Ada beberapa penggunaan huruf kapital, kata depan, dan tanda baca kurang digunakan dengan tepat namun dilakukan tanpa bimbingan guru	Ada beberapa penggunaan huruf kapital, kata depan, dan tanda baca kurang digunakan dengan tepat dan dilakukan dengan bimbingan guru	Ada beberapa penggunaan huruf kapital, kata depan, dan tanda baca tidak digunakan dengan tepat dan dilakukan dengan bimbingan guru
2.	Kelengkapan penulisan kata	Seluruh kalimat menggunakan penulisan kata yang lengkap	Terdapat sebagian kecil penulisan kata yang kurang lengkap	Terdapat setengah dari teks penulisan kata yang belum lengkap	Sebagian besar kalimat menggunakan penulisan kata yang belum lengkap
3.	Kesesuaian isi teks yang ditulis dengan tema mencuci tangan	Seluruh isi teks yang ditulis sesuai judul atau tema	Setengah atau lebih isi karangan sesuai judul atau tema	Kurang dari setengah isi karangan sesuai judul atau tema	Seluruh isi karangan belum sesuai

No.	Kriteria	Baik Sekali	Baik	Cukup	Perlu Bimbingan
		4	3	2	1
4.	Penggunaan kalimat yang efektif	Mengandung unsur kalimat yang lengkap dengan susunan yang tepat	Mengandung unsur kalimat yang lengkap namun susunannya kurang tepat	Mengandung unsur kalimat yang kurang lengkap dan susunannya juga kurang tepat	Mengandung unsur kalimat yang kurang lengkap dan tidak jelas susunannya juga kurang sulit dipahami

- c. Berperilaku yang sesuai dengan aturan yang berlaku dalam gerakan.

Penilaian: Observasi (Pengamatan)

Lembar Pengamatan Berperilaku yang Sesuai dengan Aturan yang Berlaku dalam Gerakan.

No.	Kriteria	Terlihat (✓)	Belum Terlihat (✓)
1.	Keterampilan melakukan gerakan anggota tubuh.		
2.	Ketaatan pada aturan melakukan gerakan anggota tubuh.		
3.	Keterampilan melakukan gerakan tempo lambat.		
4.	Ketaatan pada aturan gerakan dengan tempo lambat.		

Hasil Pengamatan Berperilaku yang Sesuai dengan Aturan yang Berlaku dalam Gerakan

No.	Nama Siswa	Kriteria 1		Kriteria 2		Kriteria 3		Kriteria 4	
		T	BT	T	BT	T	BT	T	BT
1.									
2.									
3.									
4.									
5.									

Keterangan:

T : Terlihat

BT : Belum Terlihat

Beri tanda centang (✓) pada kolom yang sesuai

- d. Menceritakan Cara Melestarikan Sumber Daya Air.

Penilaian: Unjuk Kerja

Rubrik Menceritakan Berbagai Kegiatan

No.	Kriteria	Baik Sekali	Baik	Cukup	Perlu Bimbingan
		4	3	2	1
1.	Kemampuan Bercerita	Mampu bercerita dengan lancar	Sebagian besar cerita disampaikan dengan lancar	Sebagian kecil cerita disampaikan dengan lancar	Belum mampu bercerita
2.	Volume Suara	Terdengar sampai seluruh ruang kelas	Terdengar sampai setengah ruang kelas	Terdengar hanya bagian depan ruang kelas	Suara sangat pelan atau tidak terdengar



### Kegiatan Pengayaan:

1. Jika siswa sudah bisa melakukan gerakan bermain dengan tempo lambat, maka guru dapat memberikan penugasan dalam melakukan gerakan bermain dengan tempo sedang atau cepat.
2. Jika siswa sudah bisa menentukan sudut dan sisi dari bangun ruang, maka guru dapat menugaskan siswa mencari bangun ruang yang lain.
3. Jika siswa sudah bisa menceritakan berbagai kegiatan dengan tepat, maka guru dapat memberikan kriteria tambahan yaitu ekspresi dalam melakukan cerita.

### Kegiatan Remedial:

1. Jika siswa masih kesulitan untuk bisa melakukan gerakan bermain, maka guru dapat memberikan latihan gerakan terbimbing. Seorang siswa dijadikan contoh model untuk melakukan gerakan tersebut.
2. Jika siswa masih kesulitan untuk menentukan sisi bangun ruang, maka guru dapat memberikan bimbingan dalam menentukan sudut dan sisi dari sisi bangun ruang.
3. Jika siswa masih kesulitan untuk menceritakan berbagai kegiatan, maka guru dapat membimbing siswa dalam menyampaikan cerita dengan lebih intensif.

### Refleksi Guru:

1. Hal-hal apa saja yang perlu menjadi perhatian Bapak/Ibu selama pembelajaran?  
\_\_\_\_\_  
\_\_\_\_\_
2. Siswa mana saja yang perlu mendapatkan perhatian khusus?  
\_\_\_\_\_  
\_\_\_\_\_
3. Hal-hal apa saja menjadi catatan keberhasilan pembelajaran yang telah Bapak/Ibu lakukan?  
\_\_\_\_\_  
\_\_\_\_\_
4. Hal-hal apa saja yang harus diperbaiki dan ditingkatkan agar pembelajaran yang Bapak/Ibu lakukan menjadi lebih efektif?  
\_\_\_\_\_  
\_\_\_\_\_

### Kegiatan Bersama Orang Tua:

1. Dengan bantuan orang tuanya, siswa dapat melakukan gerakan bekerja dengan benar. Misal pilot.
2. Orang tua menjelaskan cara melestarikan sumber air bersih.

## Pemetaan Indikator Pembelajaran

### PPKn

- 3.2 Memahami tata tertib dan aturan yang berlaku dalam kehidupan sehari-hari di rumah dan di sekolah.
- 4.2 Melaksanakan tata tertib di rumah dan sekolah.

### Indikator

- 3.2.17 Mengemukakan pendapat tentang manfaat tata tertib dalam kehidupan sehari-hari di masyarakat.
- 3.2.18 Mengemukakan pendapat tentang akibat berperilaku yang tidak sesuai dengan tata tertib di masyarakat.
- 4.2.6 Melaksanakan tata tertib di masyarakat.

### Matematika

- 3.9 Mengenal bangun datar dan bangun ruang, serta mengelompokkan berdasarkan sifat geometrisnya.
- 4.6 Mengurai unsur-unsur bangun ruang sederhana dari benda-benda di sekitar.

### Indikator

- 3.2.1 Mengidentifikasi berbagai kegiatan di lingkungan sekitar.
- 4.2.3 Membacakan cerita narasi yang telah ditulis dengan lafal dan intonasi yang jelas.

### Bahasa Indonesia

- 3.2 Mengenal teks cerita narasi sederhana kegiatan dan bermain di lingkungan dengan bantuan guru atau teman dalam bahasa Indonesia lisan dan tulis yang dapat diisi dengan kosakata bahasa daerah untuk membantu pemahaman.
- 4.2 Memperagakan teks cerita narasi sederhana tentang kegiatan dan bermain di lingkungan secara mandiri dalam bahasa Indonesia lisan dan tulis yang dapat diisi dengan kosakata bahasa daerah untuk membantu penyajian.

### Indikator

- 3.2.2 Menceritakan berbagai jenis kegiatan di lingkungan sekitar.
- 4.2.3 Membacakan cerita narasi yang telah ditulis dengan lafal dan intonasi yang jelas.



## Uraian Kegiatan Pembelajaran

### Tujuan Pembelajaran:

1. Dengan membaca teks bacaan, siswa dapat mengidentifikasi aturan masyarakat berkaitan dengan hidup bersih dan sehat.
2. Dengan mengamati gambar dan penjelasan guru, siswa dapat melaksanakan aturan yang berlaku dalam kehidupan sehari-hari di masyarakat secara percaya diri.
3. Dengan mengamati media gambar, siswa dapat mengurai bangun ruang menjadi bangun datar dengan percaya diri.
4. Dengan mengamati gambar, siswa dapat menggambar sisi-sisi bangun ruang dengan cermat.
5. Dengan media mewarnai bangun, siswa dapat menentukan sudut dan sisi bangun datar dengan cermat.
6. Dengan mewarnai bangun datar, siswa dapat mengelompokkan bangun segitiga, segiempat, dan segienam.
7. Dengan mengamati menuliskan contoh perilaku yang sesuai dan tidak sesuai PHBS, siswa dapat mengemukakan pendapat tertulis dengan percaya diri.
8. Dengan mengamati gambar dan informasi guru, siswa dapat menulis cerita bagaimana cara membersihkan kamar mandi.
9. Dengan mencermati naskah buku, siswa dapat membaca cerita tentang perilaku hidup bersih dan sehat di masyarakat dengan percaya diri.

### Media dan Alat Pembelajaran:

1. Buku Siswa Tema 5 "Hidup Bersih dan Sehat".
2. Pensil warna atau crayon.

### Kegiatan Pembelajaran:

#### Pemotivasian:

##### Alternatif Pembelajaran

- Pada awal pembelajaran, guru mengondisikan siswa secara klasikal dengan memberikan apersepsi.
- Guru memperlihatkan gambar bayi yang sehat dengan bayi yang tidak sehat.
- Siswa diminta mengamati dan membedakan kedua bayi tersebut!



## Ayo Mengamati

- Guru membimbing siswa untuk mengamati gambar kegiatan Posyandu (*mengamati*).
- Siswa memahami teks bacaan tentang kegiatan Posyandu.
- Guru memberikan pertanyaan-pertanyaan untuk mengecek pemahaman siswa.
  - Apa yang dilakukan di Posyandu?
  - Mengapa harus dilaksanakan Posyandu?



## Ayo Menanya

- Guru membimbing siswa untuk mengajukan pertanyaan tentang hasil pengamatannya.
- Kegiatan ini melatih anak untuk menumbuhkan rasa ingin tahu mereka.
- Siswa diminta menulis pertanyaannya, kemudian secara bergantian siswa mengajukan pertanyaan.
- Guru mencatat pertanyaan-pertanyaan siswa dan membahasnya secara klasikal.



## Ayo Bernyanyi

- Guru membimbing siswa untuk menyanyikan lagu Aku Anak Sehat.
- Siswa menyanyikan lagu minimal 2 kali secara bersama-sama.

### Aku Anak Sehat

Aku anak sehat  
 Tubuhku kuat  
 Karena ibuku  
 Rajin dan cermat  
 Semasa aku bayi  
 Selalu di beri asi  
 Makanan bergizi  
 Dan imunisasi  
 Berat badanku ditimbang selalu  
 Posyandu menunggu setiap waktu  
 Bila aku diare/ibu selalu waspada  
 Pertolongan oralit  
 Selalu siap sedia





### Ayo Berlatih

- Siswa mengidentifikasi bentuk sisi kotak obat, kemudian menggambar bentuk sisi-sisinya.

Sisi



Bentuk Segiempat

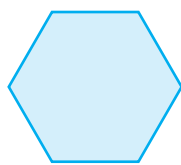

Bentuk segienam



### Ayo Berkreasi

- Guru membimbing siswa dalam mewarnai segitiga, segiempat, dan segienam pada gambar di samping.
- Guru dapat memastikan pengetahuan siswa dengan meminta siswa menunjuk bangun yang disebutkan guru. Misal guru menyebutkan segitiga, maka siswa menunjuk gambar segitiga di buku siswa.

Alat dan Bahan:

- Pensil warna/crayon.

Cara Mewarna:

- Warnai segitiga dengan warna biru.
- Warnai segiempat dengan warna merah.
- Warnai segienam dengan warna kuning.



### Ayo Berlatih

- Siswa menuliskan contoh perilaku yang terdapat di masyarakat yang mencerminkan perilaku hidup bersih dan sehat.

Alternatif Jawaban:

- Kerja bakti membersihkan selokan.
  - Kegiatan Posyandu.
  - Fogging untuk daerah yang terwabah penyakit dari nyamuk.
  - Membersihkan lingkungan rumah.
  - Dan sebagainya.
- Siswa menuliskan contoh perilaku yang terdapat di masyarakat yang tidak mencerminkan perilaku hidup bersih dan sehat.
    - Membuang sampah di selokan/sungai.
    - WC umum kotor.
    - Dan sebagainya.
  - Guru melakukan bimbingan, jika terdapat siswa kesulitan guru dapat memberikan arahan atau bantuan.

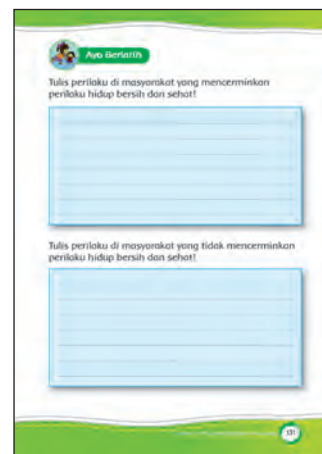
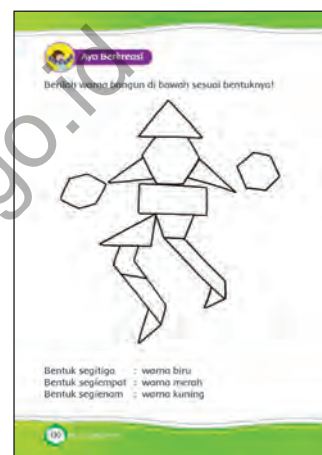



## Ayo Membaca

- Siswa membaca cerita di depan teman-temannya secara bergantian tentang perilaku hidup bersih dan sehat yang berlaku di masyarakat.

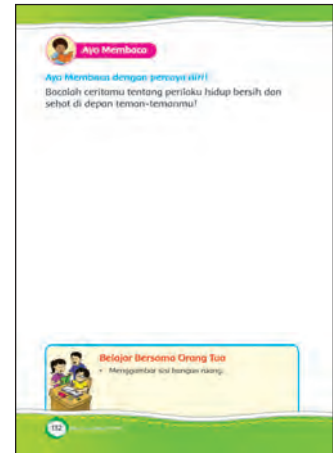

## Penilaian Pembelajaran:

### 1. Penilaian Sikap

No	Nama Siswa	Perubahan Tingkah Laku												
		Percaya Diri				Cermat				Disiplin				
		BT	MT	MB	SM	BT	MT	MB	SM	BT	MT	MB	SM	
		1	2	3	4	1	2	3	4	1	2	3	4	
1.	Dayu													
2.	Siti													
3.	Udin													
4.	Lani													
dst.	...													

### 2. Penilaian Pengetahuan

Instrumen penilaian: Tes Tertulis (isian)

a. Mewarnai bangun datar.

Jawaban:

- Warnai segitiga dengan warna biru.
- Warnai segiempat dengan warna merah.
- Warnai segienam dengan warna kuning.

Pedoman Penskoran

Banyak soal = 14

Skor Maksimal = 100

Skor =

Skor	Predikat	Klasifikasi
81-100	A	SB (Sangat Baik)
66-80	B	B (Baik)
51-65	C	C (Cukup)
0-50	D	K (Kurang)

Rekap Skor Siswa

No	Nama	Skor
1		
2		
3		

Menulis contoh perilaku yang sesuai dan tidak sesuai PHBS.

### 3. Penilaian Keterampilan

- a. Membuat pertanyaan dari gambar yang diamati.

Penilaian: Observasi (Pengamatan)

Lembar Pengamatan Kegiatan Bertanya

No.	Kriteria	Terlihat (✓)	Belum Terlihat (✓)
1.	Menggunakan kata tanya yang sesuai		
2.	Penggunaan tanda tanya pada kalimat tanya		
3.	Kesesuaian pertanyaan dengan gambar yang diamati		
4.	Menggunakan kata tanya yang bervariasi		

- b. Menggambar Bentuk Kamar Mandi di Rumah.

Penilaian: Unjuk Kerja

Rubrik Menggambar

No.	Kriteria	Baik Sekali	Baik	Cukup	Perlu Bimbingan
		4	3	2	1
1.	Kebenaran Konsep	Gambar sudut dan sisi benar dan sesuai aturan menggambar bangun ruang.	Gambar sudut dan sisi benar dan ada beberapa gambar yang tidak rapi.	Ada beberapa gambar sudut dan sisinya tidak tepat.	Ada beberapa gambar sudut dan sisinya tidak tepat dan dilakukan dengan bimbingan guru
2.	Kerapian	Seluruh gambar rapi dan bersih	Terdapat sebagian kecil gambar tidak rapi	Terdapat setengah dari gambar tidak rapi	Sebagian besar gambar tidak rapi

- c. Membaca Cerita.

Penilaian: Unjuk Kerja

Rubrik Penilaian Kemampuan Membaca

No.	Kriteria	Baik Sekali	Baik	Cukup	Perlu Bimbingan
		4	3	2	1
1.	Kemampuan Membaca Teks	Siswa mampu membaca keseluruhan teks	Siswa mampu membaca setengah atau lebih bagian teks	Siswa mampu membaca kurang dari setengah bagian teks	Siswa belum mampu membaca teks
2.	Pemahaman Isi teks	Mampu menjawab semua pertanyaan yang diajukan	Mampu menjawab setengah atau lebih pertanyaan yang diajukan	Mampu menjawab kurang dari setengah bagian teks	Belum mampu menjawab semua pertanyaan yang diajukan

#### Kegiatan Pengayaan:

1. Jika siswa sudah bisa menggambar sisi pembungkus obat dengan benar, maka guru dapat memberikan penugasan menggambar bangun ruang lain yang memiliki sisi berbentuk segienam.
2. Jika siswa sudah bisa mewarna bangun datar dengan benar, maka guru dapat memberikan latihan lanjutan menggambar bangun datar dan mewarnainya.
3. Jika siswa sudah bisa menyebutkan contoh perilaku yang sesuai dan tidak sesuai PHBS, maka guru dapat memberikan tugas tambahan dengan membuat mading atau klipng tentang perilaku yang sesuai PHBS.

### Kegiatan Remedial:

1. Jika siswa kesulitan menggambar sisi pembungkus obat dengan benar, maka guru memberikan bimbingan yang intensif dalam menggambar sisi bangun ruang.
2. Jika siswa kesulitan mewarna bangun datar dengan benar, maka guru dapat memberikan bimbingan yang lebih intensif.
3. Jika siswa kesulitan menyebutkan contoh perilaku yang sesuai dan tidak sesuai PHBS, maka guru dapat memberikan bimbingan dalam mengelompokkan perilaku yang sesuai dan tidak sesuai PHBS.

### Refleksi Guru:

1. Hal-hal apa saja yang perlu menjadi perhatian Bapak/Ibu selama pembelajaran?  
\_\_\_\_\_  
\_\_\_\_\_
2. Siswa mana saja yang perlu mendapatkan perhatian khusus?  
\_\_\_\_\_  
\_\_\_\_\_
3. Hal-hal apa saja menjadi catatan keberhasilan pembelajaran yang telah Bapak/Ibu lakukan?  
\_\_\_\_\_  
\_\_\_\_\_
4. Hal-hal apa saja yang harus diperbaiki dan ditingkatkan agar pembelajaran yang Bapak/Ibu lakukan menjadi lebih efektif?  
\_\_\_\_\_  
\_\_\_\_\_

### Kegiatan Bersama Orang Tua:

1. Dengan bantuan orang tuanya, siswa dapat menggambar sisi bangun ruang yang terdapat di lingkungan rumah.

Diunduh dari <http://bse.kemdikbud.go.id>



## Pemetaan Indikator Pembelajaran

### PPKn

- 3.2 Memahami tata tertib dan aturan yang berlaku dalam kehidupan sehari-hari di rumah dan di sekolah.
- 4.2 Melaksanakan tata tertib di rumah dan sekolah.

### Indikator

- 3.2.16 Mengemukakan pendapat tentang manfaat tata tertib dalam kehidupan sehari-hari di masyarakat.
- 3.2.17 Mengemukakan pendapat tentang akibat berperilaku yang tidak sesuai dengan tata tertib di masyarakat.
- 4.2.6 Melaksanakan tata tertib di lingkungan masyarakat.

### Bahasa Indonesia

- 3.2 Mengenal teks cerita narasi sederhana kegiatan dan bermain di lingkungan dengan bantuan guru atau teman dalam bahasa Indonesia lisan dan tulis yang dapat diisi dengan kosakata bahasa daerah untuk membantu pemahaman.
- 4.2 Memperagakan teks cerita narasi sederhana tentang kegiatan dan bermain di lingkungan secara mandiri dalam bahasa Indonesia lisan dan tulis yang dapat diisi dengan kosakata bahasa daerah untuk membantu penyajian.

### Indikator

- 3.2.4 Mencatat hal-hal pokok kegiatan dengan topik tertentu.
- 4.2.5 Menyimpulkan isi cerita narasi yang telah ditulis.

### PJOK

- 3.9 Memahami manfaat pemanasan dan pendinginan sebelum dan setelah melakukan aktivitas fisik.
- 4.9 Mempraktikkan pemanasan dan pendinginan sebelum dan setelah melakukan aktivitas fisik.

### Indikator

- 3.9.2 Mengidentifikasi berbagai aktivitas pendinginan setelah melakukan aktivitas.
- 3.9.4 Menjelaskan manfaat pendinginan setelah melakukan aktivitas fisik.
- 4.9.2 Mempraktikkan kegiatan pendinginan setelah melakukan aktivitas fisik.

Pembelajaran  
5

## Uraian Kegiatan Pembelajaran

### Tujuan Pembelajaran:

1. Dengan mengamati media gambar, siswa dapat mengidentifikasi berbagai aktivitas pendinginan setelah melakukan aktivitas.
2. Dengan memperhatikan gambar dan mengamati teks bacaan, siswa dapat menjelaskan manfaat pendinginan setelah melakukan aktivitas fisik.
3. Dengan memperhatikan gambar dan mendengarkan penjelasan sederhana guru, siswa dapat mempraktikkan kegiatan pendinginan setelah melakukan aktivitas fisik.
4. Dengan memperhatikan gambar, siswa dapat mencatat hal-hal pokok kegiatan dengan topik tentang manfaat gerakan pendinginan dengan cermat.
5. Dengan memperhatikan gambar dan melakukan diskusi, siswa dapat menyimpulkan cerita tentang manfaat pendinginan dengan cermat.
6. Dengan diskusi kelompok, siswa dapat mengemukakan pendapat tentang manfaat aturan dalam kehidupan sehari-hari di masyarakat dengan cermat.
7. Dengan mengamati teks naskah buku, siswa dapat melaksanakan aturan di lingkungan rumah.
8. Dengan mengamati teks bacaan, siswa dapat melakukan aturan yang ada di masyarakat.
9. Dengan mengamati gambar, siswa dapat mencatat hal-hal pokok kegiatan dengan topik tertentu.
10. Dengan tulisan hasil diskusi, siswa dapat membacakan kembali cerita tentang hidup bersih dan sehat dengan lafal dan intonasi yang jelas.

### Media dan Alat Pembelajaran:

1. Buku Siswa Tema 5 "Hidup Bersih dan Sehat"
2. Kardus/karton
3. Kertas Kado

## Kegiatan Pembelajaran:

### Pemotivasian

Alternatif Pembelajaran:

- Pada awal pembelajaran, guru mengondisikan siswa secara klasikal dengan memberikan apersepsi.
- Guru menyampaikan pentingnya melakukan olahraga untuk menjaga kesehatan kita.



### Ayo Mengamati

- Guru membimbing siswa untuk mengamati gambar kegiatan senam di balai RW (mengamati).
- Siswa mengamati masing-masing gerakan yang dilakukan Siti dalam melakukan senam.
- Siswa memahami teks bacaan tentang kegiatan Siti ketika melakukan senam di RW.
- Guru memberikan pertanyaan-pertanyaan untuk mengecek pemahaman siswa.
  - Gerakan apakah yang dilakukan Siti?
  - Apakah manfaat kegiatan senam?



### Ayo Menanya

- Guru membimbing siswa untuk mengajukan pertanyaan tentang hasil pengamatannya.
- Kegiatan ini melatih anak untuk menumbuhkan rasa ingin tahu mereka.
- Siswa diminta menulis pertanyaannya, kemudian secara bergantian siswa mengajukan pertanyaan.
- Guru mencatat pertanyaan-pertanyaan siswa dan membahasnya secara klasikal.

### Gerakan Pemanasan:

- Pemanasan olahraga merupakan gerakan peregangan dan pelepasan sebelum melakukan latihan atau olahraga utama sehingga otot-otot tubuh meregang dan lemas sehingga ketika melakukan olahraga/latihan utama tidak mengalami kram atau kejang otot.

### Gerakan Pendinginan:

Setelah melakukan olahraga atau senam kondisi tubuh menjadi panas. Sehingga jika ingin melakukan kegiatan setelah olahraga tubuh perlu dinormalkan kembali.

Pendinginan

1. Gerakan yang dilakukan tidak seperti gerakan inti.
2. Digunakan untuk mengatur pernapasan.
3. Merupakan fase-fase sebelum mengakhiri senam aerobik.
4. Gerakan pendinginan adalah gerakan yang bertujuan untuk kembali menormalkan denyut nadi yang berdetak kencang.
5. Musik yang diperdengarkan dalam proses pendinginan ini lebih slow dibandingkan pada bagian pemanasan dan inti.





## Ayo Beraktivitas

- Guru menjelaskan gerakan pendinginan dan memberikan contoh gerakan pendinginan.
- Siswa mengikuti gerakan pendinginan dengan tertib.



## Ayo Berdiskusi

### Alternatif Pembelajaran:

- Kegiatan diskusi dapat dilakukan dengan tanya-jawab secara klasikal.
- Kegiatan diskusi dapat juga dengan membagi kelas menjadi beberapa kelompok. Setiap kelompok diberi kesempatan berdiskusi tentang manfaat gerakan pendinginan.
- Guru sebagai fasilitator. Peran guru menstimulus siswa untuk berpendapat dan menghargai pendapat teman.

### Alternatif Jawaban:

- Manfaat gerakan pendinginan adalah menormalkan kembali otot-otot sehingga tubuh siap melakukan aktivitas selanjutnya.

Akibat tidak melakukan pendinginan adalah mudah emosional ketika melakukan aktivitas sesudah olahraga, peredaran darah tidak normal, dll.



## Ayo Menulis

- Siswa menuliskan tata tertib yang berlaku ketika melakukan senam bersama.
- Guru menguatkan dengan memberikan penjelasan manfaat adanya tata tertib dan akibat tidak adanya tata tertib ketika melakukan senam bersama.



## Ayo Berkreasi

- Guru menyampaikan kegiatan hari ini tentang kreasi membuat kotak sampah.
- Siswa mendengarkan prosedur yang disampaikan guru tentang cara membuat kotak sampah dengan karton.

### Alat dan Bahan:

Bahan: Kardus/karton, lem kertas, kertas kado

Alat: penggaris, pensil, gunting.

Cara Membuat:

1. Siapkan alat dan bahan.
2. Gambarlah bentuk jaring-jaring balok seperti pada buku siswa.
3. Gunting menurut pola yang telah dibuat.
4. Lem pada sisi-sisinya.
5. Hiaslah kotak sampah dengan membungkus kertas kado.

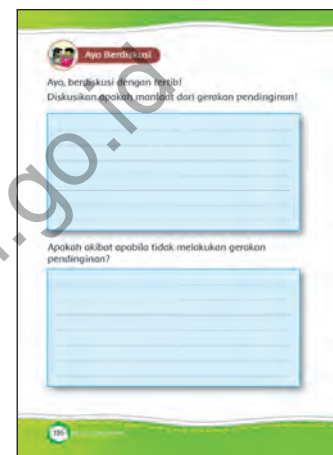

## Penilaian Pembelajaran:

### 1. Penilaian Sikap

No	Nama Siswa	Perubahan Tingkah Laku											
		Percaya Diri				Cermat				Disiplin			
		BT	MT	MB	SM	BT	MT	MB	SM	BT	MT	MB	SM
		1	2	3	4	1	2	3	4	1	2	3	4
1.	Dayu												
2.	Siti												
3.	Udin												
4.	Lani												
dst.	...												

### 2. Penilaian Pengetahuan

Instrumen penilaian: Tes Tertulis (isian)

Menulis manfaat gerakan pendinginan.

Kriteria Penilaian

Kriteria	Bobot
Menyebutkan minimal 4 manfaat pendinginan dengan benar	4
Menyebutkan minimal 3 manfaat pendinginan dengan benar	3
Menyebutkan minimal 2 manfaat pendinginan dengan benar	2
Menyebutkan minimal 1 manfaat pendinginan dengan benar	1

### 3. Penilaian Keterampilan

a. Membuat pertanyaan dari gambar yang diamati.

Penilaian: Observasi (Pengamatan)

Lembar Pengamatan Kegiatan Bertanya

No.	Kriteria	Terlihat (✓)	Belum Terlihat (✓)
1.	Menggunakan kata tanya yang sesuai		
2.	Penggunaan tanda tanya pada kalimat tanya		
3.	Kesesuaian pertanyaan dengan gambar yang diamati		
4.	Menggunakan kata tanya yang bervariasi		

b. Berperilaku yang sesuai dengan aturan yang berlaku dalam gerakan.

Penilaian: Observasi (Pengamatan)

Lembar Pengamatan Berperilaku yang Sesuai dengan Aturan yang Berlaku dalam Gerakan.

No.	Kriteria	Terlihat (✓)	Belum Terlihat (✓)
1.	Keterampilan melakukan gerakan dasar sikap kapal terbang		
2.	Ketaatan pada aturan melakukan gerakan dasar sikap kapal terbang.		
3.	Keterampilan melakukan gerakan berdiri satu kaki.		
4.	Ketaatan pada aturan gerakan berdiri satu kaki.		
5.	Keterampilan melakukan gerakan dasar menolak.		
6.	Ketaatan pada aturan melakukan gerakan dasar menolak.		

### Hasil Pengamatan Berperilaku yang Sesuai dengan Aturan yang Berlaku dalam Gerakan

No.	Nama Siswa	Kriteria 1		Kriteria 2		Kriteria 3		Kriteria 4	
		T	BT	T	BT	T	BT	T	BT
1.									
2.									
3.									
4.									
5.									

Keterangan:

T : Terlihat

BT : Belum Terlihat

Beri tanda centang (✓) pada kolom yang sesuai

### c. Berdiskusi tentang Manfaat Gerakan Pendinginan

Hasil Pengamatan Berdiskusi

Penilaian: Unjuk Kerja

Rubrik Penilaian Berdiskusi

No.	Kriteria	Terlihat (✓)	Belum Terlihat (✓)
1.	Keaktifan dalam berdiskusi		
2.	Kemampuan menguasai alasan akibat tidak mencuci tangan		
3.	Kemampuan mengeluarkan pendapat		

Rekap Penilaian Berdiskusi

No.	Nama Siswa	Kriteria 1		Kriteria 2		Kriteria 3	
		Terlihat (✓)	Belum Terlihat (✓)	Terlihat (✓)	Belum Terlihat (✓)	Terlihat (✓)	Belum Terlihat (✓)
1.	Siti						
2.	Dayu						
3.	Beni						
4.	Udin						
5.	dan seterusnya						

### d. Membaca tulisan manfaat pendinginan.

Penilaian : Unjuk Kerja

Rubrik Penilaian Kemampuan Membaca

No.	Kriteria	Baik Sekali	Baik	Cukup	Perlu Bimbingan
		4	3	2	1
1.	Kemampuan Membaca Teks	Siswa mampu membaca keseluruhan teks	Siswa mampu membaca setengah atau lebih bagian teks	Siswa mampu membaca kurang dari setengah bagian teks	Siswa belum mampu membaca teks
2.	Pemahaman Isi teks	Mampu menjawab semua pertanyaan yang diajukan	Mampu menjawab setengah atau lebih pertanyaan yang diajukan	Mampu menjawab kurang dari setengah bagian teks	Belum mampu menjawab semua pertanyaan yang diajukan

### Kegiatan Pengayaan:

1. Jika siswa sudah bisa melakukan gerakan pendinginan dengan benar, maka guru dapat memberikan penugasan gerakan pendinginan yang lain.
2. Jika siswa sudah bisa mengemukakan pendapat dengan baik, maka guru dapat mengembangkan kemampuan siswa dengan tema yang lain.
3. Jika siswa sudah berkreasi dengan baik, maka guru dapat membuat bazar karya siswa yang dihadiri oleh orang tua.

### Kegiatan Remedial:

1. Jika siswa kesulitan melakukan gerakan pendinginan dengan benar, maka guru dapat memberikan bimbingan yang lebih intensif.
2. Jika siswa kesulitan mengemukakan pendapat dengan baik, maka guru sering memberikan kesempatan kepada siswa untuk sering berpendapat.
3. Jika siswa kesulitan berkreasi dengan baik, maka guru dapat membimbing berdasarkan prosedur pembuatan kotak sampah.

### Refleksi Guru:

1. Hal-hal apa saja yang perlu menjadi perhatian Bapak/Ibu selama pembelajaran?  
\_\_\_\_\_  
\_\_\_\_\_
2. Siswa mana saja yang perlu mendapatkan perhatian khusus?  
\_\_\_\_\_  
\_\_\_\_\_
3. Hal-hal apa saja menjadi catatan keberhasilan pembelajaran yang telah Bapak/Ibu lakukan?  
\_\_\_\_\_  
\_\_\_\_\_
4. Hal-hal apa saja yang harus diperbaiki dan ditingkatkan agar pembelajaran yang Bapak/Ibu lakukan menjadi lebih efektif?  
\_\_\_\_\_  
\_\_\_\_\_

### Kegiatan Bersama Orang Tua:

1. Dengan bantuan orang tuanya, siswa dapat menjelaskan aturan sekolah untuk menjaga kebersihan.
2. Siswa dapat melakukan gerakan memutar dan mendarat dengan benar.

## Pemetaan Indikator Pembelajaran

### Matematika

- 3.9 Mengetahui bangun datar dan bangun ruang, serta mengelompokkan berdasarkan sifat geometrisnya.
- 4.6 Mengurai unsur-unsur bangun ruang sederhana dari benda-benda di sekitar.

### Indikator

- 3.9.3 Menyebutkan unsur-unsur pada bangun datar dan bangun ruang.
- 4.6.1 Mengurai unsur-unsur bangun ruang yaitu sisi, sudut, dan rusuk.
- 4.6.2 Menggambar sisi bangun ruang berupa segi tiga, segi empat dan segi enam dengan ukuran tertentu.

### SBdP

- 3.3 Memahami gerak sehari-hari dengan memperhatikan tempo gerak.
- 4.12 Mempraktikkan variasi berbagai pola gerak dasar dominan statis (bertumpu dengan tangan dan lengan depan/belakang/samping, bergantung, sikap kapal terbang, dan berdiri dengan salah satu kaki),serta pola gerak dominan dinamis (menolak, mengayun, melayang di udara, berputar, dan mendarat) dalam aktivitas senam.

### Indikator

- 3.3.3 Mengidentifikasi gerak simbolik.
- 4.12.7 Menirukan gerakan bekerja melalui gerak anggota tubuh dengan menggunakan tempo lambat sesuai dinamika gerak.
- 4.12.8 Menirukan gerakan bekerja melalui gerak anggota tubuh dengan menggunakan tempo sedang sesuai dinamika gerak.

### Bahasa Indonesia

- 3.2 Mengetahui teks cerita narasi sederhana kegiatan dan bermain di lingkungan dengan bantuan guru atau teman dalam bahasa Indonesia lisan dan tulis yang dapat diisi dengan kosakata bahasa daerah untuk membantu pemahaman.
- 4.2 Memperagakan teks cerita narasi sederhana tentang kegiatan dan bermain di lingkungan secara mandiri dalam bahasa Indonesia lisan dan tulis yang dapat diisi dengan kosakata bahasa daerah untuk membantu penyajian.

### Indikator

- 3.2.3 Menyebutkan urutan kegiatan dengan topik tertentu.
- 4.2.4 Membuat jadwal harian berdasarkan kegiatan yang dilakukan.
- 4.2.5 Menyimpulkan isi cerita narasi yang telah ditulis.

Pembelajaran  
6



## Uraian Kegiatan Pembelajaran

### Tujuan Pembelajaran:

1. Dengan mengamati isi bacaan naskah, siswa dapat mengidentifikasi dinamika gerak dengan percaya diri.
2. Dengan mengamati gambar, siswa dapat menirukan gerakan bekerja melalui gerak anggota tubuh dengan menggunakan tempo lambat sesuai dinamika gerak dengan percaya diri.
3. Dengan mengamati gambar, siswa dapat menirukan gerakan bekerja melalui gerak anggota tubuh dengan menggunakan tempo sedang sesuai dinamika gerak dengan percaya diri.
4. Dengan mengamati gambar, siswa dapat menentukan banyaknya sudut dan ruas garis (sisi) pada bangun datar tertentu dengan percaya diri.
5. Dengan media gambar, siswa dapat mengurai unsur-unsur bangun ruang yaitu sisi, sudut, dan rusuk dengan cermat.
6. Dengan mengamati gambar, siswa dapat menggambar sisi bangun ruang berupa segitiga, segiempat dan segienam dengan ukuran tertentu dengan cermat.
7. Berdasarkan keterangan gambar, siswa dapat membuat jadwal harian berdasarkan kegiatan dan aktivitas bermain yang dilakukan di hari minggu dengan cermat.
8. Berdasarkan jadwal harian yang telah dibuat, siswa dapat mencatat hal-hal pokok dengan cermat.

### Media dan Alat Pembelajaran:

1. Buku Siswa Tema 5 "Hidup Bersih dan Sehat"
2. Kardus bekas, Kertas kado/kertas koran/kalender yang tidak terpakai (tergantug selera), plastik parcel atau pastik biasa juga bisa, tali rafi, Double tape/lem.
3. Gunting, jarum kasur, penggaris.

### Kegiatan Pembelajaran:

#### Pemotivasian

#### Alternatif Pembelajaran:

- Pada awal pembelajaran, guru mengondisikan siswa secara klasikal dengan memberikan apersepsi.
- Guru menyampaikan pentingnya menjaga kebersihan dan kesehatan di lingkungan masyarakat.



## Ayo Mengamati

- Guru membimbing siswa untuk mengamati gambar tentang memberantas sarang nyamuk (mengamati).
- Siswa mengamati isi teks tentang langkah memberantas nyamuk, yaitu mengubur barang bekas, menutup penampungan air, dan menguras bak mandi secara rutin (*mengamati*).
- Guru memberikan pertanyaan-pertanyaan untuk mengecek pemahaman siswa.
  - Apakah yang dilakukan Ayah?
  - Mengapa harus melakukan 3M?



## Ayo Menanya

- Guru membimbing siswa untuk mengajukan pertanyaan tentang hasil pengamatannya.
- Kegiatan ini melatih anak untuk menumbuhkan rasa ingin tahu mereka.
- Siswa diminta menulis pertanyaannya, kemudian secara bergantian siswa mengajukan pertanyaan.
- Guru mencatat pertanyaan-pertanyaan siswa dan membahasnya secara klasikal.



## Ayo Bermain Peran

- Siswa mengamati gambar Ayah Siti melakukan 3M.
- Siswa melakukan gerakan mencangkul. Siswa menirukan gerakan kepala, badan, tangan, dan kaki.
- Siswa melakukan gerakan menguras kamar mandi. Gerakan menguras kamar mandi dengan menirukan bagaimana mengambil air dengan gayung.



## Ayo Beryanyi

- Siswa mengamati teks syair lagu "Hati Gembira".
- Guru memberikan contoh menyanyikan lagu "Hati Gembira".
- Siswa menyanyikan "Hati Bergembira" bersama-sama. Guru dapat memberikan iringan musik ritmis dengan tepuk tangan atau dengan gerakan.

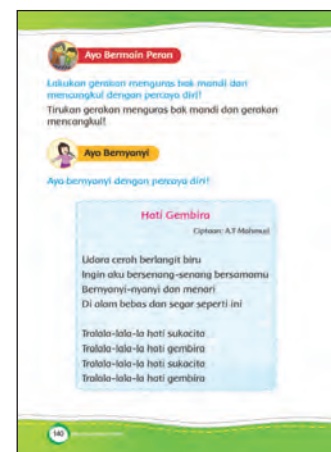

## Hati Gembira

Ciptaan: A.T Mahmud

udara cerah berlangit biru  
ingin aku bersenang-senang bersamamu  
bernyanyi-nyanyi dan menari  
di alam bebas dan segar seperti ini

tralala-lala-la hati sukacita  
tralala-lala-la hati gembira  
tralala-lala-la hati sukacita  
tralala-lala-la hati gembira



### Ayo Berlatih

- Siswa mengamati gambar benda-benda dengan cermat, mengidentifikasi bentuk sisi-sisi bangun yang ada pada gambar.
- Siswa menuliskan bentuk bangun yang terdapat pada gambar.

Alternatif Jawaban:

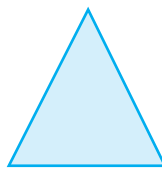

Segitiga



Segiempat



Segienam

- Siswa mengingat kembali kegiatan yang dilakukan hari ini.
- Siswa menulis waktu dan kegiatan yang telah dilakukan hari ini.



## Penilaian Pembelajaran:

### 1. Penilaian Sikap

No	Nama Siswa	Perubahan Tingkah Laku											
		Percaya Diri				Cermat				Disiplin			
		BT	MT	MB	SM	BT	MT	MB	SM	BT	MT	MB	SM
		1	2	3	4	1	2	3	4	1	2	3	4
1.	Dayu												
2.	Siti												
3.	Udin												
4.	Lani												
dst.	...												

### 2. Penilaian Pengetahuan

Instrumen penilaian: Tes Tertulis (isian)

a. Menentukan segitiga, segiempat, dan segienam dari gambar bangun.

b. Membuat Jadwal Harian.

Kriteria Penilaian

Kriteria Penilaian	Bobot
Menulis 7 kegiatan dan memuat kegiatan berserta waktunya dengan benar.	4
Menulis 5-6 kegiatan dan memuat kegiatan berserta waktunya dengan benar.	3
Menulis 3-4 kegiatan dan memuat kegiatan berserta waktunya dengan benar.	2
Menulis kurang dari 3 kegiatan berserta waktunya dengan benar.	1

### 2. Penilaian Keterampilan

a. Membuat pertanyaan dari gambar yang diamati.

Penilaian: Observasi (Pengamatan)

Lembar Pengamatan Kegiatan Bertanya

No.	Kriteria	Terlihat (✓)	Belum Terlihat (✓)
1.	Menggunakan kata tanya yang sesuai		
2.	Penggunaan tanda tanya pada kalimat tanya		
3.	Kesesuaian pertanyaan dengan gambar yang diamati		
4.	Menggunakan kata tanya yang bervariasi		

Hasil Pengamatan Kemampuan Mengajukan Pertanyaan

No.	Nama Siswa	Kriteria 1		Kriteria 2		Kriteria 3		Kriteria 4	
		T	BT	T	BT	T	BT	T	BT
1.									
2.									
3.									
4.									
5.									

Keterangan:

T : Terlihat

BT : Belum Terlihat

Beri tanda centang (✓) pada kolom yang sesuai

- b. Menirukan gerakan bekerja melalui gerakan simbolik berdasarkan pengamatan.

Penilaian: Pengamatan

Rubrik Penilaian Menirukan Gerakan Bekerja Melalui Gerakan Simbolik Berdasarkan Pengamatan

No.	Kriteria	Terlihat (✓)	Belum Terlihat (✓)
1.	Keterampilan koordinasi kaki dan tangan dalam menirukan gerakan mencangkul/menguras bak mandi		
2.	Keseimbangan posisi badan dalam menirukan gerakan mencangkul/menguras bak mandi		
3.	Ketaatan pada aturan menirukan mencangkul/menguras bak mandi		

Hasil Pengamatan Menirukan Berbagai Gerakan

No.	Nama Siswa	Kriteria 1		Kriteria 2		Kriteria 3		Kriteria 4	
		T	BT	T	BT	T	BT	T	BT
1.									
2.									
3.									
4.									
5.									

Keterangan:

T : Terlihat

BT : Belum Terlihat

Beri tanda centang (✓) pada kolom yang sesuai

### Kegiatan Penguayaan:

1. Jika siswa sudah bisa menirukan gerakan mencangkul dan menguras bak mandi dengan baik, maka guru dapat memberikan penugasan berupa menirukan pekerjaan orang tua masing-masing.
2. Jika siswa sudah bisa menentukan sisi gambar bangun ruang, maka guru dapat memberikan latihan lanjutan yaitu menentukan sisi-sisi benda yang lain.
3. Jika siswa sudah bisa membuat jadwal harian, maka guru dapat memberikan tugas lanjutan membuat jadwal kerja bakti di sekolah.

### Kegiatan Remedial:

1. Jika siswa kesulitan menirukan gerakan menarik mencangkul dan menguras bak mandi dengan baik, maka guru memberikan bimbingan yang intensif.
2. Jika siswa kesulitan menentukan sisi gambar bangun ruang, maka guru dapat memberikan bimbingan sesuai kesulitan siswa.
3. Jika siswa kesulitan membuat jadwal harian, maka guru memberikan bimbingan yang intensif.

### Refleksi Guru:

1. Hal-hal apa saja yang perlu menjadi perhatian Bapak/Ibu selama pembelajaran?  
\_\_\_\_\_  
\_\_\_\_\_
2. Siswa mana saja yang perlu mendapatkan perhatian khusus?  
\_\_\_\_\_  
\_\_\_\_\_
3. Hal-hal apa saja menjadi catatan keberhasilan pembelajaran yang telah Bapak/Ibu lakukan?  
\_\_\_\_\_  
\_\_\_\_\_
4. Hal-hal apa saja yang harus diperbaiki dan ditingkatkan agar pembelajaran yang Bapak/Ibu lakukan menjadi lebih efektif?  
\_\_\_\_\_  
\_\_\_\_\_

### Kegiatan Bersama Orang Tua:

1. Dengan bantuan orang tuanya, siswa menggambar segitiga, segiempat, dan segienam dengan benar.
2. Siswa membuat jadwal harian.

Diunduh dari  
<http://bse.kemdikbud.go.id>



## Kunci Jawaban Lembar Penilaian

1. Ayah mengubur barang bekas.  
Siti menimbang badan.
2. Untuk mengontrol keseimbangan antara berat badan dan tinggi badan.
  - Jika berat badan kurang atau di bawah standar, maka disebut gizi kurang.
  - Jika berat badan lebih atau di atas standar, maka disebut obesitas.
  - Jika berat badan sesuai standar, maka disebut ideal.
3. Membersihkan lingkungan, membuang sampah pada tempatnya, tidak merokok, dan lain-lain.
4. Ruas garis, panjangnya terbatas sehingga dapat diukur. Garis panjangnya tidak terbatas sehingga tidak dapat diukur.
5. Bangun datar : kertas, kain, permukaan ubin, dan lain-lain.  
Bangun ruang : mangkok, bak mandi, kotak sampah, dan lain-lain.
6. Bangun datar memiliki sisi berupa ruas garis, sedangkan bangun datar memiliki sisi bangun datar (segitiga, segiempat, segienam, dll).
7. Manfaat hidup bersih dan sehat adalah kehidupan menjadi sehat atau tidak mudah terjangkit penyakit.
8. Sering terjangkit penyakit.
9. Gerakan perawat sedang memeriksa pasien, gerakan seorang sopir, dan lain-lain.
10. Disesuaikan dengan jawaban siswa.

## DAFTAR PUSTAKA

- Holland, J. 2007. Ensiklopedia Iptek 2 (Terjemahan). Jakarta: PT. Lentera Abadi.
- Leong, A. dan K.S. Tin. *Progressive Mathematics for Primary Schools*. Singapore: Educational Publications Bunran Pte. Ltd.
- Marshall, J., dkk. *New Curriculum Mathematics for Schools*. Hongkong: Longman Group FE Ltd.
- Ong, P. dan Tan K.T. *Mathematics – An Enrichment Programme for Primary*. Singapore: Pan Fasific Publications Pte. Ltd.
- Peraturan Menteri Pendidikan dan Kebudayaan Republik Indonesia Nomor 54 Tahun 2013 tentang Standar Kompetensi Lulusan Pendidikan Dasar dan Menengah.
- Peraturan Menteri Pendidikan dan Kebudayaan Republik Indonesia Nomor 65 Tahun 2013 Tentang Standar Proses Pendidikan Dasar dan Menengah.
- Peraturan Menteri Pendidikan dan Kebudayaan Republik Indonesia Nomor 66 Tahun 2013 Tentang Standar Penilaian Pendidikan.
- Peraturan Menteri Pendidikan dan Kebudayaan Republik Indonesia Nomor 67 Tahun 2013 Tentang Kerangka Dasar dan Struktur Kurikulum Sekolah Dasar/Madrasah Ibtidaiyah.
- Purnomosidi, dkk. 2007. *Matematika untuk Kelas 2 SD/MI*. Jakarta: Pusat Kurikulum dan Perbukuan Nasional – Kementerian Pendidikan Nasional.
- Ruseffendi. 1988. *Dasar-Dasar Matematika Modern untuk Guru-Guru dan Orang Tua Murid*. Bandung: Tarsito.
- Subroto, Toto. 2003. *Pembelajaran Keterampilan dan Konsep Olahraga di Sekolah Dasar*. Jakarta: Depdiknas-Dirjen Dikdasmen-Bekerjasama dengan Dirjen Olahraga.
- Suherman, Adang. 2001. *Evaluasi Pendidikan Jasmani, Asesmen Alternatif terhadap Kemajuan Belajar Siswa Sekolah Dasar*. Jakarta: Departemen Pendidikan Nasional-Dirjen Dikdasmen-Direktorat Jenderal Olahraga.
- Tim Penyusun Kamus Pusat Pembinaan dan Pengembangan Bahasa. 2002. *Kamus Besar Bahasa Indonesia*. Jakarta: Balai Pustaka.
- Winataputra, Udin, dkk. 2002. *Pedoman Umum Pendidikan Budi Pekerti pada Jenjang Pendidikan Dasar dan Menengah (Buku I dan II)*. Jakarta: Departemen Pendidikan Nasional.